



TOUCH: DESCRIZIONI TECNICHE DI DETTAGLIO

(Allegato 3 - delle Condizioni Generali di Vendita)

STRUTTURE.

In melaminico bianco (cod. TH01) di spessore mm.18, costruite con pannelli di particelle di legno rivestiti di carta melaminica in classe E1, bordate con bordi ABS, PVC, MELAMINICI con colla poliuretana resistente all'umidità.

ANTE IN LEGNO.

Pannello di particelle di legno spessore 19 mm. Classe E1, in conformità alle normative europee sull'emissione di formaldeide, impiallacciato con tranciato di rovere europeo, tranciato di precomposto di teak o ebano e bordato con bordo legno spessore 10/10. Tinteggiatura a solvente con fondo di finitura ed opaco in acrilico.

ANTE LACCATE.

Pannello in MDF spessore 19 mm. In classe E1, in conformità alle normative europee sull'emissione di formaldeide. Verniciatura a fondo poliesteri, finitura con vernice poliuretana lucida e gofrata.

ANTE A VETRO.

Telaio in alluminio lucido con inserto in vetro temperato satinato e laccato.

NOTE TECNICHE.

Le sigle DX e SX per le basi e i pensili indicano il verso della cerniera, così dicasi per la base angolare e il pensile angolo.

Per i lavelli si intende il verso della vasca o delle vasche.

TOUCH: DETAILED TECHNICAL DESCRIPTIONS

(Attachement 3 – General Sales Condition)

UNIT

White melamine (cod. TH01). thickness 18 mm with particle board panels covered by melamine paper class E1. Flanged with ABS-PVC-MELAMINE edges, with moisture-resistant polyurethan glue.

WOODEN FRONT PANELS

Particle board panels thickness 19 mm class E1, according to the European norms about formaldehyde emission, veneered with european quarter-sliced oak, multi laminar quarter-sliced teak or ebony and flanged with wooden edge thickness 10/10. Solvent-borne painting with finish primer and acrylic matt.

LACQUERED FRONT PANELS

MDF front panel, thickness 18 mm class E1, according to the European norms about formaldehyde emission. Painting with polyester primer, polyurethan paint, polished and embossed finish.

GLASS FRONT PANELS

Smoothed aluminium frame with hardenend, satin and lacquered glass decoration.

TECHNICAL NOTES

R and L for base units and for wall units mean the hinge's direction, the same is for the angle base and wall units.

By the sink the basin or basins direction is meant.

TOUCH: DESCRIPTIONS TECHNIQUES DETAILLÉES

(Annexe 3 – Conditions Generales de Vente)

CAISSONS

En mélaminé blanc (cod. TH01) avec épaisseur 18 mm. Réalisé avec des panneaux de particules de bois recouverts par papier mélaminé classe E1; bordés en ABS-PVC-MELAMINE' avec colle polyuréthane résistant à l'humidité

PORTES EN BOIS

Panneau en particules de bois, épaisseur 19 mm., classe E1, en conformité avec les réglementations européenne sur le dégagement de formaldéhyde, plaqué avec placage de rovere européen, placage de precomposé de teak ou d'ébène et bordés en bois épaisseur 10/10. Peinture avec solvant, fond de finissage et opaque en acrylique.

PORTES LACQUEES

Panneau en MDF, épaisseur 19 mm. Classe E1, en conformité avec les réglementations européenne dur le dégagement de formaldéhyde. Vernissage en fond polyester, finissage avec vernis polyuréthane brillante et gaufrée.

PORTES EN VERRE

Cadre en aluminium brillant avec insertion en verre trempé satiné et laqué

NOTES TECHNIQUES

D (droite) et G (gauche) pour les bases et les éléments haut, montrent le vers de la charnière, la même chose est pour la bas d'angle et l'élément haut d'angle.

Pour les éviers on compte le vers de la bac ou des bacs.

TOUCH: INFORMACIONES TECNICAS DETALLADAS

(Adjunto 3 - Condiciones Generales de Venta)

ESTRUCTURAS

De melamínico blanco (cod. TH01) de espesor 18mm realizadas por paneles de fibra de madera revestidos por un papel melamínico de clase E1; con el borde en ABS, PVC, MELAMINICO, con pegamento de poliuretano resistente a la humedad.

PUERTAS DE MADERA

Paneles de fibra de madera de espesor 19mm. Clase E1, en conformidad con las normativas europeas sobre la emisión de formaldehído, enchapado de roble europeo, de precompuesto de teka o ébano con borde de madera espesor 10/10. Pintura a disolvente con fondo de acabado y opaco de acrílico.

PUERTAS LACADAS

Panel de MDF, espesor 19 mm. De clase E1, en conformidad con las normativas europeas sobre la emisión de formaldehído. Pintura a fondo poliéster, acabado con pintura poliuretana brillante y gofrada.

PUERTAS CRISTAL

Bastidor de aluminio brillo con panel central en vidrio templado satinado y lacado.

FICHAS TECNICAS

Las siglas Dx y Sx para las bases y los muebles de pared indican la dirección del las bisagras, así como para la base angular y el mueble de pared angular.

Para los fregaderos se entiende la dirección de la pila o de las pilas.

TOUCH: AUSFÜHRLICHE TECHNISCHE BESCHREIBUNGEN

(Anlage 3 – Allgemeine Verkaufsbedingungen)

KORPUS

Aus Melamin weiß (cod. TH01), Dicke 18 mm, aus Holzfaserplatten hergestellt, mit Melamin-Papier Klasse E1 verkleidet, Kanten aus ABS - PVC - MELAMIN, mit feuchtigkeitswiderstandfähigem Polyurethan Klebstoff.

HOLZFRONTEN

Holzfaserplatte, Dicke 19 mm, Klasse E1, entsprechend der Europäischen Regelung zur Formaldehydemissionen. Furniert mit Schnitteilen aus europäischer Sommeriche und aus zusammengesetzten Teak oder Ebenholz Zerspan. Kanten aus Holz, Dicke 10/10. Anstrich mit Fertigstellungsgrund und Matt aus Acryl.

LACKIERTE FRONTEN

MD-Platte, Dicke 19 mm, Klasse E1, entsprechend der Europäischen Regelung zur Formaldehydemissionen. Lackierung Polyester-Grund, Fertigstellung mit glänzendem und geprägtem Polyurethan-Lack

GLASFRONTEN

Rahmen aus glänzendem Aluminium mit Sekuritglas satiniert und lackiert

TECHNISCHE BEMERKUNGEN

R (rechts) und L (links) bei den Unter- und den Hängeschränken geben die Montagerichtung der Scharniere an, so auch für Eckunterschrank und Eckhängeschrank.

Bei den Waschbecken versteht man deren Richtung.

TOUCH

Fasce di prezzo Price Ranges - Niveaux de Prix - Gamas de Precio - Preis Niveau

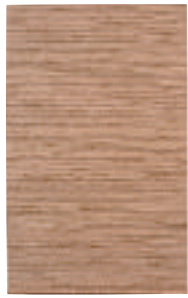

1

Ante Impiallacciate
Veneered doors - Portes plaquées - Puertas placadas - Furnierte Türen



2

Ante laccato goffrato
Matt lacquered doors - Portes lacquées gaufrées
Puertas lacadas gofradas - Matt lackierte Türen



3

Ante laccato lucido
Glossy lacquered doors - Portes lacquées brillantes
Puertas lacadas brillas - Hochglanz lackierte Türen



4

Ante alluminio vetro satinato
Aluminium framed doors with satin glass - Portes cadre aluminium
avec verre satin - Puertas con marco aluminio
con vidrio satinado - Alurahmentüren mit satiniertem Glas



5

Ante alluminio vetro laccato
Aluminium framed doors with lacquered glass - Portes cadre aluminium
avec verre lacqué - Puertas con marco aluminio
con vidrio lacado - Alurahmentüren mit lackiertem Glas

Ante impiallacciate Veneered doors - Portes plaquées - Puertas placadas - Furnierte Türen

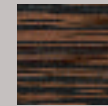

Ebano
Ebony
Ebénier
Ebano
Ebenholz

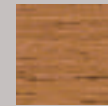

Teack
Teak
Teck
Teka
Teakholz

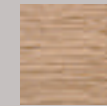

Rovere Sbiancato
Bleached oak
Chêne blanché
Roble blanqueado
Gebleicht Eiche

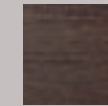

Rovere Tinto Wengè
Wenge painted oak
Chêne teint wengé
Roble pintado wengé
Wenge gefärbt Eiche



Rovere Tinto Grigio
Grey painted oak
Chêne teint gris
Roble pintado gris
Grau gefärbt Eiche

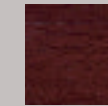

Rovere Tinto Prugna
Plum red painted oak
Chêne teint rouge prune
Roble pintado rojo ciruela
Pfaumrot gefärbt Eiche

Laccati goffrati e lucidi Matt and glossy lacquers - Lacques gaufrées et brillantes - Lacas gofradas y brillas Matt und hochglanz lackierte Farben



13558 G / LP151L



101 G-L



106 G-L

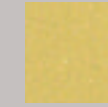

111 G-L



60 G-L



140 G-L



118 G-L

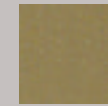

125 G-L



239 G-L



S 3005 G-L



2008 G-L



162 G-L

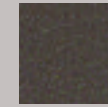

K 1717 G-L

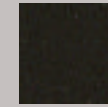

181 G-L



223 G-L

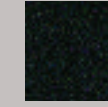

LP 152 G

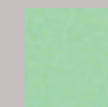

186 G-L



3003 G-L

Vetri laccati Lacquered glasses - Verres lacqués - Vidrios lacados - Lackierte Gläser



Moka
Moka
Moka
Moka



Arancio
Orange
Orange
Naranja
Oranhe



Rosso
Red
Rouge
Rojo
Rot



Vaniglia
Vanilla
Vanille
Vainilla
Vanille



Giallo
Yellow
Jaune
Amarillo
Gelb



Bianco
White
Blanc
Blanco
Weiss



Nero
Black
Noir
Negro
Schwarz

Vetri satinati Satiny glasses - Verres satinés - Vidrios satinados - Satinierte Gläser



CERTIFIED QUALITY SYSTEM UNI EN ISO 9001:2000
Certificato ICLA n° 738 ICI/Net Registration n° IF-23586

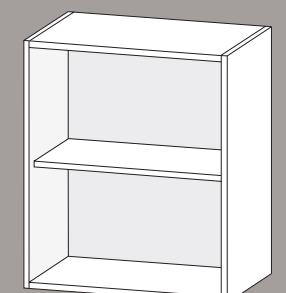

Cassa melaminico bianco
White melamine carcass
Caisson melaminé blanc
Casco melaminico blanco
Weiss melamin Korpus

INFORMAZIONI SPECIFICHE Mod. TOUCH (Allegato 4 delle condizioni generali di vendita)

Le casse delle basi normali e con cassetti vengono fornite di serie con un profilo longitudinale in dotazione (compreso nel prezzo) in alluminio, tale profilo oltre ad avere una funzione estetica serve per rendere funzionale l'apertura dell'anta.

I pensili vengono forniti di serie senza maniglia, l'apertura dell'anta è facilitata da un apposito profilo in alluminio posto nel fondo del pensile.

Sugli armadi e colonne è indispensabile per rendere funzionale l'apertura dell'anta inserire fra un armadio e l'altro un apposito montante in alluminio.

Inoltre negli armadi e colonne con doppia anta (90/120) vengono forniti con apertura PUSH PULL.

I vetri laccati con telaio in alluminio vengono forniti di serie senza maniglia, qualora venga richiesta la maniglia è importante tenere presente che l'interasse dei fori è di mm.192.

Con un supplemento di prezzo, è possibile avere i fianchi esterni a vista dello stesso colore delle ante.

Su elementi con più frontali il prezzo indicato si riferisce a frontali dello stesso colore e tipologia. Per variazioni di tipologia intercalate a proprio piacimento, il nuovo prezzo dovrà essere ricavato utilizzando le quotazioni delle ante a fondo listino: togliere il prezzo dei frontali standard ed aggiungere quello dei frontali desiderati.

TEMPI DI CONSEGNA: 4/5 Settimane da conferma ordine definitiva.

DETAIL INFORMATION Mod. TOUCH (Attachement 4 – General Sales Condition)

The structures of the standard base units or of the units with drawers, are currently supplied with an issued aluminium longitudinal profile (included in the price), this profile has not only an aesthetics function but allows also the functionality of the door opening.

The wall units are currently supplied without handles, the opening of the door is made easy by a proper aluminium profile placed at the bottom of the wall unit.

By cupboards and columns the insertion of a proper aluminium upright between each units is needed to allow the functionality of the doors' opening.

Furthermore cupboards and columns with double door (90/120) are supplied with PUSH PULL opening system.

The lacquered glasses with aluminium frame are supplied without handles. If handles are asked it's important considering that the wheelbase of the holes is 192 mm.

With an extra price it's possible to get the external sides in the same colour as the doors.

By elements with several frontals, the given price means frontals with same colour and of the same kind. By personal changement of the typology, the new price must be calculated by using doors' prices at the end of the price list: subtract the price of the standard frontals and add the price of the liked one.

DELIVERY TIME: 4/5 weeks from definitive order confirmation

INFORMATIONS SPÉCIFIQUES Mod. TOUCH (Annexe 4 – Conditions Generales de Vente)

Les caisses des bases normales et avec tiroirs sont fournies en série avec un profil longitudinal (inclus dans le prix) en aluminium, ce profil, outre avoir une fonction esthétique, sert à rendre fonctionnelle l'ouverture de la porte.

Les placards sont fournis en série sans poignée, l'ouverture de la porte est permise grâce à un profil en aluminium spécial qui se trouve au fond du placard.

Sur les armoires et les colonnes, il est indispensable, pour rendre fonctionnelle l'ouverture de la porte, d'insérer entre une armoire et l'autre un montant spécial en aluminium. En outre, les armoires et colonnes à deux portes (90/120) sont fournies avec ouverture automatique PUSH PULL.

Les vitres laquées avec châssis en aluminium sont fournies en série sans poignée, si le client demandait une poignée il est important de tenir compte du fait que l'entraxe des trous est de 192 mm.

Avec un supplément, il est possible d'avoir les flancs extérieurs visibles de la même couleur que les portes.

Sur les éléments à plusieurs faces, le prix indiqué fait référence à des faces de même couleur et type. Si le client choisit un autre type de faces, le nouveau prix devra être calculé en utilisant les prix des portes se trouvant en bas de la liste: soustraire le prix des faces standard et ajouter celui des faces désirées.

TEMPS DE LIVRAISON: 4/5 Semaines à compter de la confirmation définitive de la commande.

INFORMACIONES DE EL DETALLE Mod. TOUCH (Adjunto 4 - Condiciones Generales de Venta)

Las estructuras de las unidades bajas standard o de las unidades con los cajones, se proveen de un perfil longitudinal en dotación (incluido en el precio), este perfil tiene no sólo una función de la estética pero permite también una abertura funcional de la puerta.

Para rendir funcional la abertura de las puertas de los armarios e de las columnas, es necesaria la inserción de un montante en aluminio entre cada los armarios. Además los armarios y las columnas con la puerta doble (90/120) se proveen del sistema de abertura PUSH PULL.

Los cristales LACADOS con el bastidor en aluminio se proveen sin las manijas. Si se piden las manijas es importante considerar que la distancia entre ejes de los agujeros es 192 mm.

Con un precio adicional es posible conseguir los lados externos en el mismo color que las puertas.

En caso de elementos con varios frontales, el precio dado significa, frontales con el mismo color y de lo mismo tipo. Por variaciones personales de la tipología, el nuevo precio debe ser calculado utilizando las cotizaciones de las puertas en el fondo de la lista de precios: deducir el precio de los frontales standard y agregar el precio de estos preferidos.

TIEMPO DE ENTREGA: 4/5 semanas de la confirmación definitiva de el orden.

SPEZIFISCHE INFORMATIONEN Mod. TOUCH (Anlage 4 – Allgemeine Verkaufsbedingungen)

Die Hängeschränke werden serienmäßig ohne Griffe geliefert, die Öffnung der Tür wird durch ein passendes Aluminium-Profil das sich am Boden des Hängeschranks befindet, erleichtert.

Für eine zweckmäßige Öffnung der Tür bei Schränken und Säulen, ist es wichtig, zwischen den Schränke einen dazu vorgesehenen Aluminium-Seitenstück einzufügen. Schränke und Säulen mit doppelter Tür (90/120) werden mit PUSH PULL Öffnung geliefert.

Die lackierten Scheiben mit Aluminiumrahmen werden serienmäßig ohne Griffe geliefert. Falls Griffe gefragt sind, ist es wichtig zu beachten, dass der Abstand der Löcher 192 mm ist.

Mit einem Preisaufschlag kann man die Außenseiten in der gleichen Farbe der Türen bekommen.

Bei Elementen mit verschiedenen Fronten betrifft der angegebene Preis Fronten in gleicher Farbe und gleichen Typs. Bei Typ-Änderungen nach eigener Wahl, ergibt sich der neue Preis durch Benutzung der Preise der Türen am Ende der Preisliste: Preis der Standard-Fronten wegrechnen und Preis der gewünschten Fronten dazurechnen.

LIEFERTERMINE: 4/5 Wochen ab endgültige Auftragsbestätigung

SCHEMA DEI MODULI DI ALTEZZA

ELEVATIONS SCHEME

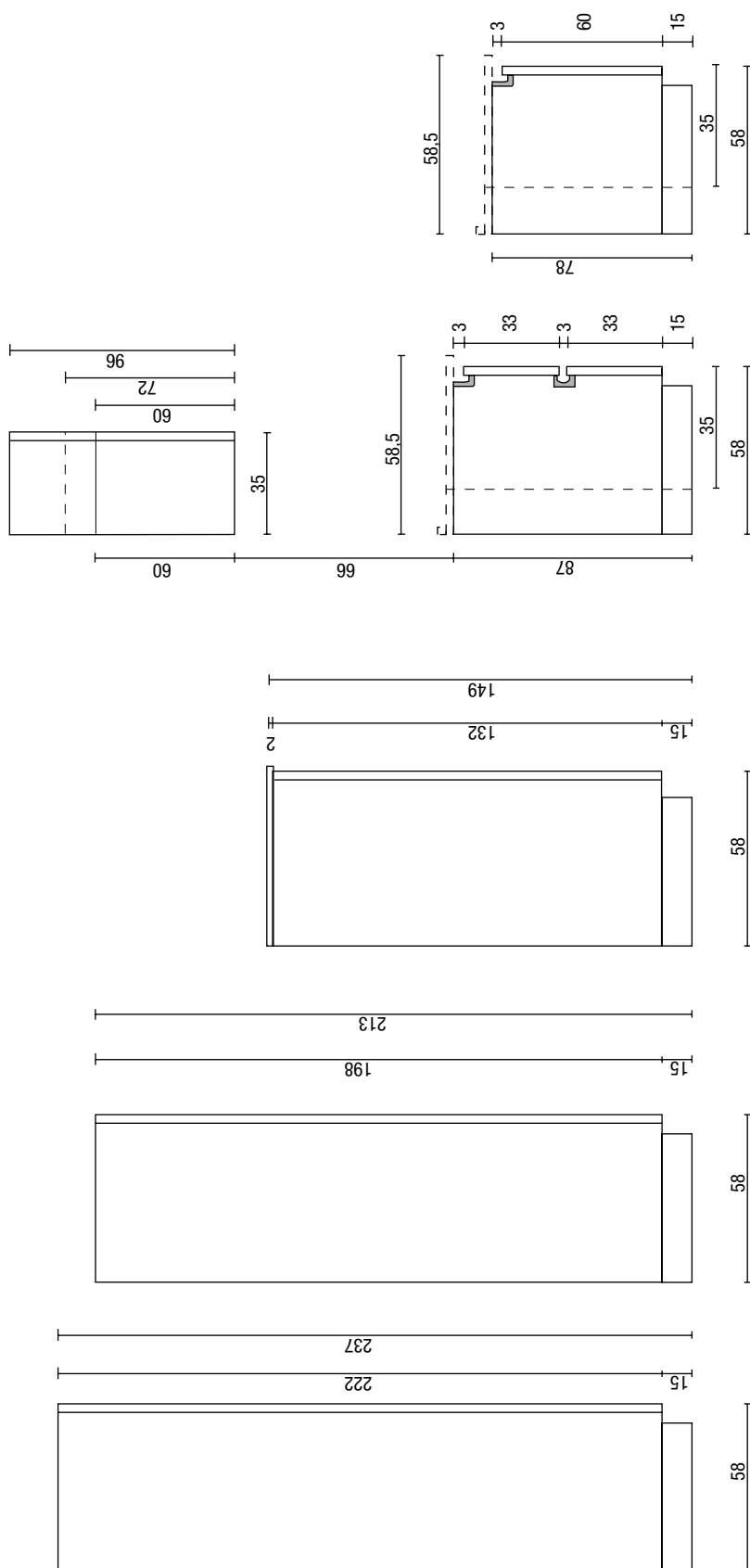

SCHEMA DELLE DIMENSIONI

SIZES SCHEME

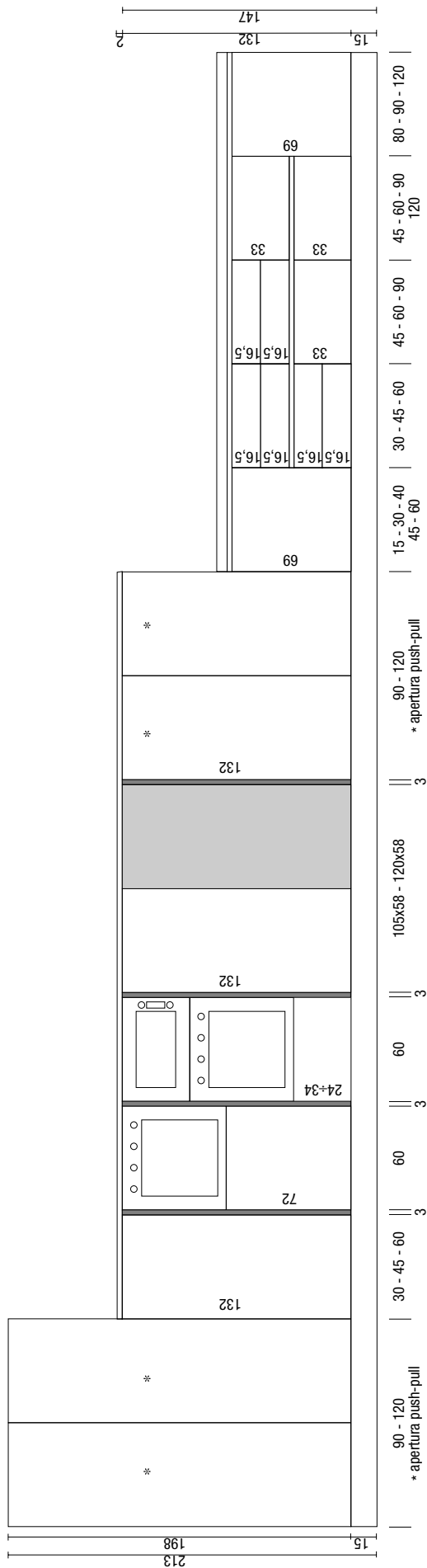
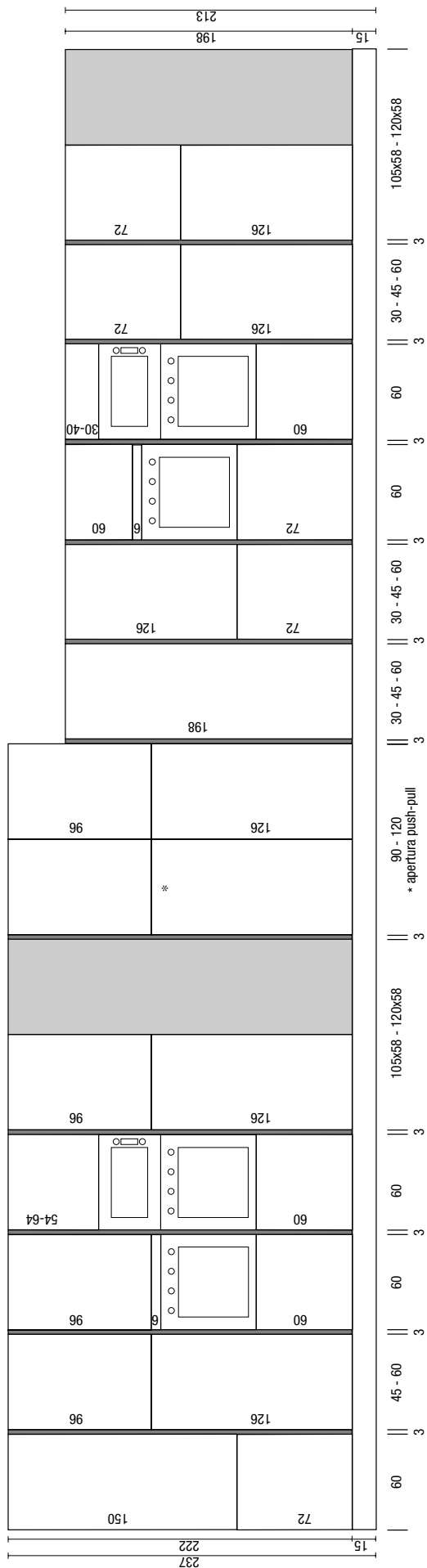

SCHEMA DELLE DIMENSIONI

SIZES SCHEME

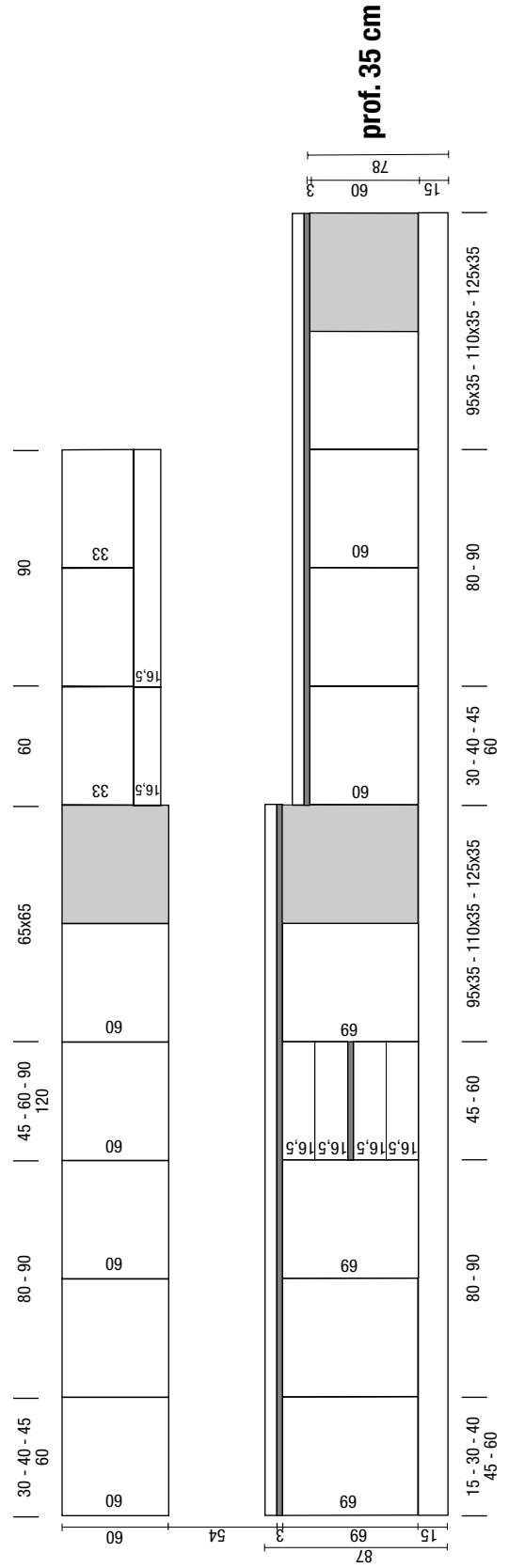
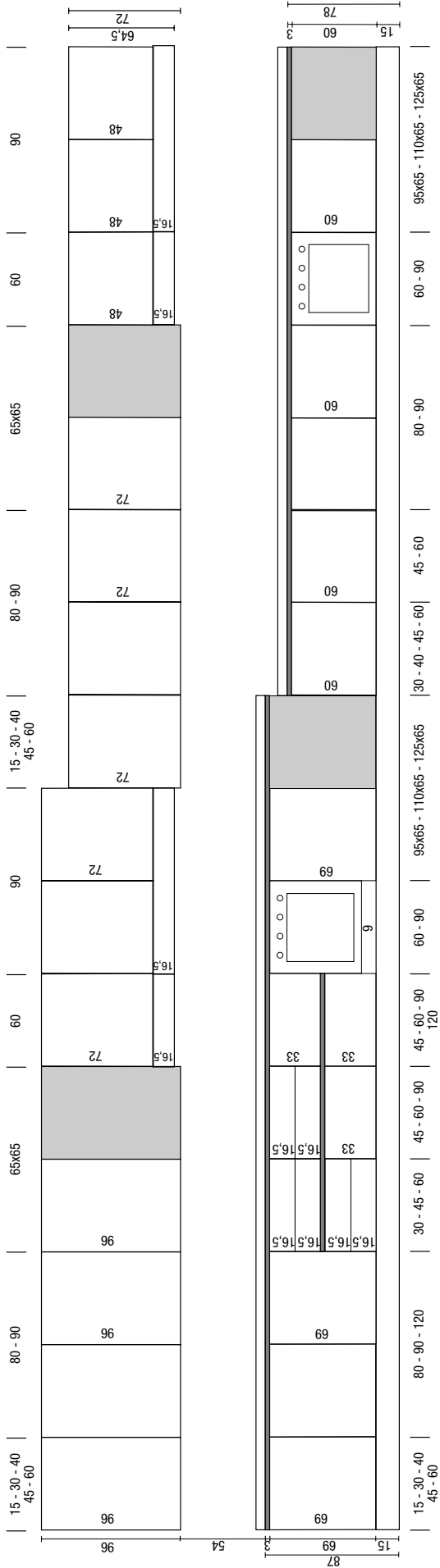

ARMADIATURE CON PROFILO VERTICALE

CABINETS WITH VERTICAL SHAPE - ARMOIRES AVEC CHANTS VERTICALS
 ARMARIOS CON PERFIL VERTICAL - SCHRANK MIT VERTIKALPROFIL

Esempio di soluzione con profilo intermedio

Solution example with intermediate shape - Exemple de solution avec chant intermédiaire
 Ejemplo de la solución con perfil intermedio - Lösungsbeispiel mit Zwischenprofil

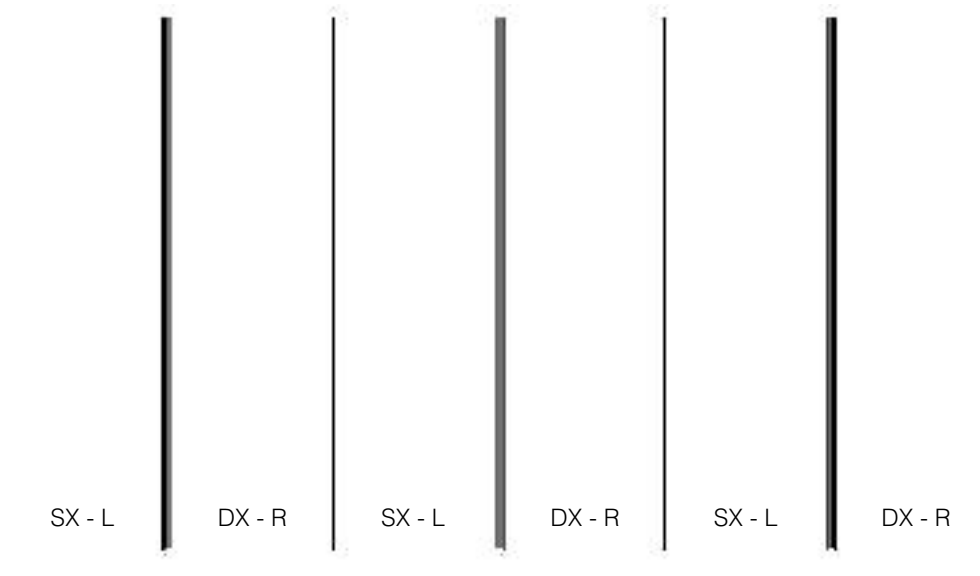

Esempio di soluzione con profilo intermedio e laterale

Solution example with intermediate and side shape - Exemple de solution avec chant intermédiaire et latéral
 Ejemplo de la solución con perfil intermedio y lateral - Lösungsbeispiel mit Zwischen- und Seitenprofil

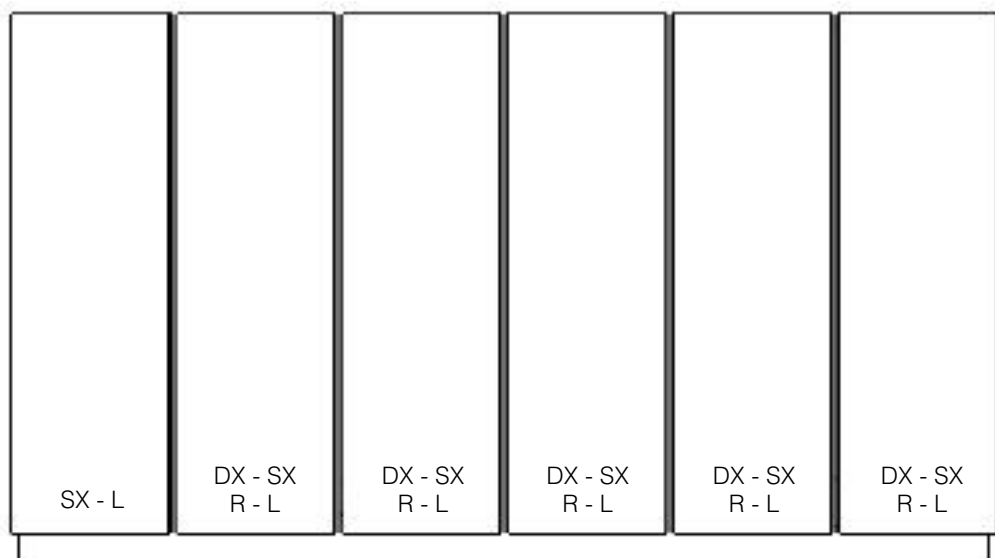

Esempio di assemblaggio e fissaggio profili verticali

Assembly and fixing vertical shapes example - Exemple de assemblage et fixation des chants verticaux
 Ejemplo de montaje y de fijar de los perfiles verticales - Zusammenbau- und Befestigungsbeispiel Vertikalprofile

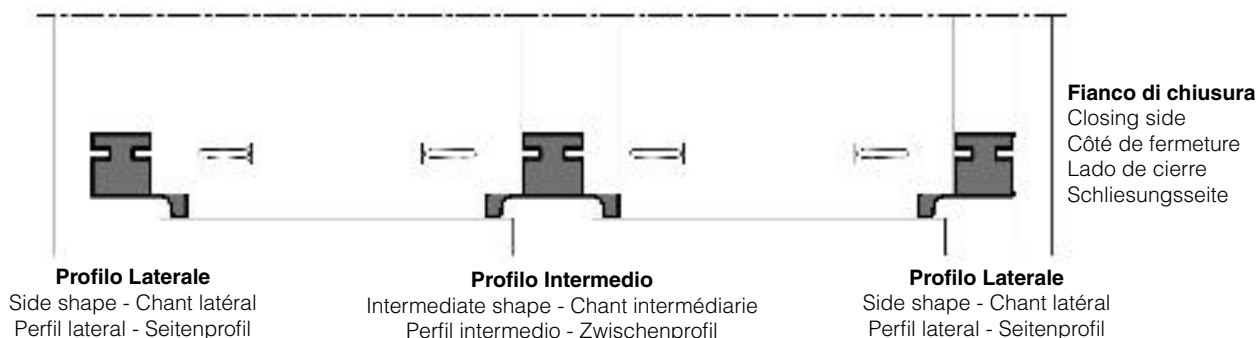

BASI CON PROFILO ORIZZONTALE

BASEMENT WITH HORIZONTAL SHAPE - BASES AVEC CHANT HORIZONTAL
 BASES CON PERFIL HORIZONTAL - BASIS MIT HORIZONTALPROFIL

Esempi esplicativi per un corretto utilizzo degli accessori

Explication examples for a right accessories' use - Exemples explicatives pour une correcte utilisation des accessoires
 Ejemplos de la explicación para uso correcto de los accesorios - Erklärungsbeispiel für einer Korrekten Benutzung der Zubehör

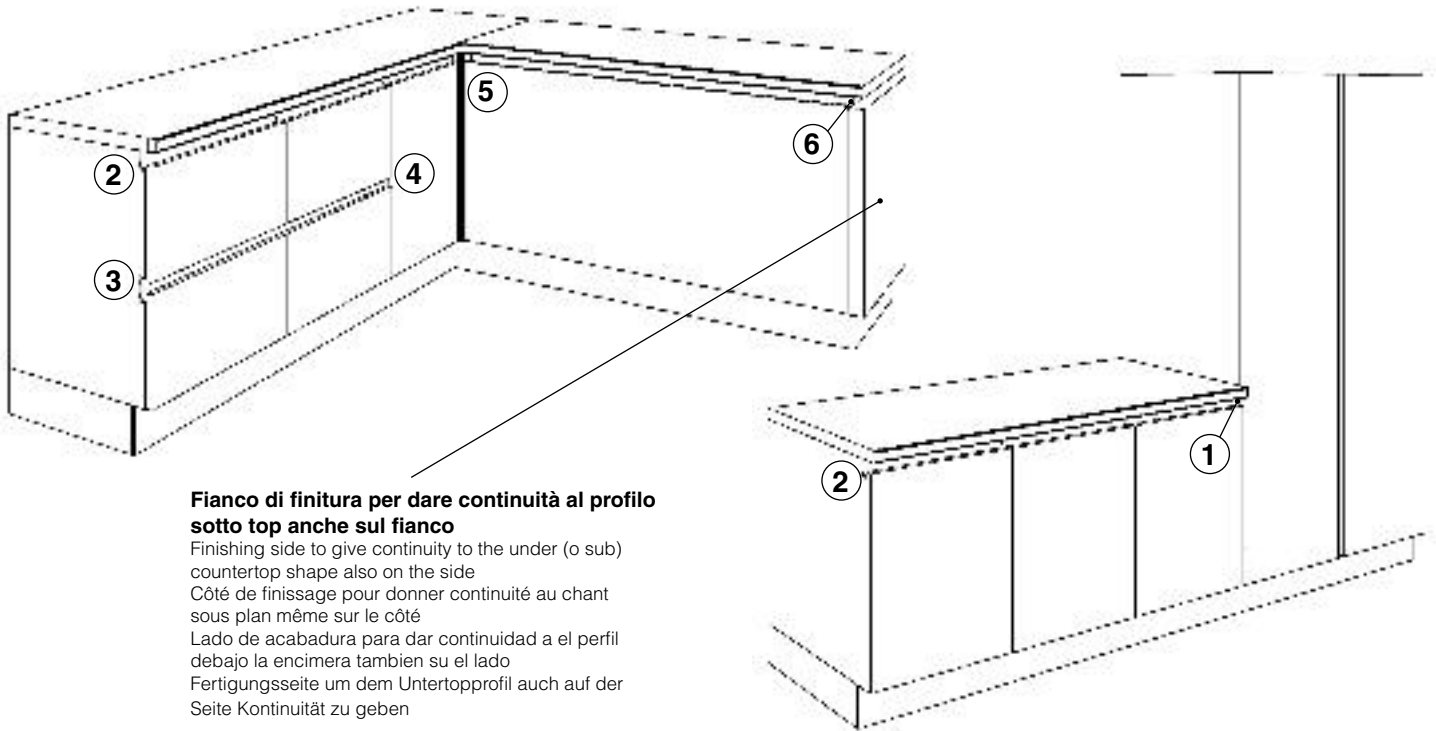

Fianco di finitura per dare continuità al profilo sotto top anche sul fianco

Finishing side to give continuity to the under (o sub) countertop shape also on the side
 Côté de finissage pour donner continuité au chant sous plan même sur le côté
 Lado de acabadura para dar continuidad a el perfil debajo la encimera tambien su el lado
 Fertigungsseite um dem Untertopprofil auch auf der Seite Kontinuität zu geben

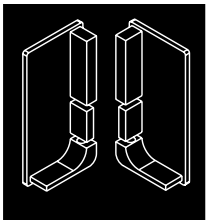

1



2

Tappi terminali dx-sx per profilo sotto top

End right and left plugs for under (o sub) countertop shape
 Bouchons terminaux droite et gauche pour chant sous plan
 Tapónes terminales derechos y izquierdos para el perfil debajo la encimera
 Rechtes und linkes Endstößeln für Untertopprofil



3



4

Tappi terminali dx-sx per profilo intermedio

Terminal right and left plugs for intermediate shape
 Bouchons terminaux droite et gauche pour chant intermédiaire
 Tapónes terminales derechos y izquierdos para el perfil intermedio
 Rechtes und linkes Endstößeln für Zwischenprofil



5

Angolo a 90° per profilo sotto top

90° Angle for under (o sub) countertop shape
 Angle à 90° pour chant sous plan
 Ángulo 90° para perfil debajo la encimera
 90° Eck für Untertopprofil



6

Spigolo a 90° per profilo sotto top

90° Edge for under (o sub) countertop shape
 Arête à 90° pour chant sous plan
 Borde 90° para perfil debajo la encimera
 90° Kante für Untertopprofil

L'utilizzo di questi tappi è consigliabile quando il fianco della struttura è di colore diverso dai frontali

The use of these plugs is advised when the structural side has a different colour as the fronts
 L'utilisation des ces bouchons est à conseiller quand le côté de la structure est d'une autre couleur des frontals
 El uso de estos tapónes se aconseja cuando el lado estructural tiene un diverso color como los frentes
 Die Benutzung dieser Stößeln wird empfohlen wenn die Strukturseite eine andere Farbe als die Fronten hat

BOISERIE ATTREZZABILE CON CREMAGLIERE A SCOMPARSA

WOODEN PANNELING CAN BE FITTED OUT WITH CONCEALED RACK - BOISERIE EQUIPABLE AVEC CRÈMAILLÈRE RENTRANT
EL PANEL DE MADERA SE PUEDE EQUIPAR CON EL ESTANTE ENCUBIERTO - DAS HOLZPANEEL KANN MIT
VERSENKUNGSZAHNSTANGE AUSGESTATTET WERDEN

La struttura è caratterizzata: da montanti in alluminio, fissati a parete, con la possibilità di regolazione verticale rispetto al muro e dal supporto piedino; che permette il livellamento delle cremagliere e dei pannelli. I pannelli, agganciati ai montanti, sono asportabili e di spessore 20 mm.

The unit is characterised by aluminium uprights fixed to the wall with vertical adjustment in relation to the wall and adjustable feet that allow the racks and panels levelling.

The panels coupled to the uprights are removable and have a thickness of 20 mm.

La structure est caractérisée par montants en aluminium fixes au mur avec réglage vertical en rapport au mur et par pieds réglables qui permettent le nivellement des crémaillères et des panneaux.

Les panneaux accrochés aux montants sont amovibles et ont un épaisseur de 20 mm.

La unidad esta caracterizada por los montantes de aluminio fijados a la pared con el ajuste vertical en referencia a la pared y por los pies ajustables que permiten la nivelación de los estantes y de los paneles.

Los paneles juntados a los montantes son desprendibles y tienen un espesor de 20 milímetros.

Merkmale der Struktur sind die Aluminiumpfosten die an der Wand mit Vertikalregulierung gegenüber der Wand befestigt sind und die verstellbaren Füße die das Nivellieren der Zahnstange und der Paneele ermöglicht.

Die an den Pfosten eingehackten Paneele sind abnehmbar und haben eine Dicke von 20 mm.

Montanti in alluminio

Alluminium uprights - Montants en aluminium
Montantes en alluminio - Aluminium pfosten

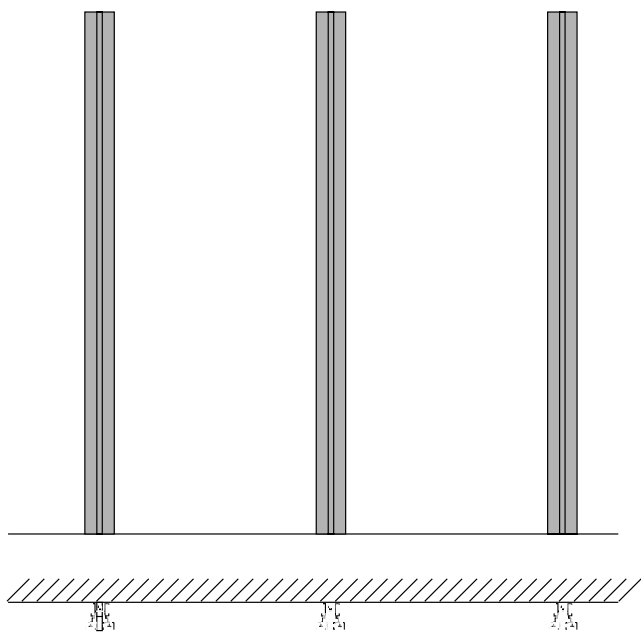

Cornici terminali

End frames - Encadrements terminaux
Marcos terminais - Endrahmen

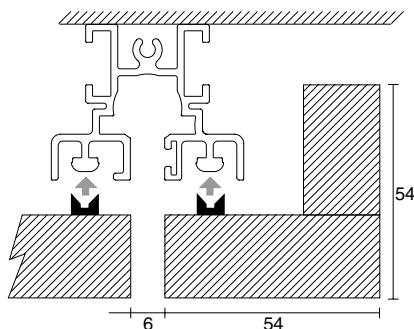
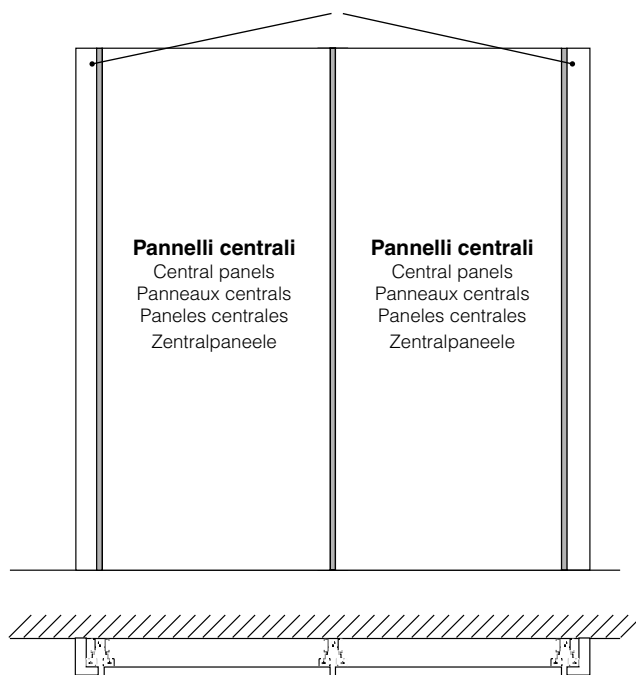

Sezione del montante in alluminio con particolare del sistema di aggancio della cornice terminale e del pannello centrale.

Aluminium upright section with end frame and central panel coupling system detail.

Section du montant en aluminium avec detail du système de accrochage du encadrement terminal et du panneau central.

Sección de el montante en aluminio con el detalle del el sistema de enganche de el marco terminal y de el panel central.

Sektion des Aluminiumpfosten mit Detail des Kupplungssystem des Endrahmen mit dem Zentralpaneel.

BOISERIE ATTREZZABILE CON CREMAGLIERE A SCOMPARSA

WOODEN PANNELING CAN BE FITTED OUT WITH CONCEALED RACK - BOISERIE EQUIPABLE AVEC CRÈMAILLÈRE RENTRANT
EL PANEL DE MADERA SE PUEDE EQUIPAR CON EL ESTANTE ENCUBIERTO - DAS HOLZPANEEL KANN MIT
VERSENKUNGSZAHNSTANGE AUSGESTATTET WERDEN

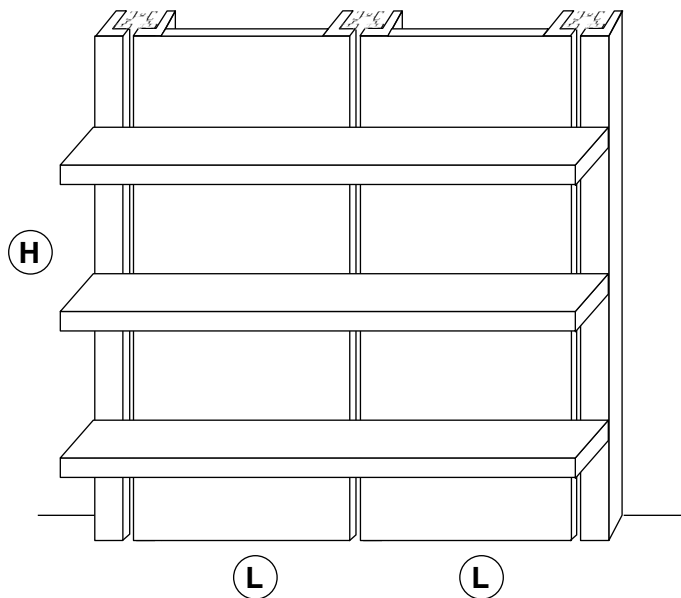

Dimensioni pannelli a parete

Wall panels' Dimension
Dimension des panneaux au mur
Dimensiones de los paneles a pared
Maßen der Wandpaneele

L x H

60 x 213 x 2

60 x 237 x 2

90 x 213 x 2

90 x 237 x 2

120 x 213 x 2

120 x 237 x 2

Per motivi di carattere tecnico questi pannelli non possono essere forniti in un unico pezzo. L'altezza (H) non può superare la misura di 100 cm.

Si consiglia di tagliare il pannello all'altezza del centro della mensola.

For technical reasons these panels cannot be supplied in one piece.

The highness (H) cannot be over 100 cm.

We suggest to cut the panel at the middle of the shelf.

Pour raisons techniques ces panneaux ne peuvent pas être livrés dans un seul pièces. L'hauteur (H) ne peut pas dépasser les 100 cm. On conseille de couper le panneau à l'hauteur du centre de l'étagère.

Por razones técnicas estos paneles no se pueden proveer en una sola pieza. La altura (H) no puede estar sobre 100 centímetros. Sugerimos de cortar el panel en el centro del estante.

Als technische Gründe können diese Paneele nicht in einem Stück geliefert werden. Die Höhe (H) darf nicht die 100 cm überschreiten. Wir empfehlen den Paneel auf Höhe der Mitte des Regales zu schneiden.

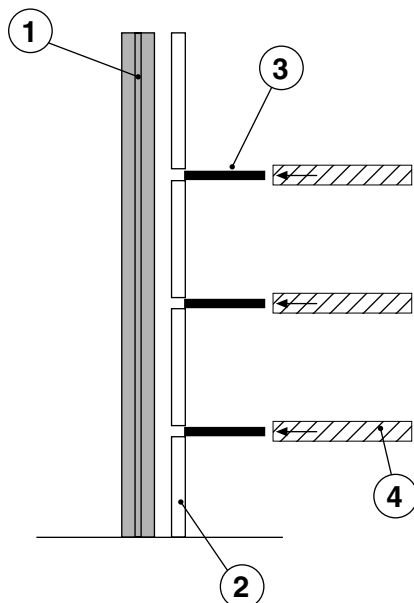

1

Montante alluminio

Aluminium upright - Montant en aluminium
Montante en aluminio - Aluminium pfosten

2

Pannelli

Panels - Panneaux - Paneles - Paneele

3

Reggimensole

Brackets - Consoles - Soportes - Tragkonsole

4

Mensole

Shelves - Etageres - Mensulas - Tablare

BASI H cm 87 prof. cm 58

BASE UNITS H 87 cm depth 58 cm - BAS H 87 cm prof. 58 cm

BAJOS H 87 cm prof. 58 cm - UNTERSCHRÄNKE Höhe: 87 cm Tiefe: 58 cm

L cm	m³	codice	1	2	3	4	5						
------	----	--------	---	---	---	---	---	--	--	--	--	--	--

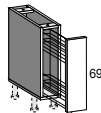

Base con cestello estraibile cromato

Base unit with chromed pull-out basket
Bas coulissant fil chromé
 Bajo con cesto extraíble en hilo cromado
Unterschrank mit chromiertem Auszug

15	0.080	B1522	267	273	279								
30	0.148	B3022	327	330	345								
45	0.217	B4522	382	386	408								
60	0.285	B6022	437	441	468								

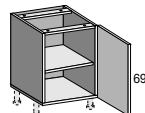

Base con 1 anta Dx-Sx

Base unit with 1 door R-L
Bas 1 porte D/G
 Bajo 1 puerta I/D
Unterschrank mit 1 Tür L/R

15	0.080	B1502	161	167	173								
30	0.148	B3002	184	187	202								
40	0.194	B4002	207	211	230								
45	0.217	B4502	218	222	244								
60	0.285	B6002	254	258	285								

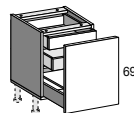

Base con 1 cestello estraibile e 2 cassetti interni

Base unit with 1 pull out basket and 2 inner drawers
Bas avec 1 coulissant et 2 tiroirs intérieurs
 Bajo con 1 cesto extraíble y 2 cajones internos
Unterschrank mit 1 Auszug und 2 Innenschubladen

GRIGIO ESTRAZIONE TOTALE; GREY Total Extraction; GRIS Extraction Totale; GRIS Extracciòn Total; GRAU komplett ausziehbar

45	0.217	B4506CBT	523	527	549								
60	0.285	B6006CBT	569	573	600								
90	0.417	B9006CBT	732	740	775								
120**	0.552	B9906CBT	989	997	1046								

INOX ESTRAZIONE TOTALE; ST. STEEL Total Extraction; INOX Extraction Totale; INOX Extracciòn Total; INOXSTAHL komplett Ausziehbar

45	0.217	B4506CB	736	740	762								
60	0.285	B6006CB	785	789	816								
90	0.417	B9006CB	1075	1083	1118								
120**	0.552	B9906CB	1356	1364	1413								

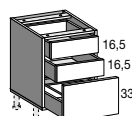

Base con 2 cassetti H 16,5 e 1 cestello estraibile H 33

Base unit with 2 drawers H 16,5 and one pull out basket H 33
Bas avec 2 tiroirs H 16,5 et 1 coulissant H 33
 Bajo con 2 cajones H 16,5 y 1 cesto extraíble H 33
Unterschrank mit 2 Schubladen H 16,5 und 1 Korbauszug H 33

45	0.217	B4506	353	378	403								
60	0.285	B6006	412	434	471								
90	0.423	B9006	511	535	598								

GRIGIO ESTRAZIONE TOTALE; GREY Total Extraction; GRIS Extraction Totale; GRIS Extracciòn Total; GRAU komplett ausziehbar

45	0.217	B4506BT	523	548	573								
60	0.285	B6006BT	578	600	637								
90	0.423	B9006BT	685	709	772								

INOX ESTRAZIONE TOTALE; ST. STEEL Total Extraction; INOX Extraction Totale; INOX Extracciòn Total; INOXSTAHL komplett Ausziehbar

45	0.217	B4506B	652	677	702								
60	0.285	B6006B	710	732	769								
90	0.423	B9006B	860	884	947								

** Cestello e cassetti con STABILIZZATORE; Basket and drawers with STABILISER; Panier et tiroirs avec STABILISATEUR; Cesto y cajones con ESTABILIZADOR; Korb und Schubladen mit STABILISATOR.

BASI H cm 87 prof. cm 58

BASE UNITS H 87 cm depth 58 cm - BAS H 87 cm prof. 58 cm

BAJOS H 87 cm prof. 58 cm - UNTERSCHRÄNKE Höhe: 87 cm Tiefe: 58 cm

L cm | m³ | codice | 1 | 2 | 3 | 4 | 5 | | | | | | | |

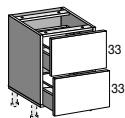

Base con 2 cestelli estraibili

Base unit with 2 pull out baskets

Bas avec 2 coulissants

Bajo con 2 cestos extraíbles

Unterschrank mit 2 Korbauszügen

	L cm	m³	codice	1	2	3	4	5						
45	0.217	B4547	337	351	369									
60	0.285	B6047	387	399	421									
90	0.423	B9047	495	507	545									

GRIGIO ESTRAZIONE TOTALE; GREY Total Extraction; GRIS Extraction Totale; GRIS Extracciòn Total; GRAU komplett ausziehbar

	L cm	m³	codice	1	2	3	4	5						
45	0.217	B4547BT	437	451	469									
60	0.285	B6047BT	487	499	521									
90	0.423	B9047BT	595	607	645									
120*	0.560	B9947BT	863	885	923									

INOX ESTRAZIONE TOTALE; ST. STEEL Total Extraction; INOX Extraction Totale; INOX Extracciòn Total; INOXSTAHL komplett Ausziehbar

	L cm	m³	codice	1	2	3	4	5						
45	0.217	B4547B	543	557	575									
60	0.285	B6047B	595	607	629									
90	0.423	B9047B	733	745	783									
120*	0.56	B9947B	1037	1059	1097									

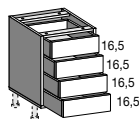

Base con 4 cassetti

Base unit with 4 drawers

Bas avec 4 tiroirs

Bajo con 4 cajones

Unterschrank mit 4 Schubladen

	L cm	m³	codice	1	2	3	4	5						
30	0.148	B3010	335	387	399									
45	0.217	B4510	374	410	442									
60	0.285	B6010	436	468	520									

GRIGIO ESTRAZIONE TOTALE; GREY Total Extraction; GRIS Extraction Totale; GRIS Extracciòn Total; GRAU komplett ausziehbar

	L cm	m³	codice	1	2	3	4	5						
30	0.148	B3010BT	575	627	639									
45	0.217	B4510BT	614	650	682									
60	0.285	B6010BT	668	700	752									

INOX ESTRAZIONE TOTALE; ST. STEEL Total Extraction; INOX Extraction Totale; INOX Extracciòn Total; INOXSTAHL komplett Ausziehbar

	L cm	m³	codice	1	2	3	4	5						
30	0.148	B3010B	723	775	787									
45	0.217	B4510B	766	802	834									
60	0.285	B6010B	824	856	908									

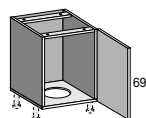

Base porta bombola con 1 anta Dx-Sx

Base unit for gas tank 1 door R-L

Bas pour bouteille de gaz 1 porte D-G

Bajo para botella de gas 1 puerta D-I

Unterschrank für Gasflasche mit 1 Tür L/R

	L cm	m³	codice	1	2	3	4	5						
45	0.217	B4514	226	230	252									

* Cestelli con STABILIZZATORE; Baskets with STABILISER; Paniers avec STABILISATEUR; Cestos con ESTABILIZADOR; Koerbe mit STABILISATOR.

BASI H cm 87 prof. cm 58

BASE UNITS H 87 cm depth 58 cm - BAS H 87 cm prof. 58 cm

BAJOS H 87 cm prof. 58 cm - UNTERSCHRÄNKE Höhe: 87 cm Tiefe: 58 cm

L cm | m³ | codice | 1 | 2 | 3 | 4 | 5 | | | | | | | | |

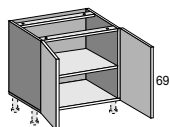

Base con 2 ante

Base unit with 2 doors
Bas avec 2 portes
Base con 2 puertas
Unterschrank mit 2 Türen

L cm	m³	codice	1	2	3	4	5							
80	0,377	B8002	339	347	385									
90	0,423	B9002	358	366	410									

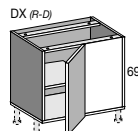

Base angolo con 1 anta Dx-Sx

Corner base unit with 1 door R-L
Bas d'angle avec 1 porte D-G
Bajo angulo con 1 puerta D-I
Eckunterschrank mit 1 Tür R/L

L cm	m³	codice	1	2	3	4	5							
95	0,439	B9040	312	315	330									
110	0,507	B9840	356	360	382									
125	0,575	B9940	399	403	430									

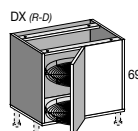

Base angolo con 1 anta Dx-Sx e 2 cestelli girevoli a griglia cromata

Corner base unit with 1 door R-L and 2 revolving chromed racks
Bas d'angle avec 1 porte D-G et 2 paniers fil chromés tournants
Base angulo con 1 puerta D-I y 2 cestillos giratorios cromados
Eckunterschrank mit 1 Tür L/R und 2 drehbaren Gitterkörben

L cm	m³	codice	1	2	3	4	5							
110	0,507	B9840C	425	429	451									

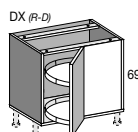

Base angolo con 1 anta Dx-Sx e 2 cestelli girevoli a ringhiere cromate

Corner base unit with 1 door R-L and 2 revolving racks with chromed rails
Bas d'angle avec 1 porte D-G et 2 paniers tournants avec balustrade chromée
Base angulo con 1 puerta D-I y 2 cestillos giratorios con barandilla cromada
Eckunterschrank mit 1 Tür L/R und 2 drehbaren Gitterkörben mit chromiertem Gitter

L cm	m³	codice	1	2	3	4	5							
110	0,507	B9840C1	741	745	767									

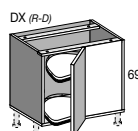

Base angolo con 1 anta Dx-Sx e 2 cestelli girevoli sagomati a ringhiere cromate

Corner base unit with 1 door R-L and 2 revolving racks with chromed rails
Bas d'angle avec 1 porte D-G et 2 paniers tournants avec balustrade chromée
Base angulo con 1 puerta D-I y 2 cestillos giratorios con barandilla cromada
Eckunterschrank mit 1 Tür L/R und 2 drehbaren Gitterkörben mit chromiertem Gitter

L cm	m³	codice	1	2	3	4	5							
110	0,507	B9840C2	1013	1017	1039									
125	0,575	B9940C2	1109	1113	1140									

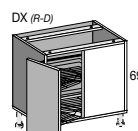

Base angolo con cestello estraibile cromato con 1 anta Dx-Sx

Corner base unit with pull out chromed basket and 1 door
Bas d'angle avec panier extraible chromé et 1 porte
Bajo angulo con cesto extraible cromado y 1 puerta
Eckunterschrank mit chromiertem Korbauszug mit 1 Tür

L cm	m³	codice	1	2	3	4	5							
110	0,554	B9844	1013	1017	1039									

SX; L; G; I; L

L cm	m³	codice	1	2	3	4	5							
110	0,554	B9846	1013	1017	1039									

BASI H cm 87 prof. cm 58

BASE UNITS H 87 cm depth 58 cm - BAS H 87 cm prof. 58 cm

BAJOS H 87 cm prof. 58 cm - UNTERSCHRÄNKE Höhe: 87 cm Tiefe: 58 cm

L cm	m³	codice	1	2	3	4	5							
------	----	--------	---	---	---	---	---	--	--	--	--	--	--	--

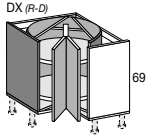

Base angolo cm.90x90 con 2 ante rientranti e meccanismo girevole

Corner base unit 90x90 cm with 2 receding doors and revolving carousel
Bas d'angle 90x90 cm avec 2 portes rentrantes et carousel
 Base ángulo 90x90 cm con 2 puertas entrantes y mecanismo giratorio
Eckunterschrank 90x90 cm mit nach innen sich drehenden 2 Türen

CASSA BIANCA; white carcass; caisson blanc; casco blanco; Korpus weiß

90	0.646	B9050	949	957	995									
----	-------	-------	-----	-----	-----	--	--	--	--	--	--	--	--	--

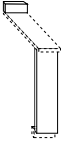

Distanziere base

Base unit filler
Filler bas
 Regleta bajo
Unterschrank Passblende

2/14	0,075	B0000	127	129	133									
------	-------	-------	-----	-----	-----	--	--	--	--	--	--	--	--	--



Fianco di finitura cm 69x58x5 con gola laterale per base

Finish side panel for base unit for base unit 69x58x5 with groove
Coté de finition pour bas cm 69x58x5 avec gorge
 Costado de terminación para bajo cm 69x58x5 con gola
Sichtseite für Unterschrank 69x58x5 mit

2	0,032	QR12	180	178	208									
---	-------	------	-----	-----	-----	--	--	--	--	--	--	--	--	--



Fianco di finitura cm 69x60x5 con gola laterale per base rifinita dietro

End side panel with groove for back finished base unit 69x60x5 cm
Coté de finition avec gorge pour bas 69x60x5 cm fini derriere
 Costado de terminación con gola para bajo 69x60x5 cm terminado atrás
Sichtseite 69x60x5 für Unterschrank mit

2	0,034	QR121	194	192	220									
---	-------	-------	-----	-----	-----	--	--	--	--	--	--	--	--	--

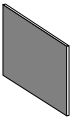

Fianco di finitura cm 69x93x5; con gola laterale per doppia base prof.cm 58+35 per isola o penisola

Finished end side panel for double base unit 58+35 in island or peninsulas 69x93x5 cm (??)
Coté de finition 69x93x5 cm pour double bas 58+35 en isles et peninsules (??)
 Costado de terminación 69x93x5 cm para doble base 58+35 en islas y peninsulas (??)
Seitenverkleidung 69x93x5; mit seitlichem Hals für doppelten Unterschrank 58+35 bei Inseln oder Halbinseln

2	0,051	QR15	256	252	275									
---	-------	------	-----	-----	-----	--	--	--	--	--	--	--	--	--



Finitura esterna su 1 fianco base da cm 72x56 (a richiesta)

Finish of external base unit side 72x56 cm (upon request)
Finition coté exterieur bas 72x56 cm (sur demande)
 Terminación costado externo bajo 72x56 cm (bajo pedido)
Bearbeitung außen auf 1 Seite bei unterschrank 72x56 cm (auf Wunsch)

--	--	QZ21	75	49	103									
----	----	------	----	----	-----	--	--	--	--	--	--	--	--	--

BASI per INSERIMENTO **LAVELLO** H cm 87 prof. cm 58

BASE UNITS for SINK H 87 cm depth 58 cm - BAS sous EVIER H 87 cm prof. 58 cm

BAJOS para FREGADERO H 87 cm prof. 58 cm - SPÜLUNTERSCHRÄNKE Höhe 87cm Tiefe 58 cm

L cm	m³	codice	1	2	3	4	5												
------	----	--------	---	---	---	---	---	--	--	--	--	--	--	--	--	--	--	--	--

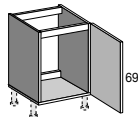

Base per Lavello con 1 anta Dx-Sx

Sink base unit with 1 door R-L
 Bas sous évier avec 1 porte D-G
 Bajo fregadero con 1 puerta D-I
 Spülenunterschrank mit 1 Tür R/L

CON PROTEZIONE FONDO IN ALLUMINIO; with aluminium bottom; avec protection aluminium; con cubrefondo en aluminio; Boden mit Aluminiumschutz

45	0,217	B4526	227	231	253														
60	0,285	B6026	265	269	296														

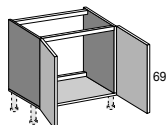

Base per lavello con 2 ante

Sink base unit with 2 doors
 Bas sous évier avec 2 portes
 Base fregadero con 2 puertas
 Spülenunterschrank mit 2 Türen

CON PROTEZIONE FONDO IN ALLUMINIO; with aluminium bottom; avec protection aluminium; con cubrefondo en aluminio; Boden mit Aluminiumschutz

80	0,377	B8026	349	357	395														
90	0,423	B9026	366	374	418														
120	0,560	B9926	436	444	498														

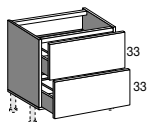

Base per lavello con 2 cestelli estraibili: superiore sagomato-

Sink base unit with 2 pull-out baskets: upper one shaped-
 Bas sous évier avec 2 coulissants: supérieur profilé
 Bajo fregadero con 2 cestos extraíbles: superior moldurado-
 Spülenunterschrank mit 2 Auszügen: oberer mit Ausparung

GRIGIO ESTRAZ. TOT.E PROTEZ. FONDO IN ALLUMINIO; GREY Total Extraction and aluminium bottom; GRIS Extraction Totale et fond aluminium; GRIS Extracciòn Total y fondo aluminium; GRAU komplett ausziehbar und Aluminiumboden

90	0,423	B9047LBT	652	664	702														
120*	0,560	B9947LBT	886	908	946														

INOX ESTRAZ. TOT.E PROTEZ. FONDO IN ALLUMINIO; ST. STEEL Total Extraction and aluminium bottom; INOX Extraction Totale et fond aluminium; INOX Extracciòn Total y fondo aluminium; INOXSTAHL komplett ausziehbar und Aluminiumboden

90	0,423	B9047LB	782	794	832														
120*	0,560	B9947LB	1046	1068	1106														

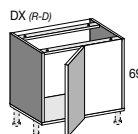

Base angolo per Lavello con 1 anta Dx-Sx

Sink corner base unit with 1 door R-L
 Bas d'angle sous évier avec 1 porte D-G
 Bajo angulo Fregadero con 1 puerta D-I
 Eckspülenunterschrank mit 1 Tür R/L

95	0,439	B9040L	326	329	344														
110	0,507	B9840L	371	375	397														
125	0,575	B9940L	416	420	447														

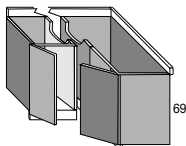

Base per lavello ad angolo con 2 ante

Corner sink base unit with 2 doors
 Bas pour evier d'angle avec 2 portes
 Bajo para fregadero angulo con 2 puertas
 Eckspülenunterschrank mit 2 Türen

CON PROTEZIONE FONDO IN ALLUMINIO; with aluminium bottom; avec protection aluminium; con cubrefondo en aluminio; Boden mit Aluminiumschutz

110	0,943	B9826	617	625	669														
-----	-------	-------	-----	-----	-----	--	--	--	--	--	--	--	--	--	--	--	--	--	--

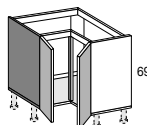

Base 90x90 per lavello ad angolo con 2 ante

Base unit 90x90 for corner sink with 2 doors
 Bas sous évier d'angle 90x90 avec 2 portes
 Bajo 90x90 para fregadero angulo con 2 puertas
 Spüleneckunterschrank 90x90 mit 2 Türen

CON PROTEZIONE FONDO IN ALLUMINIO; with aluminium bottom; avec protection aluminium; con cubrefondo en aluminio; Boden mit Aluminiumschutz

95	0,708	B9826H	551	559	597														
----	-------	--------	-----	-----	-----	--	--	--	--	--	--	--	--	--	--	--	--	--	--

* Cestello inferiore con STABILIZZATORE; Lower basket with STABILISER; Panier inférieur avec STABILISATEUR; Cesto inferior con ESTABILIZADOR; Unterer Korb mit STABILISATOR.

BASI per INSERIMENTO **LAVELLO** H cm 87 prof. cm 58

BASE UNITS for SINK H 87 cm depth 58 cm - BAS sous EVIER H 87 cm prof. 58 cm

BAJOS para FREGADERO H 87 cm prof. 58 cm - SPÜLUNTERSCHRÄNKE Höhe 87cm Tiefe 58 cm

L cm | m³ | codice | 1 | 2 | 3 | 4 | 5 | | | | | | | |

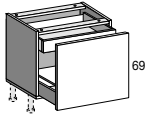

Base per lavello con 1 cestello estraibile ed 1 cassetto interno superiore sagomato-

Sink base unit with 1 pull-out basket and 1 inner shaped drawer
 Bas sous évier avec 1 coulissant et 1 tiroir interne coupé
 Bajo fregadero con 1 cesto extraíble y 1 cajón interno formado
 Spülenunterschrank mit 2 Auszügen: ein Auszug und 1 obere Schublade innen

GRIGIO ESTRAZ. TOT.E PROTEZ. FONDO IN ALLUMINIO; GREY Total Extraction and aluminium bottom; GRIS Extraction Totale et fond aluminium; GRIS Extracción Total y fondo aluminium; GRAU komplett ausziehbar und Aluminiumboden

90	0,423	B9049LBT	652	660	695														
120*	0,560	B9949LBT	884	892	941														

INOX ESTRAZ. TOT.E PROTEZ. FONDO IN ALLUMINIO; ST. STEEL Total Extraction and aluminium bottom; INOX Extraction Totale et fond aluminium; INOX Extracción Total y fondo aluminium; INOXSTAHL komplett ausziehbar und Aluminiumboden

90	0,423	B9049LB	855	863	898														
120*	0,560	B9949LB	1117	1125	1174														

* Cestello inferiore con **STABILIZZATORE**; Lower basket with STABILISER; Panier inférieur avec STABILISATEUR; Cesto inferior con ESTABILIZADOR; Unterer Korb mit STABILISATOR.

LAVAGGIO + FREDDO BASE (Ante)

DOORS FOR INTEGRATION OF APPLIANCES - PORTES POUR INTEGRATION ELECTROMENAGER
 PUERTAS DE INTEGRACION ELECTRODOMESTICOS - FRONTEN für Ks+Spm

L cm | m² | codice | 1 | 2 | 3 | 4 | 5 | | | | | | | |

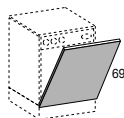

Anta per lavastoviglie a scomparsa totale

Integrated door for dishwasher
 Porte pour lave-vaisselle intégration totale
 Puerta lavavajillas integrable totalmente
 Front für vollintegrierten Geschirrspüler

60	0.009	..55	100	104	131														
45	0.007	..56	76	80	102														

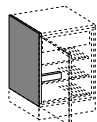

Fianco spessore per frigo base cm 72x55,8

End side panel for base fridge 72x55,8 cm
 Joue terminale pour réfrigérateur bas 72x55,8 cm
 Costado terminal para frigorífico base 72x55,8 cm
 seitliche Abschlusswand für Kühlschrank 72x55,8 cm

MELAMINICO IN TINTA; melamine same colour; melaminé même couleur; bilaminado mismo color; Melamin in gleicher Farbe

1,8	0.019	310021	23																
-----	-------	--------	----	--	--	--	--	--	--	--	--	--	--	--	--	--	--	--	--



Fianco per fine composizione cm 87x58

End side panel 87x58 cm
 Joue terminale 87x58 cm
 Costado terminal 87x58 cm
 seitliche Abschlusswand 87x58 cm

MELAMINICO IN TINTA; melamine same colour; melaminé même couleur; bilaminado mismo color; Melamin in gleicher Farbe

2	0,021	310019Z1	135	100	178														
1,8	0,021	310019Z	25																

.. Codice colore ante; doors colour code; code couleur portes; código color puertas; Farbnummer.

BASI per INSERIMENTO **FORNO E PIANO COTTURA** H cm 87 prof. cm 58

BASE UNITS for OVEN AND HOB H 87 cm depth 58 cm - BAS FOUR ET CUISSON H 87 cm prof. 58 cm

BAJOS para HORNO Y COCCION H 87 cm prof. 58 cm - UNTERSCHRÄNKE für Einbauherd und Kochmulde Höhe 87cm Tiefe 58 cm

L cm	m³	codice	1	2	3	4	5							
------	----	--------	---	---	---	---	---	--	--	--	--	--	--	--

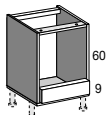

Base per forno con 1 frontale fisso

60	0,282	B6036	144	155	162									

Oven base unit with 1 fixed front
Bas pour four avec 1 bandeau fixe
 Bajo para horno con 1 frontal fijo
Herdunterschrank mit 1 festen Blende

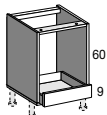

Base per forno con 1 cassetto

60	0,282	B6036C	204	215	222									

Oven base unit with 1 drawer
Bas pour four avec 1 tiroir
 Bajo para horno con 1 cajon
Herdunterschrank mit 1 Schublade

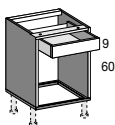

Base per forno con 1 cassetto e fondo in metallo

60	0,282	B6036C1	222	233	240									

Oven base unit with 1 drawer and metal bottom
Bas pour four avec 1 tiroir et fond metallique
 Bajo para horno con 1 cajon y fondo metalico
Herdunterschrank mit 1 Schublade und

GRIGIO ESTRAZIONE TOTALE; GREY Total Extraction; GRIS Extraction Totale; GRIS Extracciòn Total; GRAU komplett ausziehbar

60	0,282	B6036C1BT	263	274	281									

INOX ESTRAZIONE TOTALE; ST. STEEL Total Extraction; INOX Extraction Totale; INOX Extracciòn Total; INOXSTAHL komplett Ausziehbar

60	0,282	B6036C1B	302	313	320									

FRONTALE FISSO; fixed front; bandeau fixe; frontal fijo; feste Blende

60	0,282	B60361	161	172	179									

BASI per INSERIMENTO **FORNO E PIANO COTTURA** H cm 87 prof. cm 58

BASE UNITS for OVEN AND HOB H 87 cm depth 58 cm - BAS FOUR ET CUISSON H 87 cm prof. 58 cm

BAJOS para HORNO Y COCCION H 87 cm prof. 58 cm - UNTERSCHRÄNKE für Einbauherd und Kochmulde Höhe 87cm Tiefe 58 cm

L cm	m³	codice	1	2	3	4	5							
------	----	--------	---	---	---	---	---	--	--	--	--	--	--	--

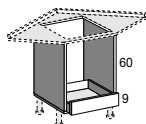

Base(110x110)per forno e piano cottura ad angolo con 1 frontale fisso o cassetto

Base unit (110x110)for oven and corner hob with 1 fixed front or drawer
 Bas (110x110) pour four et plan de cuisson angle avec 1 bandeau fixe ou tiroir
 Bajo (110x110) para horno y placa angulo con 1 frontal fijo o cajon
 Herdeckunterschrank (110x110) mit 1 festen Blende oder Schubladen

105	0,285	B6037C	384	395	402									

FRONTALE FISSO; fixed front; bandeau fixe; frontal fijo; feste Blende

105	0,285	B6037	324	335	342									

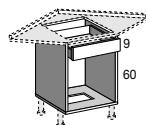

Base(110X110)per forno e piano cottura ad angolo con 1 frontale fisso o cassetto

Base unit (110X110)for oven and corner hob with 1 fixed front or drawer
 Bas (110X110) pour four et plan de cuisson angle avec 1 bandeau fixe ou tiroir
 Bajo (110X110) para horno y placa angulo con 1 frontal fijo o cajon
 Herdeckunterschrank (110X110) mit 1 festen Blende oder Schubladen

110	0,285	B6037C1	402	413	420									

GRIGIO ESTRAZIONE TOTALE; GREY Total Extraction; GRIS Extraction Totale; GRIS Extracciòn Total; GRAU komplett ausziehbar

110	0,285	B6037C1BT	443	454	461									

INOX ESTRAZIONE TOTALE; ST. STEEL Total Extraction; INOX Extraction Totale; INOX Extracciòn Total; INOXSTAHL komplett Ausziehbar

110	0,285	B6037C1B	482	493	500									

FRONTALE FISSO; fixed front; bandeau fixe; frontal fijo; feste Blende

110	0,285	B60371	341	352	359									

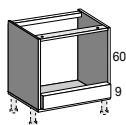

Base per forno MAXI con 1 frontale fisso

Base unit for MAXI oven with 1 fixed front
 Bas pour four MAXI avec 1 bandeau fixe
 Bajo para horno MAXI con un frontal fijo
 Herdunterschrank für Backofen mit 1 festen Blende

90	0,417	B9036	175	186	194									

BASI H cm 87 prof. cm 35

BASE UNITS H 87 cm dept 35 cm - BAS H 87 cm prof. 35 cm
BAJOS H 87 cm prof. 35 cm - UNTERSCHRÄNKE Tiefe 35 cm

L cm | m³ | codice | 1 | 2 | 3 | 4 | 5 | | | | | | | | |

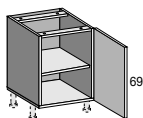

Base con 1 anta Dx-SX

Base unit with 1 door R-L
Bas avec 1 porte D-G
Bajo con 1 puerta D-I
Unterschrank mit 1 Tür R-L

	L cm	m³	codice	1	2	3	4	5						
15	0,080	B15023	160	166	172									
30	0,091	B30023	176	179	194									
40	0,119	B40023	206	210	229									
45	0,133	B45023	214	218	240									
60	0,175	B60023	250	254	281									

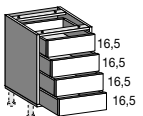

Base con 4 cassetti

Base unit with 4 drawers
Bas avec 4 tiroirs
Bajo con 4 cajones
Unterschrank mit 4 Schubladen

GRIGIO ESTRAZIONE TOTALE; GREY Total Extraction; GRIS Extraction Totale; GRIS Extracciòn Total; GRAU komplett ausziehbar

	L cm	m³	codice	1	2	3	4	5						
45	0.133	B45103BT	650	686	718									
60	0.175	B60103BT	715	747	799									

INOX ESTRAZIONE TOTALE; ST. STEEL Total Extraction; INOX Extraction Totale; INOX Extracciòn Total; INOXSTAHL komplett Ausziehbar

	L cm	m³	codice	1	2	3	4	5						
45	0.133	B45103B	798	834	866									
60	0.175	B60103B	871	903	955									

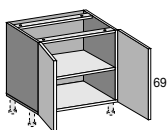

Base con 2 ante

Base unit with 2 doors
Bas avec 2 portes
Bajo con 2 puertas
Unterschrank mit 2 Türen

	L cm	m³	codice	1	2	3	4	5						
80	0,230	B80023	330	338	376									
90	0,258	B90023	347	355	399									

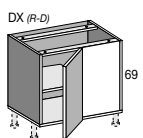

Base angolo con 1 anta Dx-Sx

Corner base unit with 1 door R-L
Bas d'angle avec 1 porte D-G
Bajo angulo con 1 puerta D-I
Eckunterschrank mit 1 Tür R/L

	L cm	m³	codice	1	2	3	4	5						
95	0.272	B90403	303	306	321									
110	0.314	B98403	346	350	372									
125	0.356	B99403	389	393	420									

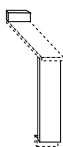

Distanziere base

Base unit filler
Filler bas
Regleta bajo
Unterschrank Passblende

	L cm	m³	codice	1	2	3	4	5						
2/14	0.047	B00003	127	129	133									



Finitura esterna su 1 fianco pensile da cm 72X33(a richiesta)

Side finish of wall unit 72x33 cm (upon request)
Finition coté extérieur haut 72x33 cm (sur demande)
Terminación costado externo alto 72x33 cm (bajo pedido)
Bearbeitung außen auf 1 Seite bei Oberschrank 72x33 cm (auf Anfrage)

	L cm	m³	codice	1	2	3	4	5						
--	--	QZ52	45	39	64									

BASI **RIBASSATE** H cm 78 (63+15) prof. cm 58

LOWER BASE UNITS H 78 (63+15) cm depth 58 - BAS H 78 (63+15) cm prof. 58 cm

BAJOS H 78 (63+15) cm prof. 58 cm - UNTERSCHRÄNKE H 78 (63+15) Tiefe 58 cm

L cm | m³ | codice | 1 | 2 | 3 | 4 | 5 | | | | | | | | | |

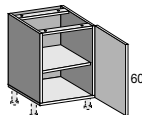

Base con 1 anta Dx-SX

Base unit with 1 door R-L
Bas avec 1 porte D-G
 Bajo con 1 puerta D-I
Unterschrank mit 1 Tür R-L

L cm	m³	codice	1	2	3	4	5							
30	0,129	B30026	179	185	196									
40	0,168	B40026	201	207	220									
45	0,188	B45026	210	217	232									
60	0,248	B60026	244	251	269									

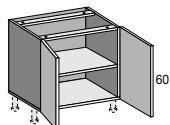

Base con 2 ante

Base unit with 2 doors
Bas avec 2 portes
 Bajo co 2 puertas
Unterschrank mit 2 Türen

L cm	m³	codice	1	2	3	4	5							
80	0,327	B80026	342	356	386									
90	0,367	B90026	342	356	386									

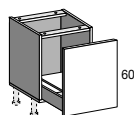

Base con 1 cestello estraibile

Base unit with 1 pull out basket
Bas avec 1 coulissant
 Bajo con 1 cesto extraíble
Unterschrank mit 1 Korbauszug

GRIGIO ESTRAZIONE TOTALE; GREY Total Extraction; GRIS Extraction Totale; GRIS Extracciòn Total; GRAU komplett ausziehbar

L cm	m³	codice	1	2	3	4	5							
45	0,188	B4557BT	295	302	317									
60	0,248	B6057BT	331	338	356									
90	0,367	B9057BT	409	410	440									
120*	0,485	B9957BT	573	576	619									

INOX ESTRAZIONE TOTALE; ST. STEEL Total Extraction; INOX Extraction Totale; INOX Extracciòn Total; INOXSTAHL komplett Ausziehbar

L cm	m³	codice	1	2	3	4	5							
45	0,188	B4557B	348	355	370									
60	0,248	B6057B	385	392	410									
90	0,367	B9057B	462	463	493									
120*	0,485	B9957B	661	664	707									

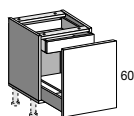

Base con 1 cestello estraibile e 1 cassetto interno

Base unit with 1 pull out basket and 1 inner drawer
Bas avec 1 coulissant et 1 tiroir interieur
 Bajo con 1 cesto extraíble y 1 cajon interno
Unterschrank mit 1 Auszug und 1 Innenschublade

GRIGIO ESTRAZIONE TOTALE; GREY Total Extraction; GRIS Extraction Totale; GRIS Extracciòn Total; GRAU komplett ausziehbar

L cm	m³	codice	1	2	3	4	5							
45	0,188	B4557CBT	406	413	428									
60	0,248	B6057CBT	446	453	471									
90	0,367	B9057CBT	544	545	575									
120	0,485	B9957CBT	820	823	866									

INOX ESTRAZIONE TOTALE; ST. STEEL Total Extraction; INOX Extraction Totale; INOX Extracciòn Total; INOXSTAHL komplett Ausziehbar

L cm	m³	codice	1	2	3	4	5							
45	0,188	B4557CB	539	546	561									
60	0,248	B6057CB	581	588	606									
90	0,367	B9057CB	750	751	781									
120	0,485	B9957CB	1047	1050	1093									

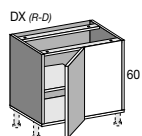

Base angolo con 1 anta Dx-Sx

Corner base unit with 1 door R-L
Bas d'angle avec 1 porte D-G
 Bajo angulo con 1 puerta D-I
Eckunterschrank mit 1 Tür R/L

L cm	m³	codice	1	2	3	4	5							
95	0,386	B90406	305	311	322									
110	0,446	B98406	345	352	367									
125	0,505	B99406	387	394	412									

* Cestello inferiore con **STABILIZZATORE**; Lower basket with STABILISER; *Panier inférieur avec STABILISATEUR*; Cesto inferior con ESTABILIZADOR; *Unterer Korb mit STABILISATOR*.

BASI RIBASSATE H cm 78 (63+15) prof. cm 58

LOWER BASE UNITS H 78 (63+15) cm depth 58 - BAS H 78 (63+15) cm prof. 58 cm

BAJOS H 78 (63+15) cm prof. 58 cm - UNTERSCHRÄNKE H 78 (63+15) Tiefe 58 cm

L cm	m ³	codice	1	2	3	4	5							
------	----------------	--------	---	---	---	---	---	--	--	--	--	--	--	--

DX (R-D)

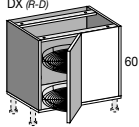

Base angolo con 1 anta Dx-Sx e 2 cestelli girevoli a griglia cromata

110	0,446	B98406C	394	400	411									
-----	-------	---------	-----	-----	-----	--	--	--	--	--	--	--	--	--

Corner base unit with 1 door R-L and 2 revolving chromed racks
Bas d'angle avec 1 porte D-G et 2 paniers fil chromés tournants
 Bajo angulo con 1 puerta D-L y 2 cestillos giratorios cromados
Eckunterschrank mit 1 Tür L/R und 2 drehbaren Gitterkörben

DX (R-D)

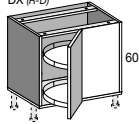

Base angolo con 1 anta Dx-Sx e 2 cestelli girevoli a ringhiere cromate

110	0,446	B98406C1	710	716	727									
-----	-------	----------	-----	-----	-----	--	--	--	--	--	--	--	--	--

Corner base unit with 1 door R-L and 2 revolving racks with chromed rails
Bas d'angle avec 1 porte D-G et 2 paniers tournants avec balustrade en fil chromé
 Bajo angulo con 1 puerta D-L y 2 cestillos giratorios con barandilla cromada
Eckunterschrank mit 1 Tür L/R und 2 Drehböden mit Chrom Relling

DX (R-D)

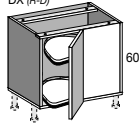

Base angolo con 1 anta Dx-Sx e 2 cestelli girevoli sagomati a ringhiere cromate

110	0,446	B98406C2	1002	1009	1024									
125	0,505	B99406C2	1097	1104	1122									

Corner base unit with 1 door R-L and 2 revolving racks with chromed rails
Bas d'angle avec 1 porte D-G et 2 paniers tournants avec balustrade en fil chromé
 Bajo angulo con 1 puerta D-L y 2 cestillos giratorios con barandilla cromada
Eckunterschrank mit 1 Tür L/R und 2 Drehböden mit Chrom Relling

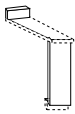

Distanziere base

2/14	0,066	B00006	123	125	129									
------	-------	--------	-----	-----	-----	--	--	--	--	--	--	--	--	--

Base unit filler
Filler bas
 Regleta bajo
Unterschrank Passblende



Fianco di finitura cm 60x58x5 con gola laterale per base ribassata

2	0,032	QR126	170	168	198									
---	-------	-------	-----	-----	-----	--	--	--	--	--	--	--	--	--

End side panel with side groove 60x58x5 cm for low base unit
Coté de finition avec gorge laterale pour bas cm 60x58x5 cm
 Costado de terminacion con gola lateral para bajo cm 60x58x5 cm
Seitenverkleidung 60x58x5 mit seitlichem Hals für niedrigen Unterschrank



Fianco di finitura cm 60x60x5 con gola laterale per base rifinita dietro

5	0,029	QR127	184	182	210									
---	-------	-------	-----	-----	-----	--	--	--	--	--	--	--	--	--

End side panel with groove for low base unit 60x60x5 cm
Coté de finition avec gorge laterale pour bas 60x60x5 cm
 Costado de terminacion con gola lateral para bajo 60x60x5 cm
Seitenverkleidung 60x60x5 mit seitlichem Hals für Unterschrank mit Rückwandverkleidung



Finitura esterna su 1 fianco base da cm 63x56 (a richiesta)

--	--	QZ22C1	65	46	90									
----	----	--------	----	----	----	--	--	--	--	--	--	--	--	--

Finish of external base unit side 63x56 cm (upon request)
Finition coté exterieur bas 63x56 cm (sur demande)
 Terminacion costado externo bajo 63x56 cm (bajo pedido)
Bearbeitung außen auf 1 Seite bei unterschrank 63x56 cm (auf Wunsch)

BASI RIBASSATE PER INSERIMENTO H cm 78 (63+15) prof. cm 58

LOWER BASE UNITS for Built-in H 78 (63+15) cm depth 58 cm - BAS H 78 (63+15) cm prof. 58 cm

BAJOS H 78 (63+15) cm prof. 58 cm - UNTERSCHRÄNKE H 78 (63+15) Tiefe 58 cm

L cm	m³	codice	1	2	3	4	5							
------	----	--------	---	---	---	---	---	--	--	--	--	--	--	--

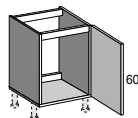

Base per LAVELLO con 1 anta Dx-Sx

Sink base unit with 1 door R-L
Bas sous évier avec 1 porte D-G
 Bajo fregadero con 1 puerta D-I
 Spülenunterschrank mit 1 Tür R/L

CON PROTEZIONE FONDO IN ALLUMINIO; with aluminium bottom; avec protection aluminium; con cubre-fondo en aluminio; Boden mit Aluminiumschutz

45	0,188	B45266	219	226	241									
60	0,248	B60266	255	262	280									

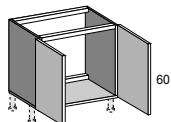

Base per LAVELLO con 2 ante

Sink base unit with 2 doors
Bas sous évier avec 2 portes
 Base fregadero con 2 puertas
 Spülenunterschrank mit 2 Türen

CON PROTEZIONE FONDO IN ALLUMINIO; with aluminium bottom; avec protection aluminium; con cubre-fondo en aluminio; Boden mit Aluminiumschutz

80	0,327	B80266	337	349	375									
90	0,367	B90266	350	364	394									
120	0,485	B99266	416	430	466									

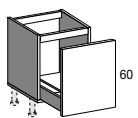

Base per LAVELLO con 1 cestello estraibile

Sink base unit with 1 pull-out basket
Bas sous évier avec 1 coulissant
 Bajo fregadero con 1 cesto extraíble
 Spülenunterschrank mit 1 Auszug

45	0,188	B4558	260	267	282									
60	0,248	B6058	297	304	322									
90	0,367	B9058	378	379	409									

GRIGIO ESTRAZIONE TOTALE; GREY Total Extraction; GRIS Extraction Totale; GRIS Extracciòn Total; GRAU komplett ausziehbar

45	0,188	B4558BT	310	317	332									
60	0,248	B6058BT	347	354	372									
90	0,367	B9058BT	428	429	459									
120*	0,485	B9958BT	593	596	639									

INOX ESTRAZIONE TOTALE; ST. STEEL Total Extraction; INOX Extraction Totale; INOX Extracciòn Total; INOXSTAHL komplett Ausziehbar

45	0,188	B4558B	363	370	385									
60	0,248	B6058B	401	408	426									
90	0,367	B9058B	428	429	459									
120*	0,485	B9958B	680	683	726									

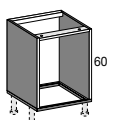

Base per FORNO con fondo in metallo

Oven base unit with metal bottom
Bas pour four avec fond métallique
 Bajo para horno con fondo metálico
 Herdunterschrank mit metall Boden

SOLO CASSA; only carcass; seulement caisson; solamente casco; nur Korpus

60	0,251	B60366	135	135	135									
90	0,372	B90366	170	170	170									

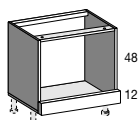

Base per FORNO MAXI con 1 frontale fisso

Base unit for MAXI oven with 1 fixed front
Bas pour four MAXI avec 1 bandeau fixe
 Bajo para horno MAXI con un frontal fijo
 Herdunterschrank für Backofen mit 1 festen Blende

90	0,372	B90376	186	195	217									
----	-------	--------	-----	-----	-----	--	--	--	--	--	--	--	--	--

* Cestello inferiore con STABILIZZATORE; Lower basket with STABILISER; Panier inférieur avec STABILISATEUR; Cesto inferior con ESTABILIZADOR; Unterer Korb mit STABILISATOR.

BASI RIBASSATE H cm 78 (63+15) prof. cm 35

LOWER BASE UNITS H 78 (63+15) cm depth 35 - BAS H 78 (63+15) cm prof. 35 cm

BAJOS H 78 (63+15) cm prof. 35 cm - UNTERSCHRÄNKE H 78 (63+15) Tiefe 35 cm

L cm | m³ | codice | 1 | 2 | 3 | 4 | 5 | | | | | | | |

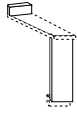

Distanziere base

Base unit filler
Filler bas
Regleta bajo
Unterschrank Passblende

L cm	m³	codice	1	2	3	4	5							
2/14	0,041	B000063	123	125	129									

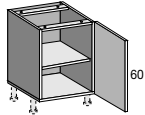

Base con 1 anta Dx-SX

Base unit with 1 door R-L
Bas avec 1 porte D-G
Bajo con 1 puerta D-l
Unterschrank mit 1 Tür R-L

L cm	m³	codice	1	2	3	4	5							
30	0,080	B300263	171	177	188									
40	0,104	B400263	200	206	219									
45	0,117	B450263	206	213	228									
60	0,154	B600263	240	247	265									

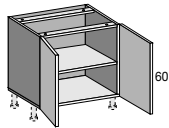

Base con 2 ante

Base unit with 2 doors
Bas avec 2 portes
Bajo con 2 puertas
Unterschrank mit 2 Türen

L cm	m³	codice	1	2	3	4	5							
80	0,203	B800263	318	330	356									
90	0,227	B900263	331	345	375									

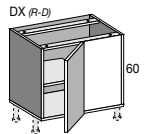

Base angolo con 1 anta Dx-Sx

Corner base unit with 1 door R-L
Bas d'angle avec 1 porte D-G
Bajo angulo con 1 puerta D-l
Eckunterschrank mit 1 Tür R/L

L cm	m³	codice	1	2	3	4	5							
95	0,239	B904063	298	304	315									
110	0,276	B984063	338	345	360									
125	0,313	B994063	379	386	404									

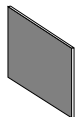

Fianco di finitura cm 60x93x5; con gola laterale per doppia base ribassata prof.cm 58+35 per isola o penisola

End side panel 60x93x5 cm with side groove for double base unit 58+35 deep in island or peninsulas
Côté de finition 60x93x5 cm avec gorge laterale pour double bas prof. 58+35 en isles et peninsules
Costado de terminacion 60x93x5 cm con gola lateral para doble bajo prof. 58+35 en islas y peninsulas
Seitenverkleidung 60x93x5; mit seitlichem Hals für niedrigen doppelten Unterschrank 58+35 cm tief für Insel oder Halbinsel

L cm	m³	codice	1	2	3	4	5							
2	0,051	QR156	246	242	265									



Finitura esterna su 1 fianco base da cm 63x33 (a richiesta)

Finish of external base unit side 63x33 cm (upon request)
Finition côté extérieur bas 63x33 cm (sur demande)
Terminacion costado externo bajo 63x33 cm (bajo pedido)
Bearbeitung außen auf 1 Seite bei unterschrank 63x33 cm (auf Wunsch)

L cm	m³	codice	1	2	3	4	5							
--	--	QZ22C3	43	37	58									

COLONNE H cm 147 prof. cm 58

TALL UNITS H 147 cm depth 58 cm - COLONNES H 147 cm prof. 58 cm
 COLUMNS H 147 cm prof. 58 cm - OBERSCHRÄNKE Höhe 147 cm

L cm	m³	codice	1	2	3	4	5						
------	----	--------	---	---	---	---	---	--	--	--	--	--	--

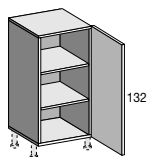

Colonna con 1 anta Dx-Sx e 2 ripiani

Tall unit with 1 door R-L and 2 shelves
 Colonne avec 1 porte D-G et 2 étagères
 Columna con 1 puerta D-I y 2 baldas
 Hochschrank mit 1 Tür R/L und 2 Fachböden

30	0,267	F3002	295	290	307								
45	0,391	F4502	331	340	373								
60	0,514	F6002	389	397	432								

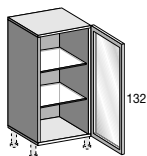

Colonna con 1 anta vetro Dx-SX e 2 ripiani

Tall unit with 1 glass door R-L and 2 shelves
 Colonne avec 1 porte verre D-G et 2 étagères
 Columna con 1 puerta vidrio D-I y 2 baldas
 Hochschrank mit 1 Glastür R/L und 2 Fachböden

45	0,391	F4504				391	421						
60	0,514	F6004				427	468						

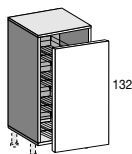

Colonna con cestelli estraibili cromati

Tall unit with chromed pull out baskets
 Colonne avec coulissants chromés
 Columna con cestos extraíbles cromados
 Hochschrank mit verchromten ausziehbaren Körben

30	0,267	F3006	838	833	850								
45	0,391	F4506	924	933	966								

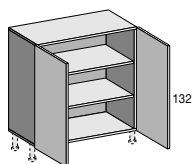

Colonna con 2 ante e 2 ripiani - con apertura push-pull

Tall unit with 2 doors and 2 shelves - push-pull opening
 Colonne avec 2 portes et 2 étagères - ouverture push-pull
 Columna con 2 puertas y 2 baldas - abertura push-pull
 Hochschrank mit 2 Tür und 2 Fachböden mit Pull-pushöffnung

RIPIANI IN MELAMINICO; melamine shelves; étagères en mélamine; baldas melaminico; Fachböden aus Kunststoff

90	0,761	F9002	542	560	626								
----	-------	-------	-----	-----	-----	--	--	--	--	--	--	--	--

RIPIANI IN FILO CROMATO; wire chromed shelves; étagères en fil chromé; baldas en hilo cromado; Fachböden in verchromten Draht

120	1,008	F9902	759	775	845								
-----	-------	-------	-----	-----	-----	--	--	--	--	--	--	--	--

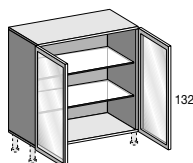

Colonna con 2 ante Vetro e 2 ripiani - con apertura push-pull

Tall unit with 2 glass doors and 2 shelves - with push-pull opening
 Colonne avec 2 portes verre et 2 étagères - avec ouverture push-pull
 Columna con 2 puertas vidrio y 2 baldas - con abertura push-pull
 Hochschrank mit 2 Glastüren und 2 Fachböden; pull-pushöffnung

90	0,761	F9004				663	723						
----	-------	-------	--	--	--	-----	-----	--	--	--	--	--	--

RIPIANI IN FILO CROMATO; wire chromed shelves; étagères en fil chromé; baldas en hilo cromado; Fachböden in verchromten Draht

120	1,008	F9904				829	911						
-----	-------	-------	--	--	--	-----	-----	--	--	--	--	--	--

COLONNE H cm 147 prof. cm 58

TALL UNITS H 147 cm depth 58 cm - COLONNES H 147 cm prof. 58 cm
 COLUMNAS H 147 cm prof. 58 cm - OBERSCHRÄNKE Höhe 147 cm

L cm	m³	codice	1	2	3	4	5							
------	----	--------	---	---	---	---	---	--	--	--	--	--	--	--

DX (R-D)

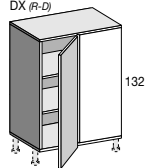

Colonna angolo con 1 anta Dx-Sx e 2 ripiani

105	0,926	F9840	633	642	675									

Corner tall unit with 1 door R-L and 2 shelves
Colonne angle avec 1 porte D-G et 2 étagères
 Columna angulo con 1 puerta D-I y 2 baldas
Eckhochschrank mit 1 Tür R/L und 2 Fachböden

DX (R-D)

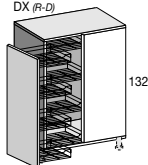

Colonna angolo con cestelli estraibili cromati

105	0,926	F9844	1733	1742	1775									
105	0,926	F9846	1733	1742	1775									

Corner tall unit with pull out chromed baskets
Colonne angle avec paniers fil chromé coulissants
 Columna angulo con cestillos extraíbles cromados
Eckhochschrank mit ausziehbaren verchromten Körben

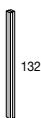

Distanziere per colonna H cm 132

2/5	0,008	FA000	118	126	149									

Tall unit filler H cm 132
Filler colonne H cm 132
 Regleta columna H cm 132
Hochschrank Passblende H cm 132

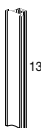

Profilo gola verticale intermedio in alluminio per colonna H cm 132

6,6	0,014	FA001ZC	44											

Central aluminium groove for tall unit H cm 132
Profilé vertical aluminium pour colonne H cm 132
 Perfil central aluminio para columna H cm 132
Passblende in Aluminium für Hochschrank H cm 132



Profilo gola verticale Laterale in alluminio con fianco di chiusura prof. cm 58 per colonna H cm 132

6,6	0,082	FA001ZL	228	185	300									

Side vertical aluminium profile with finish side panel 58 cm deep for tall unit H cm 132
Profilé lateral vertical en aluminium avec coté de finition lateral prof. 58 cm pour colonne H cm 132
 Perfil vertical lateral en aluminio con costado de finición prof. 58 cm para columna H cm 132
Seitliche Passblende aus Aluminium mit Seitenwand 58 cm tief für Hochschrank H cm 132



Finitura esterna su 1 fianco colonna da cm 132x55,8 (a richiesta)

--	--	QZ07	130	86	190									

Side finish of tall unit 132x55,8 cm (upon request)
Finition coté extérieur colonne cm 132x55,8 cm (sur demande)
 Terminación costado externo columna 132x55,8 cm (bajo pedido)
Bearbeitung außen auf 1 Seite bei Hochschrank 132x55,8 cm (auf Anfrage)

COLONNE PER **INSERIMENTO** H cm 147 prof. cm 58

TALL UNITS for APPLIANCES H 147 cm depth 58 cm - COLONNES pour ELECTROMENAGER 147 cm prof. 58 cm
 COLUMNAS para ELECTRODOMESTICOS H 147 cm prof. 58 cm - OBERSCHRÄNKE für Geräteeinbau Höhe 147 cm

L cm	m³	codice	1	2	3	4	5												
------	----	--------	---	---	---	---	---	--	--	--	--	--	--	--	--	--	--	--	--

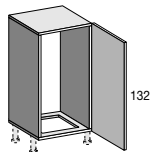

Colonna per inserimento FRIGO-FREEZER con 1 anta Dx-Sx

Fridge-freezer tall unit with 1 door R-L
 Colonne réfrigérateur avec 1 porte D-G
 Columna frigorífico con una puerta D-I
 Hochschrank für Kühlgerät mit 1 Tür R/D

60	0,514	FF030	429	437	472														
----	-------	-------	-----	-----	-----	--	--	--	--	--	--	--	--	--	--	--	--	--	--

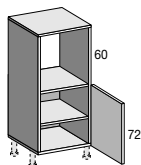

Colonna per inserimento FORNO con 1 anta Dx-SX e 1 ripiano

Oven tall unit with 1 door R-L and 1 shelf
 Colonne four avec 1 porte D-G et 1 étagère
 Columna horno con 1 puerta D-I y 1 balda
 Hochschrank für Einbau-Backofen mit 1 Tür R/L und 1 Fachboden

60	0,514	F0012	318	320	343														
----	-------	-------	-----	-----	-----	--	--	--	--	--	--	--	--	--	--	--	--	--	--

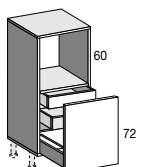

Colonna per inserimento FORNO con 1 cestello estraibile e 2 cassetti interni

Oven tall unit with 1 pull out basket and 2 inner drawers
 Colonne four avec 1 coulissant et 2 tiroirs intérieurs
 Columna horno con 1 cesto extraíble y 2 cajones internos
 Hochschrank für Einbau-Backofen mit 1 Auszug und 2 Innenschubladen

GRIGIO ESTRAZIONE TOTALE; GREY Total Extraction; GRIS Extraction Totale; GRIS Extracciòn Total; GRAU komplett ausziehbar

60	0,514	F0012CBT	609	611	634														
----	-------	----------	-----	-----	-----	--	--	--	--	--	--	--	--	--	--	--	--	--	--

INOX ESTRAZIONE TOTALE; ST. STEEL Total Extraction; INOX Extraction Totale; INOX Extracciòn Total; INOXSTAHL komplett Ausziehbar

60	0,514	F0012CB	825	827	850														
----	-------	---------	-----	-----	-----	--	--	--	--	--	--	--	--	--	--	--	--	--	--

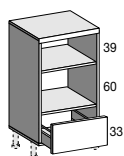

Colonna per inserimento FORNO+MICROONDE con 1 cestello estraibile

Oven and microwave tall unit with 1 pull out basket
 Colonne four e microonde avec 1 coulissant
 Columna horno y microondas con un cesto extraíble
 Hochschrank für Backofen und Micro mit 1 Auszug

60	0,514	F0005	313	319	330														
----	-------	-------	-----	-----	-----	--	--	--	--	--	--	--	--	--	--	--	--	--	--

GRIGIO ESTRAZIONE TOTALE; GREY Total Extraction; GRIS Extraction Totale; GRIS Extracciòn Total; GRAU komplett ausziehbar

60	0,514	F0005BT	363	369	380														
----	-------	---------	-----	-----	-----	--	--	--	--	--	--	--	--	--	--	--	--	--	--

INOX ESTRAZIONE TOTALE; ST. STEEL Total Extraction; INOX Extraction Totale; INOX Extracciòn Total; INOXSTAHL komplett Ausziehbar

60	0,514	F0005B	417	423	434														
----	-------	--------	-----	-----	-----	--	--	--	--	--	--	--	--	--	--	--	--	--	--

ARMADI H cm 213 prof. cm 58

TALL UNITS H 213 cm depth 58 cm - COLONNES H 213 cm prof. 58 cm
 COLUMNAS H 213 cm prof. 58 cm - OBERSCHRÄNKE Höhe 213 cm

L cm	m³	codice	1	2	3	4	5							
------	----	--------	---	---	---	---	---	--	--	--	--	--	--	--

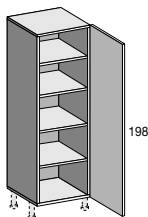

Armadio con 1 anta Dx-Sx e 4 ripiani interni

Tall unit with 1 door R-L and 4 internal shelves
Colonne avec 1 porte D-G et 4 étagères intérieurs
 Columna con 1 puerta y 4 baldas internas
Hochschrank mit 1 Tür und 4 Innenfachböden

30	0,397	FA125	400	402	434									
45	0,580	FA135	463	472	513									
60	0,764	FA145	547	557	620									

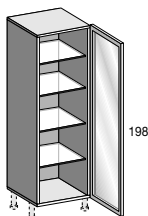

Armadio con 1 anta vetro Dx-Sx e 4 ripiani interni

Tall unit with 1 glass door R-L and 4 internal shelves
Colonne avec 1 porte verre D-G et 4 étagères intérieurs
 Columna con 1 puerta vidrio y 4 baldas internas
Hochschrank mit 1 Glastür R/L und 4 Fachböden aus Glas

45	0,580	FA134				522	568							
60	0,764	FA144				572	633							

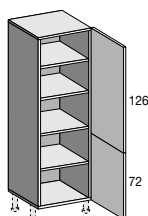

Armadio con 2 ante Dx-Sx e 4 ripiani interni

Tall units with 2 doors R-L and 4 internal shelves
Colonne avec 2 portes D-G et 4 étagères intérieurs
 Columna con 2 puertas y 4 baldas internas
Hochschrank mit 2 Türen und 4 Innenfachböden

45	0,580	FA152	470	481	528									
60	0,764	FA162	554	556	619									

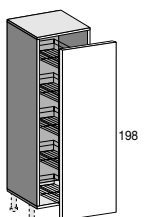

Colonna con cestelli estraibili cromati

Tall unit with chromed pull out baskets
Colonne avec coulissants chromés
 Columna con cestos extraíbles cromados
Hochschrank mit verchromten ausziehbaren Körben

30	0,397	FA157A	923	925	957									
45	0,580	FA158A	1043	1052	1093									

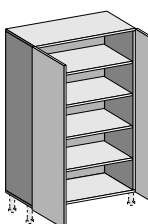

Armadio con 2 ante e 4 ripiani interni - con apertura push-pull

Tall units with 2 doors and 4 internal shelves - with push-pull opening
Colonne avec 2 portes et 4 étagères intérieurs- avec ouverture push-pull
 Columna con 2 puertas y 4 baldas internas - con abertura push-pull
Hochschrank mit 2 Türen pull-push und 4 Fachböden

RIPIANI IN MELAMINICO; melamine shelves; étagères en mélamine; baldas melaminico; Fachböden aus Kunststoff

90	1,130	FA195	742	760	842									
----	-------	-------	-----	-----	-----	--	--	--	--	--	--	--	--	--

RIPIANI IN FILO CROMATO; wire chromed shelves; étagères en fil chromé; baldas en hilo cromado; Fachböden in verchromten Draht

120	1,497	FA199	1032	1052	1178									
-----	-------	-------	------	------	------	--	--	--	--	--	--	--	--	--

ARMADI H cm 213 prof. cm 58

TALL UNITS H 213 cm depth 58 cm - COLONNES H 213 cm prof. 58 cm
 COLUMNAS H 213 cm prof. 58 cm - OBERSCHRÄNKE Höhe 213 cm

L cm	m ²	codice	1	2	3	4	5						
------	----------------	--------	---	---	---	---	---	--	--	--	--	--	--

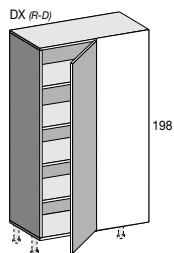

Armadio angolo con 1 anta Dx-Sx e 4 ripiani

Corner tall unit with 1 door R-L and 4 shelves
 Colonne angle avec 1 porte D-G et 4 étagères
 Columna angulo con 1 puerta D-l y 4 baldas
 Eckhochschrank mit 1 Tür R/L und 4 Fachböden

RIPIANI IN MELAMINICO; melamine shelves; étagères en mélamine; baldas melaminico; Fachböden aus Kunststoff

105	1,375	FA182	912	921	962								

RIPIANI IN FILO CROMATO; wire chromed shelves; étagères en fil chromé; baldas en hilo cromado; Fachböden in verchromten Draht

120	1,558	FA1829	1115	1125	1188								



Distanziere per colonna H cm 198

Tall unit filler H cm 198
 Filler colonne H cm 198
 Regleta columna H cm 198
 Hochschrank Passblende H cm 198

2/5	0,011	FA100	149	157	171								



Profilo gola verticale intermedio in alluminio per colonna H cm 198

Central vertical aluminium groove for tall unit H cm 198
 Profilé aluminium vertical central pour colonne H cm 198
 Perfil vertical central en aluminio para columna H cm 198
 Passblende aus Aluminium für Hochschrank H cm 198

6,6	0,020	FA100ZC	66										

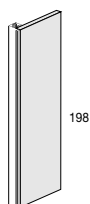

Profilo gola verticale laterale in alluminio con fianco di chiusura prof. cm 58 per armadio H cm 198

Vertical side aluminium groove with finish side panel 58 cm deep for tall unit H cm 198
 Profilé lateral vertical en aluminium avec coté de finition prof. 58 cm pour colonne H cm 198
 Perfil vertical lateral en aluminio con costado de finicion prof. 58 cm para columna H cm 198
 Seitliche Passblende aus Aluminium mit Seitenwand 58cm tief für Hochschrank H cm 198

6,6	0,122	FA100ZL	341	278	450								



Finitura esterna su 1 fianco colonna da cm 198x55,8 (a richiesta)

Side finish of tall unit 198x55,8 cm (upon request)
 Finition coté extérieur colonne cm 198x55,8 cm (sur demande)
 Terminacion costado externo columna 198x55,8 cm (bajo pedido)
 Bearbeitung außen auf 1 Seite 198x55,8 cm (auf Anfrage)

--	--	QZ06	189	130	285								

ARMADI PER **INSERIMENTO** H cm 213 prof. cm 58

TALL UNITS for APPLIANCES H 213 cm depth 58 cm - COLONNES pour ELECTROMENAGER 213 cm prof. 58 cm

COLUMNS para ELECTRODOMESTICOS H 213 cm prof. 58 cm - OBERSCHRÄNKE für Geräteeinbau Höhe 213 cm Tiefe 58 cm

L cm	m³	codice	1	2	3	4	5							
------	----	--------	---	---	---	---	---	--	--	--	--	--	--	--

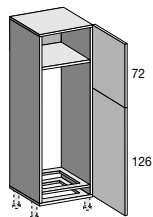

Armadio per inserimento FRIGO con 2 ante Dx-Sx

60	0,764	FF104	598	600	663									
----	-------	-------	-----	-----	-----	--	--	--	--	--	--	--	--	--

Fridge tall unit with 2 doors R-L
 Colonne réfrigérateur avec 2 portes D-G
 Columna frigo con 2 puertas D-I
 Hochschrank für Kühlgerät mit 2 Türen R/L

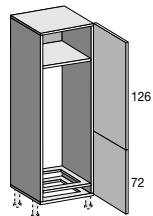

Armadio per inserimento FRIGO-CONGELATORE con 2 ante Dx-Sx

60	0,764	FC104	598	600	663									
----	-------	-------	-----	-----	-----	--	--	--	--	--	--	--	--	--

Fridge-freezer tall unit with 2 doors R-L
 Colonne réfrigérateur congélateur avec 2 portes D-G
 Columna frigo congelador con 2 puertas D-I
 Hochschrank für Kühl-Gefrierkombination mit 2 Türen R/L

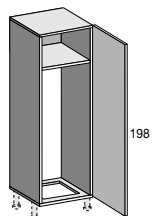

Armadio per inserimento FRIGO con anta Unica Dx-Sx

60	0,764	FF102	591	601	664									
----	-------	-------	-----	-----	-----	--	--	--	--	--	--	--	--	--

Fridge tall unit with single door R-L
 Colonne réfrigérateur avec 1 porte D-G
 Columna para frigo con puerta unica D-I
 Hochschrank für Kühlgerät mit 1 Tür R/L

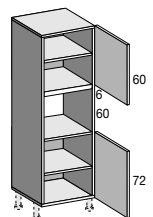

Armadio per inserimento FORNO con 2 ante Dx-Sx e 3 ripiani

60	0,764	F0104	507	527	573									
----	-------	-------	-----	-----	-----	--	--	--	--	--	--	--	--	--

Oven tall unit with 2 doors R-L and 3 shelves
 Colonne four avec 2 portes D-G, 3 étagères
 Columna horno con 2 puertas D-I, 3 baldas
 Hochschrank für Backofen mit 2 Türen R/L, 3 Fachböden

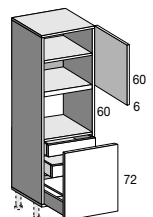

Armadio per inserimento FORNO con 1 anta Dx-Sx e 2 ripiani, 2 cassetti interni, 1 cestello estraibile

GRIGIO ESTRAZIONE TOTALE; GREY Total Extraction; GRIS Extraction Totale; GRIS Extracciòn Total; GRAU komplett ausziehbar

60	0,764	F0104CBT	821	841	887									
----	-------	----------	-----	-----	-----	--	--	--	--	--	--	--	--	--

Oven tall unit with 1 door R-L and 2 shelves, 2 inner drawers and 1 pull out basket
 Colonne four avec 1 porte D-G et 2 étagères, 2 tiroirs intérieurs et 1 coulissant
 Columna horno con 1 puerta D-I y 2 baldas, 1 cajon interno y 1 cesto extraíble
 Hochschrank für Backofen mit 1 Tür R/L und 2 Fachböden, 2 Innenschubladen und 1 Auszug

INOX ESTRAZIONE TOTALE; ST. STEEL Total Extraction; INOX Extraction Totale; INOX Extracciòn Total; INOXSTAHL komplett Ausziehbar

60	0,764	F0104CB	821	841	887									
----	-------	---------	-----	-----	-----	--	--	--	--	--	--	--	--	--

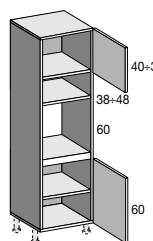

Armadio per inserimento FORNO+MICROONDE con 2 ante Dx-Sx e 2 ripiani

60	0,764	F0109	465	489	523									
----	-------	-------	-----	-----	-----	--	--	--	--	--	--	--	--	--

Oven and microwave tall unit with 2 doors R-L, 2 shelves
 Colonne four et micro avec 2 portes D-G, 2 étagères
 Columna horno y microondas con 2 puertas D-I, 2 baldas
 Hochschrank für Backofen und Micro mit 2 Türen R/L, 2 Fachböden

ARMADI H cm 237 prof. cm 58

TALL UNITS H 237 cm depth 58 cm - COLONNES H 237 cm prof. 58 cm

COLUMNAS H 237 cm prof. 58 cm - OBERSCHRÄNKE Höhe 237 Cm Tiefe 58 cm

L cm	m³	codice	1	2	3	4	5						
------	----	--------	---	---	---	---	---	--	--	--	--	--	--

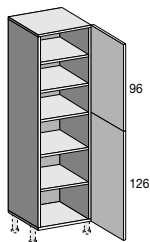

Armadio con 2 ante Dx-Sx e 5 ripiani interni

45	0,649	FA252	515	527	580								
60	0,855	FA262	622	623	693								

Tall units with 2 doors R-L and 5 internal shelves
 Colonne avec 2 portes D-G et 5 étagère interieures
 Columna con 2 puertas y 5 baldas internas
 Hochschrank mit 2 Türen und 5 Innenfachböden

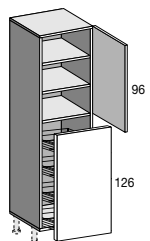

Colonna con cestelli estraibili cromati ed ante Dx-Sx e 3 ripiani

30	0,444	FA257	935	943	978								
45	0,649	FA258	1063	1075	1128								

Tall unit with chromed pull out baskets and R-L door with 3 shelves
 Colonne avec coulissants en fil chromé et porte D-G avec 3 étagères
 Columna con cestos extraibiles cromados y puerta con D-L con 3 baldas
 Hochschrank mit verchromten ausziehbaren Körben und Tür L/R und 3 Fachböden

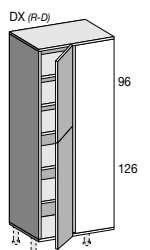

Armadio angolo con 2 ante Dx-Sx e 5 ripiani interni

RIPIANI IN MELAMINICO; melamine shelves; étagères en mélamine; baldas melaminico; Fachböden aus Kunststoff													
105	1,470	FA282	1038	1050	1103								

Corner tall unit with 2 doors R-L and 5 internal shelves
 Colonne d'angle avec 2 portes D-G et 5 étagères
 Columna angulo con 2 puertas D-L y 5 baldas
 Eckhochschrank mit 2 Türen R/L und 5 Fachböden

RIPIANI IN FILO CROMATO; wire chromed shelves; étagères en fil chromé; baldas en hilo cromado; Fachböden in verchromten Draht													
120	1,743	FA2829	1255	1256	1326								



Distanziere per colonna H cm 222

2/5	0,103	FA200	162	170	185								
-----	-------	-------	-----	-----	-----	--	--	--	--	--	--	--	--

Tall unit filler H cm 222
 Filler colonne H cm 222
 Regleta columna H cm 222
 Hochschrank Passblende H cm 222



Profilo gola verticale intermedio in alluminio per armadio H cm 222

6,6	0,023	FA200ZC	74										
-----	-------	---------	----	--	--	--	--	--	--	--	--	--	--

Central vertical aluminium groove for tall unit H cm 222
 Profilé central vertical en aluminium pour colonne H cm 222
 Perfil central vertical en aluminio para columna H cm 222
 Passblende aus Aluminium für Hochschrank H cm 222

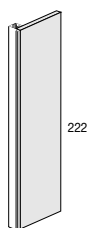

Profilo gola verticale laterale in alluminio con fianco di chiusura prof. cm 58 per colonna H cm 222

6,6	0,136	FA200ZL	380	307	493								
-----	-------	---------	-----	-----	-----	--	--	--	--	--	--	--	--

Side vertical aluminium groove with finish side panel 58 cm deep for tall unit H cm 222
 Profilé vertical lateral en aluminium avec coté de finition prof. 58 cm pour colonne H cm 222
 Perfil vertical lateral en aluminio con costado de finicion prof. 58 cm para columna H cm 222
 Seitliche Passblende aus Aluminium mit Seitenwand 58 cm tief für Hochschrank H cm 222

ARMADI PER **INSERIMENTO** H cm 237 prof. cm 58

TALL UNITS for APPLIANCES H 237 cm depth 58 cm - COLONNES pour ELECTROMENAGER 237 cm prof. 58 cm

COLUMNAS para ELECTRODOMESTICOS H 237 cm prof. 58 cm - OBERSCHRÄNKE für Geräteeinbau Höhe 227 cm Tiefe 58 cm

L cm	m³	codice	1	2	3	4	5							
------	----	--------	---	---	---	---	---	--	--	--	--	--	--	--

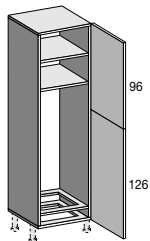

Armadio per inserimento FRIGO con 2 ante Dx-Sx

Fridge tall unit with 2 doors R-L
 Colonne réfrigérateur avec 2 portes D-G
 Columna frigo con 2 puertas D-I
 Hochschrank für Kühlgerät mit 2 Türen R/L

60	0,855	FF204	661	662	732									
----	-------	-------	-----	-----	-----	--	--	--	--	--	--	--	--	--

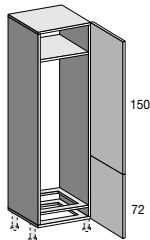

Armadio per inserimento FRIGO-CONGELATORE con 2 ante Dx-Sx

Fridge-freezer tall unit with 2 doors R-L
 Colonne réfrigérateur congélateur avec 2 portes D-G
 Columna frigo congelador con 2 puertas D-I
 Hochschrank für Kühl-Gefrierkombination mit 2 Türen R/L

60	0,855	FC204	662	669	742									
----	-------	-------	-----	-----	-----	--	--	--	--	--	--	--	--	--

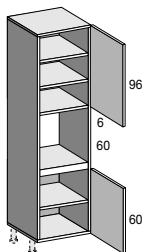

Armadio per inserimento FORNO con 2 ante Dx-Sx e 4 ripiani

Oven tall unit with 2 doors R-L and 4 shelves
 Colonne four avec 2 portes D-G, 4 étagères
 Columna horno con 2 puertas D-I, 4 baldas
 Hochschrank für Backofen mit 2 Türen R/L, 4 Fachböden

60	0,855	F0204	559	578	631									
----	-------	-------	-----	-----	-----	--	--	--	--	--	--	--	--	--

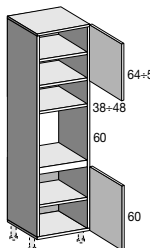

Armadio per inserimento FORNO+MICROONDE con 2 ante Dx-Sx e 3 ripiani

Oven and microwave tall unit with 2 doors R-L, 3 shelves
 Colonne four et micro avec 2 portes D-G, 3 étagères
 Columna horno y microondas con 2 puertas D-I, 3 baldas
 Hochschrank für Backofen und Micro mit 2 Türen R/L, 3 Fachböden

60	0,855	F0209	515	526	571									
----	-------	-------	-----	-----	-----	--	--	--	--	--	--	--	--	--



Finitura esterna su 1 fianco colonna da cm 222x55,8 (a richiesta)

Finish of tall unit external side 222x55,8 cm (upon request)
 Finition côté extérieur colonne cm 222x55,8 cm (sur demande)
 Terminación costado externo columna 222x55,8 cm (bajo pedido)
 Bearbeitung außen auf 1 Seite bei Hochschrank 222x55,8 cm (auf Wunsch)

--	--	QZ02	198	143	320									
----	----	------	-----	-----	-----	--	--	--	--	--	--	--	--	--

PENSILI H cm 60 prof. cm 35

WALL UNITS H 60 cm depth 35 cm - HAUTS H 60 cm prof. 35 cm

ALTOS H 60 cm prof. 35 cm - OBERSCHRÄNKE Höhe 60 cm Tiefe 35 cm

L cm | m³ | codice | 1 | 2 | 3 | 4 | 5 | | | | | | | |

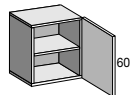

Pensile con 1 anta Dx-Sx e 1 ripiano

Wall unit with 1 doors R-L and 1 shelf
 Haut avec 1 porte D-G et 1 étagère
 Alto con 1 puerta D-I y 1 balda
 Oberschrank mit 1 Tür L/R 1 Fachboden

L cm	m³	codice	1	2	3	4	5							
30	0,076	P3026	144	150	161									
40	0,100	P4026	158	164	177									
45	0,111	P4526	165	172	187									
60	0,146	P6026	198	205	223									

CON ANTA E RIPIANO/ VETRO; with glass door and shelf/shelves; avec portes et étagère/s en verre; con puerta y balda/s en vidrio; mit Glasböden und Glastür

45	0,111	P4527				220	234							
60	0,146	P6027				247	266							

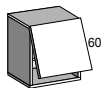

Pensile con 1 anta basculante ed 1 ripiano

Wall unit with 1 lift-up door and 1 shelf
 Haut avec 1 porte relevable et 1 étagère
 Alto con 1 puerta abatible y 1 balda
 Oberschrank mit 1 Klapptür

45	0,076	P4529	217	224	239									
60	0,146	P6029	251	258	276									
90	0,217	P9029	346	347	377									
120	0,287	P9929	422	425	468									

CON ANTA E RIPIANO/ VETRO; with glass door and shelf/shelves; avec portes et étagère/s en verre; con puerta y balda/s en vidrio; mit Glasböden und Glastür

45	0,111	P4529V				272	286							
60	0,146	P6029V				300	319							
90	0,217	P9029V				386	414							
120	0,287	P9929V				456	493							

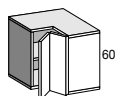

Pensile angolo con 2 ante e 1 ripiano

Corner wall unit with 2 doors and 1 shelf
 Haut d'angle avec 2 portes et 1 étagère
 Alto angulo con 2 puertas y 1 balda
 Eckoberschrank mit 2 Türen und 1 Fachboden

65x65	0,285	P60506	320	332	354									
-------	-------	--------	-----	-----	-----	--	--	--	--	--	--	--	--	--

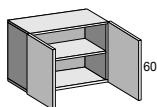

Pensile con 2 ante e 1 ripiano

Wall unit with 2 doors and 1 shelf
 Haut avec 2 portes et 1 étagère
 Alto con 2 puertas y 1 balda
 Oberschrank mit 2 Türen

80	0,193	P8026	252	264	290									
90	0,217	P9026	270	284	314									

CON ANTA E RIPIANO/ VETRO; with glass door and shelf/shelves; avec portes et étagère/s en verre; con puerta y balda/s en vidrio; mit Glasböden und Glastür

90	0,217	P9027				381	409							
----	-------	-------	--	--	--	-----	-----	--	--	--	--	--	--	--

PENSILI H cm 60 prof. cm 35

WALL UNITS H 60 cm depth 35 cm - HAUTS H 60 cm prof. 35 cm

ALTOS H 60 cm prof. 35 cm - OBERSCHRÄNKE Höhe 60 cm Tiefe 35 cm

L cm | m² | codice | 1 | 2 | 3 | 4 | 5 | | | | | | | | |



Distanziere pensile

L cm	m ²	codice	1	2	3	4	5							
2/14	0,039	P00206	133	135	140									
Wall unit filler														
Filler haut														
Regleta alto														
Oberschrank Passblende														



Finitura esterna su 1 fianco pensile da cm 60X33(a richiesta)

L cm	m ²	codice	1	2	3	4	5							
--	--	QZ69	43	37	58									
Side finish of wall unit 60x33 cm (upon request)														
Finition cotè exterieur haut 60x33 cm (sur demande)														
Terminacion costado externo alto 60x33 cm (bajo pedido)														
Bearbeitung außen auf 1 Seite bei Oberschrank 60x33 cm (auf Anfrage)														

PENSILI H cm 72 prof. cm 35

WALL UNITS H 72 cm depth 35 cm - HAUTS H 72 cm prof. 35 cm

ALTOS H 72 cm prof. 35 cm - OBERSCHRÄNKE Höhe 72 cm Tiefe 35 cm

L cm | m³ | codice | 1 | 2 | 3 | 4 | 5 | | | | | | | |

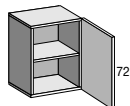

Pensile con 1 anta Dx-Sx e 1 ripiano

Wall unit with 1 door R-L and 1 shelf
 Haut avec 1 porte D-G et 1 étagère
 Alto con 1 puerta D-I y 1 balda
 Oberschrank mit 1 Tür L/R und 1 Fachboden

L cm	m³	codice	1	2	3	4	5							
15	0,049	P1532	127	133	139									
30	0,091	P3032	158	165	176									
40	0,119	P4032	175	179	194									
45	0,133	P4532	184	187	204									
60	0,175	P6032	220	222	245									

CON ANTA E RIPIANO/1 VETRO; with glass door and shelf/shelves; avec portes et étagère/s en verre; con puerta y balda/s en vidrio; mit Glasböden und Glastür

45	0,133	P4534				237	253							
60	0,175	P6034				266	288							

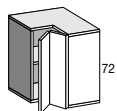

Pensile angolo con 2 ante e 1 ripiano

Corner wall unit with 2 doors and 1 shelf
 Haut d'angle avec 2 portes et 1 étagère
 Alto angulo con 2 puertas y 1 balda
 Eckoberschrank mit 2 Türen und 1 Fachboden

65x65	0,339	P6050	342	356	378									
-------	-------	-------	-----	-----	-----	--	--	--	--	--	--	--	--	--

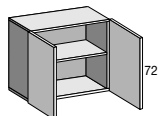

Pensile con 2 ante e 1 ripiano

Wall unit with 2 doors and 1 shelf
 Haut avec 2 portes et 1 étagère
 Alto con 2 puertas y 1 balda
 Oberschrank mit 2 Türen und 1 Fachboden

80	0,230	P8032	280	288	318									
90	0,258	P9032	302	308	342									

CON ANTA E RIPIANO/1 VETRO; with glass door and shelf/shelves; avec portes et étagère/s en verre; con puerta y balda/s en vidrio; mit Glasböden und Glastür

90	0,258	P9034				408	440							
----	-------	-------	--	--	--	-----	-----	--	--	--	--	--	--	--



Distanziere pensile

Wall unit filler
 Filler haut
 Regleta alto
 Oberschrank Passblende

2/14	0,046	P0030	138	140	145									
------	-------	-------	-----	-----	-----	--	--	--	--	--	--	--	--	--



Finitura esterna su 1 fianco pensile da cm 72X33(a richiesta)

Side finish of wall unit 72x33 cm (upon request)
 Finition coté extérieur haut 72x33 cm (sur demande)
 Terminación costado externo alto 72x33 cm (bajo pedido)
 Bearbeitung außen auf 1 Seite bei Oberschrank 72x33 cm (auf Anfrage)

--	--	QZ52	45	39	64									
----	----	------	----	----	----	--	--	--	--	--	--	--	--	--

PENSILI H cm 96 prof. cm 35

WALL UNITS H 96 cm depth 35 cm - HAUTS H 96 cm prof. 35 cm
 ALTOS H 96 cm prof. 35 cm - OBERSCHRÄNKE Höhe 96 cm Tiefe 35 cm

L cm	m³	codice	1	2	3	4	5						
------	----	--------	---	---	---	---	---	--	--	--	--	--	--

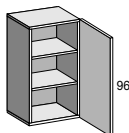

Pensile con 1 anta Dx-Sx e 2 ripiani

Wall unit with 1 door R-L and 2 shelves
 Haut avec 1 porte D-G et 2 étagères
 Alto con 1 puerta D-I y 2 baldas
 Oberschrank mit 1 Tür L/R und 2 Fachböden

15	0,065	P1562	146	154	161								
30	0,120	P3062	187	193	208								
40	0,157	P4062	207	215	235								
45	0,175	P4562	220	224	247								
60	0,231	P6062	266	267	297								

CON ANTA E RIPIANO/I VETRO; with glass door and shelf/shelves; avec portes et étagère/s en verre; con puerta y balda/s en vidrio; mit Glasböden und Glastür

45	0,175	P4564				274	296						
60	0,231	P6064				306	335						

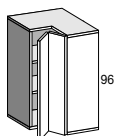

Pensile angolo con 2 ante e 2 ripiani

Corner wall unit with 2 doors and 2 shelves
 Haut d'angle avec 2 portes et 2 étagères
 Alto angulo con 2 puertas y 2 baldas
 Eckoberschrank mit 2 Türen und 2 Fachböden

65x65	0,449	P6080	388	400	430								
-------	-------	-------	-----	-----	-----	--	--	--	--	--	--	--	--

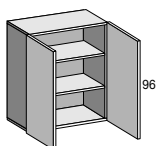

Pensile con 2 ante e 2 ripiani

Wall unit with 2 doors and 2 shelves
 Haut avec 2 portes et 2 étagères
 Alto con 2 puertas y 2 baldas
 Oberschrank mit 2 Türen und 2 Fachböden

80	0,305	P8062	332	348	388								
90	0,342	P9062	362	370	416								

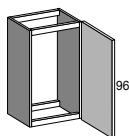

Pensile copriboiler con 1 anta Dx-Sx - Per profondità a richiesta + Euro 58 -

Boiler wall unit with 1 door R-L - For custom depth +58 Euro
 Haut pour chauffe-eau avec 1 porte D-G - Pour profondeur sur demande + 58 Euro
 Alto cubre calentador con 1 puerta D-I - Profundidad especial: + 58 Euro
 Umbauoberschrank für Warmwassergerät mit 1 Tür L/R-Für gewünschte Tiefe + Euro 58

60	0,231	P6063	314	315	345								
----	-------	-------	-----	-----	-----	--	--	--	--	--	--	--	--

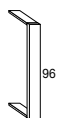

Distanziere pensile

Wall unit filler
 Filler haut
 Regleta alto
 Oberschrank Passblende

2/14	0,061	P0060	146	149	155								
------	-------	-------	-----	-----	-----	--	--	--	--	--	--	--	--



Finitura esterna su 1 fianco pensile da cm 96X33(a richiesta)

Side finish of wall unit 96x33 cm (upon request)
 Finition coté extérieur haut 96x33 cm (sur demande)
 Terminacion costado externo alto 96x33 cm (bajo pedido)
 Bearbeitung außen auf 1 Seite bei Oberschrank 96x33 cm (auf Anfrage)

--	--	QZ32	49	40	75								
----	----	------	----	----	----	--	--	--	--	--	--	--	--

PENSILI **SCOLAPIATTI** prof. cm 35

WALL UNITS with drainer dept 35 cm - HAUTS Egouttoir prof. 35 cm

ALTOS Escurreplatos prof. 35 cm - OBERSCHRÄNKE mit Tellerrost Tiefe 35cm

L cm	m³	codice	1	2	3	4	5						
------	----	--------	---	---	---	---	---	--	--	--	--	--	--

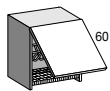

Pensile scolapiatti a griglie INOX con 1 anta basculante -H cm 60

Wall unit with ST. STEEL plate racks, 1 lift-up door - h. cm 60
 Haut avec égouttoirs INOX et 1 porte relevable - h. cm 60
 Alto con escurreplatos en INOX y 1 puerta abatible - h. cm 60
 Oberschrank mit 2 Tellerrost EDELSTHAL und 1 Klaptür - h cm 60

45	0,111	P4519	250	257	272								
60	0,146	P6019	295	302	320								
90	0,217	P9019	414	415	445								
120	0,287	P9919	536	539	582								

CON ANTA VETRO; with glass door; avec porte en verre; con puerta en vidrio; mit Glastür

45	0,111	P4519V				303	317						
60	0,146	P6019V				341	360						
90	0,217	P9019V				450	478						
120	0,287	P9919V				579	616						

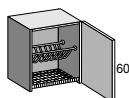

Pensile scolapiatti a griglie INOX con 1 anta Dx-Sx - H cm 60

Wall unit with ST. STEEL plate racks and 1 door R-L - H cm 60
 Haut avec égouttoirs INOX et 1 porte D-G - H cm 60
 Alto con escurreplatos en INOX y 1 puerta D-I - H cm 60
 Oberschrank mit 2 Tellerrost EDELSTHAL und 1 tür L/R - H cm 60

45	0,111	P4523	210	217	232								
60	0,146	P6023	254	261	279								

CON CERNIERE A 170°; with 170° hinges; avec charnieres a 170°; con bisagras a 170°; mit 170° Scharnieren

45	0,111	P4527S	224	231	246								
60	0,146	P6027S	268	275	293								

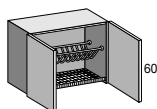

Pensile scolapiatti a griglie INOX con 2 ante - H cm 60

Wall unit with ST. STEEL plate racks and 2 doors - H cm 60
 Haut avec égouttoirs INOX et 2 portes - H cm 60
 Alto con escurreplatos en INOX y 2 puertas - H cm 60
 Oberschrank mit 2 Tellerrost EDELSTHAL und 2 türen - H cm 60

80	0,193	P8023	316	328	354								
90	0,217	P9023	337	351	381								

CON CERNIERE A 170°; with 170° hinges; avec charnieres a 170°; con bisagras a 170°; mit 170° Scharnieren

80	0,193	P8027S	344	356	382								
90	0,217	P9027S	365	379	409								

PENSILI **SCOLAPIATTI** prof. cm 35

WALL UNITS with drainer dept 35 cm - HAUTS Egouttoir prof. 35 cm

ALTOS Escurreplatos prof. 35 cm - OBERSCHRÄNKE mit Tellerrost Tiefe 35cm

L cm	m³	codice	1	2	3	4	5							
------	----	--------	---	---	---	---	---	--	--	--	--	--	--	--

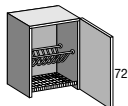

Pensile scolapiatti a griglie INOX con 1 anta Dx-Sx - H cm 72

Wall unit with ST. STEEL plate racks and 1 door R-L - H cm 72
 Haut avec égouttoirs INOX et 1 porte D-G - H cm 72
 Alto con escurreplatos INOX y 1 puerta D-I - H cm 72
 Oberschrank mit Tellerabtropfvorrichtung aus EDELSTAHL und 1 Tür L/R - H cm 72

45	0,133	P4542	229	232	249									
60	0,175	P6042	276	278	301									

CON CERNIERE A 170°; with 170° hinges; avec chernieres a 170°; con bisagras a 170°; mit 170° Scharnieren

45	0,133	P4546	243	246	263									
60	0,175	P6046	290	292	315									

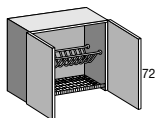

Pensile scolapiatti a griglie INOX con 2 ante - H cm. 72

Wall unit with ST. STEEL plate racks and 2 doors - H cm. 72
 Haut avec égouttoirs INOX et 2 portes - H cm. 72
 Alto con escurreplatos INOX y 2 puertas - H cm. 72
 Oberschrank mit Tellerabtropfvorrichtung aus EDELSTAHL und 2 Türen H cm. 72

80	0,230	P8042	344	352	382									
90	0,258	P9042	369	375	409									

CON CERNIERE A 170°; with 170° hinges; avec chernieres a 170°; con bisagras a 170°; mit 170° Scharnieren

80	0,230	P8046	372	380	410									
90	0,258	P9046	397	403	437									

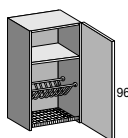

Pensile scolapiatti a griglie INOX con 1 anta Dx-Sx e 1 ripiano - H cm 96

Wall unit with ST. STEEL plate racks, 1 door R-L and 1 shelf - H cm 96
 Haut avec égouttoirs INOX, 1 porte D-G et 1 étagère - H cm 96
 Alto con escurreplatos INOX, 1 puerta y 1 balda - H cm 96
 Oberschrank mit Tellerabtropfvorrichtung aus EDELSTAHL, 1 Tür L/R und 1 Fachboden - 96 cm H

45	0,175	P4572	265	269	292									
60	0,231	P6072	322	323	353									

CON CERNIERE A 170°; with 170° hinges; avec chernieres a 170°; con bisagras a 170°; mit 170° Scharnieren

45	0,175	P4576	279	283	306									
60	0,231	P6076	336	337	367									

PENSILI **SCOLAPIATTI** prof. cm 35

WALL UNITS with drainer dept 35 cm - HAUTS Egouttoir prof. 35 cm

ALTOS Escurreplatos prof. 35 cm - OBERSCHRÄNKE mit Tellerrost Tiefe 35cm

L cm | m³ | codice | 1 | 2 | 3 | 4 | 5 | | | | | | | | |

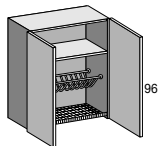

Pensile scolapiatti a griglie INOX con 2 ante e 1 ripiano - H cm 96

Wall unit with ST. STEEL plate racks, 2 doors and 1 shelf - H cm 96
 Haut avec égouttoirs INOX, 2 portes et 1 étagère - H cm 96
 Alto con escurreplatos inox, 2 puertas y 1 balda - H cm 96
 Oberschrank mit Tellerabtropfvorrichtung aus EDELSTAHL, 2 Türen und 1 Fachboden - 96 cm H

L cm	m³	codice	1	2	3	4	5							
80	0,323	P8072	396	412	452									
90	0,342	P9072	429	437	483									

CON CERNIERE A 170°; with 170° hinges; avec charnières a 170°; con bisagras a 170°; mit 170° Scharnieren

L cm	m³	codice	1	2	3	4	5							
80	0,323	P8076	424	440	480									
90	0,342	P9076	457	465	511									

Maggiorazione per telaio scolapiatti con luci

Price increase for dish drainer light
 Majoration de prix pour égouttoir avec lumière
 Augmentación de precio para escurreplato con luz
 Aufpreis für Rahmen Tellerabtropfvorrichtung mit Beleuchtung

L cm	m³	codice	1	2	3	4	5							
45	--	XXAC220020A	90											
60	--	XXAC220020B	90											
80	--	XXAC220020C	90											
90	--	XXAC220020D	90											

PENSILI **CAPPA** prof. cm 35

WALL UNITS with Extractor depth 35 cm - HAUTS avec Hotte prof. 35 cm

ALTOS con Extractor prof. 35 cm - OBERSCHRÄNKE für Dunstabzugshaube Tiefe 35 cm

L cm	m³	codice	1	2	3	4	5						
------	----	--------	---	---	---	---	---	--	--	--	--	--	--

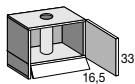

Pensile cappa aspirante con 1 anta Dx-Sx, con 1 frontale estraibile ed 1 ripiano per H cm 60

Wall unit with integrated hood, 1 door R-L, 1 pull-out front and 2 shelf - for H cm 60

Haut avec hotte encastrée 1 porte D-G, 1 frontal extraible et 1 étagère- pour H cm 60

Alto con campana empotrada, 1 puerta D-L, 1 frente extraible y 1 balda - para H cm 60

Oberschrank für Dampfabzugshaube mit 1 Tür L/R, 1 ausziehbaren Blende und 1 Fachboden - für Höhe cm 60

60	°	0,124	P605226	431	445	469							
60	°	0,124	P60526	326	340	364							

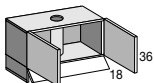

Pensile cappa aspirante con 2 ante, con 1 frontale estraibile ed 1 ripiano per H cm 60

Wall unit with integrated hood, 2 doors, 1 pull-out front and 1 shelf - for H cm 60

Haut avec hotte encastrée 2 portes, 1 frontal extraible et 1 étagère - pour H cm 60

Alto con campana empotrada, 2 puertas, 1 frente extraible y 1 balda - para H cm 60

Oberschrank für Dampfabzugshaube, 2 Türen, 1 ausziehbaren Blende und 1 Fachboden - für Höhe 60 cm

90	°	0,184	P905226	509	532	572							
90	°	0,184	P90526	396	419	459							

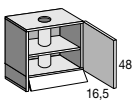

Pensile cappa aspirante con 1 anta Dx-Sx, con 1 frontale estraibile ed 1 ripiano per H cm 72

Wall unit with integrated hood, 1 door R-L, 1 pull-out front and 1 shelf - for H cm 72

Haut avec hotte encastrée 1 porte D-G, 1 frontal extraible et 1 étagère- pour H cm 72

Alto con campana empotrada, 1 puerta D-L, 1 frente extraible y 1 balda - para H cm 72

Oberschrank für Dampfabzugshaube mit 1 Tür L/R, 1 ausziehbaren Blende und 1 Fachboden - für Höhe cm 72

60	°	0,161	P6052	350	362	391							
60	°	0,161	P60522	455	467	496							

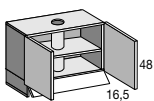

Pensile cappa aspirante con 2 ante, con 1 frontale estraibile ed 1 ripiano per H cm 72

Wall unit with integrated hood, 2 doors, 1 pull-out front and 1 shelf - for H cm 72

Haut avec hotte encastrée 2 portes, 1 frontal extraible et 1 étagère - pour H cm 72

Alto con campana empotrada, 2 puertas, 1 frente extraible y 1 balda - para H cm 72

Oberschrank für Dampfabzugshaube, 2 Türen, 1 ausziehbaren Blende und 1 Fachboden - für Höhe 72 cm

90	°	0,238	P9052	432	449	495							
90	°	0,238	P90522	545	562	608							

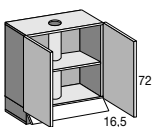

Pensile cappa aspirante con 2 ante, con 1 frontale estraibile ed 1 ripiano per H cm 96

Wall unit with integrated hood, 2 doors, 1 pull-out front and 1 shelf - for H cm 96

Haut avec hotte encastrée 2 portes, 1 frontal extraible et 1 étagère - pour H cm 96

Alto con campana empotrada, 2 puertas, 1 frente extraible y 1 balda - para H cm 96

Oberschrank für Dampfabzugshaube, 2 Türen, 1 ausziehbaren Blende und 1 Fachboden - für Höhe 96 cm

90	°	0,321	P9082	498	513	569							
90	°	0,321	P90822	611	626	682							

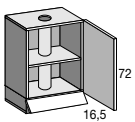

Pensile cappa aspirante con 1 anta Dx-Sx, con 1 frontale estraibile ed 1 ripiano per H cm 96

Wall unit with integrated hood, 1 door R-L, 1 pull-out front and 2 shelf - for H cm 96

Haut avec hotte encastrée 1 porte D-G, 1 frontal extraible et 1 étagère- pour H cm 96

Alto con campana empotrada, 1 puerta D-L, 1 frente extraible y 1 balda - para H cm 96

Oberschrank für Dampfabzugshaube mit 1 Tür L/R, 1 ausziehbaren Blende und 1 Fachboden - für Höhe cm 96

60	°	0,217	P6082	398	408	444							
60	°	0,217	P60822	503	513	549							

PORTATA ASPIRANTE MAX: ° 1 motore = mc/h 230; °° 2 motori = mc/h 380 - n. 1 Filtro carbone attivo per funzione filtrante (cod.XXCA400150) € 12 (su °° : n. 2)

MAXIMAL SUCTION CAPACITY: ° 1 engine = mc/h 230; °° 2 engines = mc/h 380 - 1 active carbon filter for filter function (code XXCA400150) € 12 (for °° : 2 pieces)

PORTEE D'ASPIRATION MAXIMALE: ° 1 moteur = mc/h 230; °° 2 moteurs = mc/h 380 - 1 filtre en charbon actif pour fonction filtrante (code XXCA400150) € 12 (pour °° : 2 pieces)

MAXIMA CAPACIDAD DE ASPIRACION: ° 1 motor = mc/h 230; °° 2 motores = mc/h = 380 - 1 filtro carbón activo para función de filtro (código XXCA400150) € 12 (por °° : 2 piezas)

MAXIMALE SAUGKRAFT: ° 1 Motor=mc/h 230; °° 2 Motore = mc/h 380 - 1 Aktivkohlefilter für Filter Funktion (Code XXCA400150) € 12 (für °° : 2 Stück)

BOISERIE ATTREZZABILE CON CREMAGLIERA A SCOMPARSA

WOODEN PANNELING CAN BE FITTED OUT WITH CONCEALED RACK - BOISERIE EQUIPABLE AVEC CRÈMAILLÈRE RENTRANT
EL PANEL DE MADERA SE PUEDE EQUIPAR CON EL ESTANTE ENCUBIERTO - DAS HOLZPANEEL KANN MIT
VERSENKUNGSZAHNSTANGE AUSGESTATTET WERDEN

H cm | m³ | codice TH01R | 1



Montante in alluminio completo di accessori per fissaggio pannelli (n°)

Aluminium uprights complete with accessories for panel fixing
Montants en aluminium complete de accessoires pour fissage des panneaux
Montants en alluminio completo de los accesorios por fijar los paneles
Aluminiumpfosten komplett mit Zubehoer zur Befestigung der Paneele

213	0,008	M213	120
237	0,009	M237	133
m / l	0,004	M299	60



Pannello centrale cm 213 x 60 x 2 (n°)

Central panel
Panneau central
Panele central
Zentralpaneel

** Impiallacciato legno - Wooden veneered <i>Plaqué bois - Chapeada madera - Holsturnittiert</i>	213	0,060	P213..	300
Laccato opaco - Matt lacquered <i>Laqué opaque - Lacado opaco - Matt lackiert</i>	213	0,060	P213LG	202
Laccato lucido - Glossy lacquered <i>Laqué brillant - Lacado brillo - Hochglanz lackiert</i>	213	0,060	P213LL	440



Pannello centrale cm 237 x 60 x 2 (n°)

Central panel
Panneau central
Panele central
Zentralpaneel

** Impiallacciato legno - Wooden veneered <i>Plaqué bois - Chapeada madera - Holsturnittiert</i>	237	0,067	P237..	330
Laccato opaco - Matt lacquered <i>Laqué opaque - Lacado opaco - Matt lackiert</i>	237	0,067	P237LG	215
Laccato lucido - Glossy lacquered <i>Laqué brillant - Lacado brillo - Hochglanz lackiert</i>	237	0,067	P237LL	480



Pannello centrale per larghezze superiori a 60 cm (m²)

Central panel for width upper then 60 cm
Panneau central pour largeures superieures à 60 cm
Panele central para anchuras superiores de 60 cm.
Zentralpaneel fuer Breiten ueber 60 cm.

** Impiallacciato legno - Wooden veneered <i>Plaqué bois - Chapeada madera - Holsturnittiert</i>	m²	0,047	P299..	245
Laccato opaco - Matt lacquered <i>Laqué opaque - Lacado opaco - Matt lackiert</i>	m²	0,047	P299LG	165
Laccato lucido - Glossy lacquered <i>Laqué brillant - Lacado brillo - Hochglanz lackiert</i>	m²	0,047	P299LL	355

**

- .. **Rovere Sbiancato**; Bleached oak; Chêne blanché; Roble blanqueado; Gebleicht Eiche. - **IRS** -
- .. **Rovere Tinto Wengè**; Wenge painted oak; Chêne teint wenge; Roble pintado wengé; Wenge gefärbt Eiche. - **IRW** -
- .. **Rovere Tinto Grigio**; Grey painted oak; Chêne teint gris; Roble pintado gris; Grau gefärbt Eiche. - **IRG** -
- .. **Rovere Tinto Prugna**; Plum red painted oak; Chêne teint rouge prune; Roble pintado rojo ciruela; Pfaurot gefärbt Eiche. - **IRP** -
- .. **Teck**; Teak; Teck; Teka; Teakholz. - **IT** -
- .. **Ebano**; Ebony; Ebénier; Ebano; Ebenholz. - **IE** -

BOISERIE ATTREZZABILE CON CREMAGLIERA A SCOMPARSA

WOODEN PANNELING CAN BE FITTED OUT WITH CONCEALED RACK - BOISERIE EQUIPABLE AVEC CRÈMAILLÈRE RENTRANT
EL PANEL DE MADERA SE PUEDE EQUIPAR CON EL ESTANTE ENCUBIERTO - DAS HOLZPANEEL KANN MIT
VERSENKUNGSZAHNSTANGE AUSGESTATTET WERDEN

H cm | m³ | codice TH01R | 1 |



Cornice terminale cm 213 x 5,4 x 5,4 (n°)

Endframe
Encadrement terminal
Marco terminal
Endrahmen

** Impiallacciato legno - Wooden veneered Plaqué bois - Chapeada madera - Holsfurnittiert	213	0,014	MT213..	225
Laccato opaco - Matt lacquered Laqué opaque - Lacado opaco - Matt lackiert	213	0,014	MT213LG	228
Laccato lucido - Glossy lacquered Laqué brillant - Lacado brillo - Hochglanz lackiert	213	0,014	MT213LL	250



Cornice terminale cm 237 x 5,4 x 5,4 (n°)

Endframe
Encadrement terminal
Marco terminal
Endrahmen

** Impiallacciato legno - Wooden veneered Plaqué bois - Chapeada madera - Holsfurnittiert	237	0,015	MT237..	240
Laccato opaco - Matt lacquered Laqué opaque - Lacado opaco - Matt lackiert	237	0,015	MT237LG	243
Laccato lucido - Glossy lacquered Laqué brillant - Lacado brillo - Hochglanz lackiert	237	0,015	MT237LL	265



Cornice terminale (m/l)

Endframe
Encadrement terminal
Marco terminal
Endrahmen

** Impiallacciato legno - Wooden veneered Plaqué bois - Chapeada madera - Holsfurnittiert	ml	0,006	MT299..	115
Laccato opaco - Matt lacquered Laqué opaque - Lacado opaco - Matt lackiert	ml	0,006	MT299LG	118
Laccato lucido - Glossy lacquered Laqué brillant - Lacado brillo - Hochglanz lackiert	ml	0,006	MT299LL	132

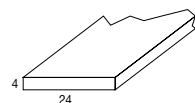

Mensole (m/l)

Shelves
Etagere
Mensulas
Tablare

** Impiallacciato legno - Wooden veneered Plaqué bois - Chapeada madera - Holsfurnittiert	ml	0,017	ME100..	150
Laccato opaco - Matt lacquered Laqué opaque - Lacado opaco - Matt lackiert	ml	0,017	ME100LG	245
Laccato lucido - Glossy lacquered Laqué brillant - Lacado brillo - Hochglanz lackiert	ml	0,017	ME100LL	275

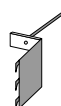

Coppia reggimensola (n°)

Pair shelf moders
Couple supports etagere
Pareja de soportes para balda
1 unpaar Regalalter

			ME199	46

- .. **Rovere Sbiancato**; Bleached oak; Chêne blanché; Roble blanqueado; Gebleicht Eiche. - IRS -
- .. **Rovere Tinto Wengè**; Wenge painted oak; Chêne teint wenge; Roble pintado wengé; Wenge gefärbt Eiche. - IRW -
- .. **Rovere Tinto Grigio**; Grey painted oak; Chêne teint gris; Roble pintado gris; Grau gefärbt Eiche. - IRG -
- .. **Rovere Tinto Prugna**; Plum red painted oak; Chêne teint rouge prune; Roble pintado rojo ciruela; Pflaumrot gefärbt Eiche. - IRP -
- .. **Teck**; Teak; Teck; Tekka; Teakholz. - IT -
- .. **Ebano**; Ebony; Ebénier; Ebano; Ebenholz. - IE -

PROFILI ALLUMINIO

ALUMINIUM PROFILES - PROFILÉS ALUMINIUM
PERFILES ALLUMINIO - ALUMINIUM PROFILE

H cm | m³ | codice TH01FA | 1



Profilo verticale intermedio in alluminio per armadio (n°)

Central vertical aluminium groove for tall unit
Profilé central vertical en aluminium pour colonne
Perfil central vertical en aluminio para columna
Passblende aus Aluminium für Hochschrank

222	0,023	200ZC	74
198	0,020	100ZC	66
132	0,014	001ZC	44
m / l			34



Profilo verticale laterale in alluminio con fianco di chiusura prof.cm 58 (n°)

Side vertical aluminium groove with finish side panel 58 cm deep
Profilé vertical lateral en aluminium avec coté de finition prof. 58 cm
Perfil vertical lateral en aluminio con costado de finición prof. 58 cm
Seitliche Passblende aus Aluminium mit Seitenwand 58 cm

** Impiallacciato legno - Wooden veneered Plaque bois - Chapeada madera - Holsturnittiert	222	0,136	200ZL..	380
				307
Laccato opaco - Matt lacquered Laqué opaque - Lacado opaco - Matt lackiert	222	0,136	200ZLLG	493
Laccato lucido - Glossy lacquered Laqué brillant - Lacado brillo - Hochglanz lackiert	222	0,136	200ZLLL	
** Impiallacciato legno - Wooden veneered Plaque bois - Chapeada madera - Holsturnittiert	198	0,122	100ZL..	341
				278
Laccato opaco - Matt lacquered Laqué opaque - Lacado opaco - Matt lackiert	198	0,122	100ZLLG	450
Laccato lucido - Glossy lacquered Laqué brillant - Lacado brillo - Hochglanz lackiert	198	0,122	100ZLLL	
** Impiallacciato legno - Wooden veneered Plaque bois - Chapeada madera - Holsturnittiert	132	0,082	001ZL..	228
				185
Laccato opaco - Matt lacquered Laqué opaque - Lacado opaco - Matt lackiert	132	0,082	001ZLLG	300
Laccato lucido - Glossy lacquered Laqué brillant - Lacado brillo - Hochglanz lackiert	132	0,082	001ZLLL	



Profilo orizzontale sotto top in dotazione solo sul fronte delle basi (m/l)

Under worktop horizontal profile only for base units fronts
Profilé horizontal sous plan de travail seulement pour portes bas
Perfil horizontal bajo encimera solamente para puertas bajos
Mittlere waagerechtes Profil unter der Abl in Ausstattung nur bei Fronten von Unterschränken

codice XXAC			
ml	0,004	120300	20



Profilo orizzontale intermedio in dotazione solo sul fronte delle basi (m/l)

Intermediate horizontal profile only for base units fronts
Profilé horizontal intermédiaire seulement pour portes bas
Perfil horizontal intermedio solamente para puertas bajos
Mittlere waagerechtes Profil unter der Abl in Ausstattung nur bei Fronten von Unterschränken

codice XXAC			
ml	0,005	120301	27

**

- .. **Rovere Sbiancato**; Bleached oak; Chêne blanché; Roble blanqueado; Gebleicht Eiche. - IRS -
- .. **Rovere Tinto Wengè**; Wenge painted oak; Chêne teint wenge; Roble pintado wengé; Wenge gefärbt Eiche. - IRW -
- .. **Rovere Tinto Grigio**; Grey painted oak; Chêne teint gris; Roble pintado gris; Grau gefärbt Eiche. - IRG -
- .. **Rovere Tinto Prugna**; Plum red painted oak; Chêne teint rouge prune; Roble pintado rojo ciruela; Pfaumrot gefärbt Eiche. - IRP -
- .. **Teck**; Teak; Teck; Teka; Teakholz. - IT -
- .. **Ebano**; Ebony; Ebénier; Ebano; Ebenholz. - IE -

ACCESSORI PER PROFILI

ACCESSOIRES FOR PROFILES - ACCESSOIRES POUR PROFILÉS
 ACCESORIOS PARA PERFILES - ZUBEHÖREN FÜR PROFILE

H cm | m³ | codice **XXAC** | 1 |

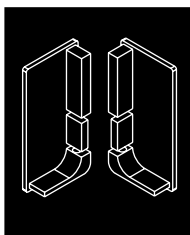

Tappi dx-sx per profilo sotto top (pos. 1)

End right and left plugs for under (o sub) countertop shape
 Bouchons terminaux droite et gauche pour chant sous plan
 Tapónes terminales derechos y izquierdos para el perfil debajo la encimera
 Rechtes und linkes Endstüpseln für Untertopprofil

1 pezzo, piece, piece, pieza, stuck		120303A	36



Tappi dx-sx per profilo sotto top (pos. 2)

End right and left plugs for under (o sub) countertop shape
 Bouchons terminaux droite et gauche pour chant sous plan
 Tapónes terminales derechos y izquierdos para el perfil debajo la encimera
 Rechtes und linkes Endstüpseln für Untertopprofil

1 pezzo, piece, piece, pieza, stuck		120302	36



Tappi dx-sx per profilo intermedio (pos. 3)

Terminal right and left plugs for intermediate shape
 Bouchons terminaux droite et gauche pour chant intermédiaire
 Tapónes terminales derechos y izquierdos para el perfil intermedio
 Rechtes und linkes Endstüpseln für Zwischenprofil

1 pezzo, piece, piece, pieza, stuck		120303	36



Tappi dx-sx per profilo intermedio (pos. 4)

Terminal right and left plugs for intermediate shape
 Bouchons terminaux droite et gauche pour chant intermédiaire
 Tapónes terminales derechos y izquierdos para el perfil intermedio
 Rechtes und linkes Endstüpseln für Zwischenprofil

1 pezzo, piece, piece, pieza, stuck		120304	36



Angolo a 90° per profilo sotto top (pos. 5)

90° Angle for under (o sub) countertop shape
 Angle à 90° pour chant sous plan
 Ángulo 90° para perfil debajo la encimera
 90° Eck für Untertopprofil

1 pezzo, piece, piece, pieza, stuck		120305	42



Spigolo a 90° per profilo sotto top (pos. 6)

90° Edge for under (o sub) countertop shape
 Arête à 90° pour chant sous plan
 Borde 90° para perfil debajo la encimera
 90° Kante für Untertopprofil

1 pezzo, piece, piece, pieza, stuck		120306	42

ANTE
DOORS - PORTES
PUERTAS - TÜREN

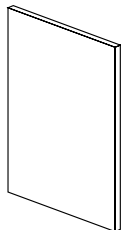

Ante normali

Standard doors
Portes standard
Puertas standard
Standardtüren

Cod. A030..

L cm | m² | codice | 1 | 2 | 3 | 4 | 5 | | | | | | | |

Nota: per il codice colore sostituire [...] con:

Note: for color code replace [...] with:

Note: pour le code couleur remplacer [...] avec:

Nota: para el código color remplazar [...] con:

Anmerkung: für die Farbnummer ersetzen Sie bitte [...] durch

IE = Ebano; IT = Teak; IR = Rovere; su versione Impiallacciato (1)

LG = Laccato Opaco color; su versione Laccato Opaco (2)

LL = Laccato Lucido color; su versione Laccato Lucido (3)

IE = Ebony; IT = Teak; IR = Oak; in veneered version (1)

LG = Matt lacquered colour; in matt lacquered version (2)

LL = Glossy lacquered colour; in glossy lacquered version (3)

IE = Ebénier; IT = Teck; IR = Chêne; dans la version plaquée (1)

LG = Couleur lacquée gaufrée; dans la version lacquée gaufrée (2)

LL = Couleur lacquée brillante; dans la version lacquée brillante (3)

IE = Ebano; IT = Teka; IR = Roble; en la version chapeada (1)

LG = Color lacado opaco; en la version lacado opaco (2)

LL = Color lacado brillo; en la version lacado brillo(3)

IE = Ebenholz; IT = Teak; IR = Eiche; für furnierte Version (1)

LG = matt; für die Version mattlackiert (2)

LL = hochglanz; für die Version hochglanzlackiert su (3)

198 x 60	279 ⁰¹	289 ⁰¹	352 ⁰¹																	
198 x 45	210 ⁰²	219 ⁰²	260 ⁰²																	
198 x 30	151 ⁰³	153 ⁰³	185 ⁰³																	
150 x 60	215 ⁰⁴	220 ⁰⁴	270 ⁰⁴																	
132 x 60	188 ^{08F}	196 ^{08F}	231 ^{08F}																	
132 x 45	141 ^{08G}	150 ^{08G}	183 ^{08G}																	
132 x 30	110 ^{08H}	105 ^{08H}	122 ^{08H}																	
126 x 60	180 ⁰⁹	180 ⁰⁹	220 ⁰⁹																	
126 x 45	136 ¹⁰	144 ¹⁰	174 ¹⁰																	
126 x 30	98 ¹¹	100 ¹¹	120 ¹¹																	
96 x 60	140 ¹⁴	141 ¹⁴	171 ¹⁴																	
96 x 45	105 ¹⁵	109 ¹⁵	132 ¹⁵																	
96 x 40	93 ¹⁶	101 ¹⁶	121 ¹⁶																	
96 x 30	73 ¹⁷	79 ¹⁷	94 ¹⁷																	
96 x 15	40 ¹⁹	48 ¹⁹	55 ¹⁹																	
72 x 60	106 ²¹	108 ²¹	131 ²¹																	
72 x 45	81 ²²	84 ²²	101 ²²																	
72 x 40	73 ²³	77 ²³	92 ²³																	
72 x 30	56 ²⁵	63 ²⁵	74 ²⁵																	
72 x 15	33 ²⁷	39 ²⁷	45 ²⁷																	
60 x 180	260 ^{28G}	263 ^{28G}	321 ^{28G}																	
60 x 120	172 ^{28H}	175 ^{28H}	218 ^{28H}																	
60 x 90	133 ^{28L}	134 ^{28L}	164 ^{28L}																	
60 x 60	90 ²⁹	97 ²⁹	115 ²⁹																	
60 x 45	68 ³⁰	75 ³⁰	90 ³⁰																	
60 x 40	62 ^{30B}	68 ^{30B}	81 ^{30B}																	
60 x 30	48 ^{30C}	54 ^{30C}	65 ^{30C}																	
48 x 180	204 ³²	208 ³²	260 ³²																	
48 x 120	137 ^{32A}	140 ^{32A}	178 ^{32A}																	
48 x 90	103 ³³	109 ³³	132 ³³																	
48 x 60	70 ³⁴	74 ³⁴	90 ³⁴																	
48 x 45	54 ^{34A}	58 ^{34A}	70 ^{34A}																	
48 x 40	49 ^{34B}	56 ^{34B}	64 ^{34B}																	
48 x 30	38 ^{34C}	42 ^{34C}	55 ^{34C}																	

ANTE

DOORS - PORTES
PUERTAS - TÜREN

L cm | m² | codice | 1 | 2 | 3 | 4 | 5 | | | | | | | |

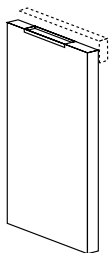

Ante per basi con Profilo sottotop

Doors for base units with undertop profile
Portes pour bas avec profilé sous top
Puertas para bajos con perfilé bajo top
Unterschranktüren mit Profil unter Arbeitsplatte

Cod. A030..

Nota: per il codice colore sostituire [...] con:

Note: for color code replace [...] with:

Note: pour le code couleur remplacer [...] avec:

Nota: para el código color remplazar [...] con:

Anmerkung: für die Farbnummer ersetzen Sie bitte [...] durch

IE = Ebano; IT = Teak; IR = Rovere; su versione Impiallacciato (1)

LG = Laccato Opaco color; su versione Laccato Opaco (2)

LL = Laccato Lucido color; su versione Laccato Lucido (3)

IE = Ebony; IT = Teak; IR = Oak; in veneered version (1)

LG = Matt lacquered colour; in matt lacquered version (2)

LL = Glossy lacquered colour; in glossy lacquered version (3)

IE = Ebénier; IT = Teck; IR = Chêne; dans la version plaquée (1)

LG = Couleur lacquée gaufrée; dans la version lacquée gaufrée (2)

LL = Couleur lacquée brillante; dans la version lacquée brillante (3)

IE = Ebano; IT = Teak; IR = Roble; en la version chapeada (1)

LG = Color lacado opaco; en la version lacado opaco (2)

LL = Color lacado brillo; en la version lacado brillo(3)

IE = Ebenholz; IT = Teak; IR = Eiche; für furnierte Version (1)

LG = matt; für die Version mattlackiert (2)

LL = hochglanz; für die Version hochglanzlackiert su (3)

69 x 120	190 ⁵³	198 ⁵³	247 ⁵³																
69 x 90	144 ⁵⁴	152 ⁵⁴	187 ⁵⁴																
69 x 60	100 ⁵⁵	104 ⁵⁵	131 ⁵⁵																
69 x 45	76 ⁵⁶	80 ⁵⁶	102 ⁵⁶																
69 x 40	68 ⁵⁷	72 ⁵⁷	91 ⁵⁷																
69 x 32																			
69 x 30	53 ⁵⁸	56 ⁵⁸	71 ⁵⁸																
69 x 15	33 ⁵⁹	39 ⁵⁹	45 ⁵⁹																
33 x 120	96 ⁶¹	107 ⁶¹	126 ⁶¹																
33 x 90	74 ⁶²	80 ⁶²	99 ⁶²																
33 x 60	52 ⁶³	58 ⁶³	69 ⁶³																
33 x 45	39 ⁶⁴	46 ⁶⁴	55 ⁶⁴																
16.5 x 90	39 ⁶⁷	48 ⁶⁷	70 ⁶⁷																
16.5 x 60	28 ⁶⁸	36 ⁶⁸	49 ⁶⁸																
16.5 x 45	22 ⁶⁹	31 ⁶⁹	39 ⁶⁹																
16.5 x 30	17 ⁷¹	30 ⁷¹	33 ⁷¹																
9 x 90	27 ⁷⁴	38 ⁷⁴	46 ⁷⁴																
9 x 60	18 ⁷⁵	29 ⁷⁵	36 ⁷⁵																
6 x 60	17 ^{54F}	28 ^{54F}	33 ^{54F}																

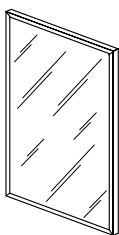

Ante con Vetro Satinato e Laccato ; Telaio in Alluminio lucido- SENZA predisposizione maniglia

Doors with Satiny and Lacquered glass and glossy aluminium frame - no drills for handles
Portes avec verre Satiné et Lacqué ; cadre aluminium brillant - pas de predisposition pour poignées
Puertas con vidrio Satinado y lacado; marco aluminio brillante - no agujeros para tiradores
Tür mit lackiertem und satiniertem Glass und glänzender Aluminiumrahmentür ohne Griffbohrungen

Cod. A030TAL

198 x 60				296 ^{01VV}	357 ^{01VL}														
198 x 45				263 ^{02VV}	309 ^{02VL}														
132 x 60				223 ^{08FVV}	264 ^{08FVL}														
132 x 45				199 ^{08GVV}	229 ^{08GVL}														
96 x 60				177 ^{14VV}	206 ^{14VL}														
96 x 45				157 ^{15VV}	179 ^{15VL}														
72 x 60				149 ^{21VV}	171 ^{21VL}														
72 x 45				132 ^{22VV}	148 ^{22VL}														
60 x 180				279 ^{28GVV}	335 ^{28GVL}														
60 x 120				206 ^{28HVV}	243 ^{28HVL}														
60 x 90				169 ^{28LVV}	197 ^{28LVL}														
60 x 60				136 ^{29VV}	155 ^{29VL}														
60 x 45				121 ^{30VV}	135 ^{30VL}														