



RAFFAELLO: DESCRIZIONI TECNICHE DI DETTAGLIO

(Allegato 3 - delle Condizioni Generali di Vendita)

STRUTTURA

In melaminico ciliegio chiaro (cod. RF17) e bianco (cod. RF01) di spessore mm.18, costruite con pannelli di particelle di legno rivestiti con carta melaminica in classe E1, bordate con bordi ABS, PVC, MELAMINICI con colla poliuretana resistente all'umidità.

ANTE

Telaio in alder con bugna in legno ciliegio verniciate ciliegio chiaro e in MDF in classe E1 laccato liscio opaco e anticato patinato.

ANTE A VETRO

Telaio con grata in alder e in MDF, con vetro temperato, verniciato con le stesse caratteristiche delle ante

MANIGLIE E POMOLI

In metallo finitura argento antico.

NOTE TECNICHE

Le sigle Dx e Sx per le basi e i pensili indicano il verso della cerniera, così dicasi per la base angolare e il pensile angolo.

Per i lavelli si intende il verso della vasca o delle vasche.

RAFFAELLO: DETAILED TECHNICAL DESCRIPTIONS

(Attachement 3 – General Sales Condition)

UNIT

White (cod. RF01) and cherry clear (cod. RF17) melamine. 18 mm thickness with particle board panels covered by melamine paper class E1. Flanged with ABS-PVC-MELAMINE edges, with moisture-resistant polyurethan glue.

FRONT PANELS

Alder frame with cherry wood rusticated ashlar, cherry clear painted and MDF class E1, lacquered smooth matt and with antique-effect coated.

GLASS FRONT PANELS

Alder grille or MDF frame, with hardened glass, painted in the same way as the front panels

HANDLES AND KNOBS

Metal, final coat antique silver

TECHNICAL NOTES

R and L for t base units and for wall units mean the hinge's direction, the same is for the angle base and wall units.

By the sink the basin or basins direction is meant.

RAFFAELLO: DESCRIPTIONS TECHNIQUES DÉTAILLÉES

(Annexe 3 – Conditions Generales de Vente)

CAISSONS

En mélaminé cerisier clair (cod. RF17) et blanc (cod. RF01) avec épaisseur 18 mm. Réalisé avec des panneaux de particules de bois recouverts par papier mélaminé classe E1; bordés en ABS-PVC-MELAMINE' avec colle polyuréthane résistant à l'humidité.

PORTES

Cadre en Alder avec marque en bois cerisier laqués, cerisier clair et en MDF classe E1, laqué lisse opaque et vieilli patiné

PORTES EN VERRES

Cadre avec grille en alder et en MDF, avec verre trempé, verni avec les même caractéristiques des portes

POIGNEES ET POMMEAUX

En métal avec finissage argent antique

NOTES TECHNIQUES

D (droite) et G (gauche) pour les bases et les éléments haut, montrent le vers de la charnière, la même chose est pour la bas d'angle et l'élément haut d'angle.

Pour les éviers on compte le vers de la bac ou des bacs.

RAFFAELLO: INFORMACIONES TECNICAS DETALLADAS

(Adjunto 3 - Condiciones Generales de Venta)

ESTRUCTURA

De melaminico cerezo claro (cod. RF17) y blanco (cod. RF01) de espesor 18mm realizada por paneles de fibra de madera revestidos por un papel melaminico en clase E1; con el borde en ABS, PVC, MELAMINICO, con pegamento de poliuretano resistente a la humedad.

PUERTAS

Bastidor en alder con sillar de cerezo barnizada cerezo claro y en MDF de clase E1 lacado liso opaco y anticado glaseado.

PUERTA CRISTAL

Bastidor con rejilla de alder y en Mdf, con vidrio templado, barnizado con las mismas características de las puertas.

TIRADORES Y POMOS

De metal acabado plata anticada.

FICHAS TECNICAS

Las siglas Dx y Sx para las bases y los muebles de pared indican la dirección del las bisagras, así como para la base angular y el mueble de pared angular.

Para los fregaderos se entiende la dirección de la pila o de las pilas.

RAFFAELLO: AUSFÜHRLICHE TECHNISCHE BESCHREIBUNGEN

(Anlage 3 – Allgemeine Verkaufsbedingungen)

KORPUS

Aus Melamin Kirsche hell (cod. RF17) und weiß (cod. RF01), Dicke 18 mm, aus Holzfaserplatten hergestellt, mit Melamin-Papier Klasse E1 verkleidet, Kanten aus ABS - PVC - MELAMIN, mit feuchtigkeitswiderstandfähigem Polyurethan Klebstoff.

FRONTEN

Rahmen aus Alder mit Kirschenholz Natur-Noppen Kirsche hell lackiert und aus MD Klasse E1, glatt matt lackiert und alt beschichtet.

GLASFRONTEN

Rahmen mit Alder Gitter und aus MD, mit Sekuritglas, mit den gleichen Eigenschaften der Fronten lackiert.

GRIFFE UND KUGLGRIFFE

Aus Metall, Fertigstellung Alt-Silber

TECHNISCHE BEMERKUNGEN

R (rechts) und L (links) bei den Unter- und den Hängeschränken geben die Montagerichtung der Scharniere an, so auch für Eckunterschrank und Eckhängeschrank.

Bei den Waschbecken versteht man deren Richtung.

RAFFAELLO

Fasce di prezzo Price Ranges - Niveaux de Prix - Gamas de Precio - Preis Niveau



1

Ante legno Solid wood doors - Portes en bois massif - Puertas en madera masiza - Holztüren



6

Ante laccato anticato + rattan Antique lacquered doors + rattan - Portes lacquées antiquées + rattan - Puertas lacadas envejecidas + rattan - Antik lackiert Türen + rattan



2

Ante laccato opaco Matt lacquered doors - Portes lacquées opaques - Puertas lacadas mate - Matt lackiert Türen



3

Ante laccato anticato Antique lacquered doors - Portes lacquées antiquées - Puertas lacadas envejecidas - Antik lackiert Türen



4

Ante legno + rattan Solid wood doors + rattan - Portes en bois massif + rattan - Puertas en madera masiza + rattan - Holztüren + rattan



5

Ante laccato opaco + rattan Matt lacquered doors + rattan - Portes lacquées opaques + rattan - Puertas lacadas mate + rattan - Matt lackiert Türen + rattan

Legni Veneers - Bois - Maderas - Holzart

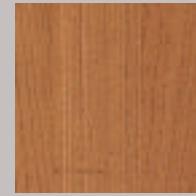

Ciliegio chiaro
Light cherry
Merisier clair
Cerezo claro
Hell Kirschbaum

Laccati opaco Matt lacquers - Lacques opaques - Lacas opacas - Matt lackierte Farben



586R



587R



589R



588R



585R

Laccati anticati Antique lacquers - Lacques antiquées - Lacas envejecidas - Antik lackierte Farben



586A

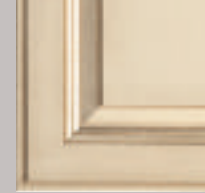

587A



589A

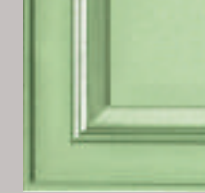

588A



585A

Maniglie Handles - Poignées - Tiradores - Griffe



Cod. 120058



Cod. 120110

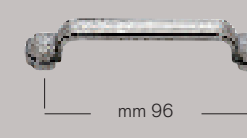

Cod. 120057



Cod. 120015



CERTIFIED QUALITY SYSTEM UNI EN ISO 9001:2000
Certificato ICILA n° 738 ICINet Registration n° IF23586

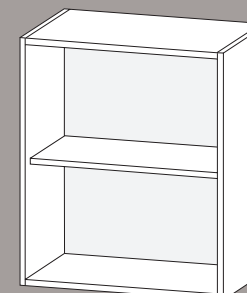

Cassa melaminico bianco
White melamine carcass
Caisson melaminé blanc
Casco melaminico blanco
Weiss melamin Korpus

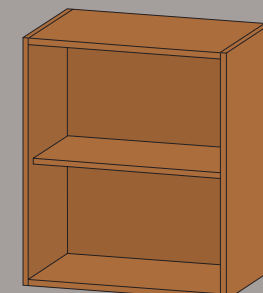

Cassa melaminico ciliegio chiaro
Light cherry melamine carcass
Caisson melaminé merisier clair
Casco melaminico cerezo claro
Hellkirschbaum melamin Korpus

INFORMAZIONI SPECIFICHE Mod. RAFFAELLO (Allegato 4 delle condizioni generali di vendita)

Per dare la possibilità di scelta tutti i prezzi sono calcolati senza maniglia. Il prezzo delle maniglie consigliate è a pag. 47 del listino RAFFAELLO. Qualora si preferisse utilizzare una maniglia diversa da quelle consigliate i prezzi sono indicati sul listino sezione maniglie.

La lavorazione di anticatura e patinatura è fatta a mano, pertanto è possibile che nella composizione esistano delle leggere diversità che testimoniano la manualità dell'esecuzione esaltandone il pregio.

Le basi con ante in vetro hanno i pianetti in melaminico onde consentire un maggiore carico di utilizzo.

Su elementi con più frontali il prezzo indicato si riferisce a frontali dello stesso colore e tipologia.

Per variazioni di tipologia intercalate a proprio piacimento, il nuovo prezzo dovrà essere ricavato utilizzando le quotazioni delle ante a fondo listino. togliere il prezzo dei frontali standard ed aggiungere quello dei frontali desiderati.

TEMPI DI CONSEGNA: 4/5 SETTIMANE da conferma ordine definitiva.

DETAIL INFORMATION Mod. RAFFAELLO (Attachement 4 – General Sales Condition)

To guarantee the choice, all the units' prices are calculated without handles. Prices of the suggested handles can be found at page 47 of the RAFFAELLO price list. If you prefer use another type of handle instead of the suggested ones, you can find the price on the price list under section handles.

The antiquing and the coating proceedings are handmade, that's the reason why it's possible to find some slight differences that testify the manual character of the work praising its value.

The base units with glass doors have melaminic shelves to allow a higher load.

By elements with several frontals, the given price means frontals with same colour and of the same kind. By personal change of the typology, the new price must be calculated by using doors' prices at the end of the price list: subtract the price of the standard frontals and add the price of the liked one.

DELIVERY TIME: 4/5 weeks from definitive order confirmation.

INFORMATIONS SPÉCIFIQUES Mod. RAFFAELLO (Annexe 4 – Conditions Generales de Vente)

Pour vous offrir la possibilité de choisir, tous les prix sont calculés sans poignée. Le prix des poignées conseillées se trouve à la p. 47 de la liste RAFFAELLO. Au cas où l'on désirerait utiliser une poignée différente de celles conseillées, les prix sont indiqués sur la liste dans la section poignées.

Le travail de vieillissement et de patinage est fait à la main, il est donc possible qu'il y ait de légères différences, qui prouvent que le travail a été fait main et mettent en valeur sa qualité.

Les bases avec portes en verre ont des tablettes en mélaminé afin d'offrir une plus grande capacité de chargement.

Sur les éléments à plusieurs faces, le prix indiqué fait référence à des faces de même couleur et type. Si le client choisit un autre type de faces, le nouveau prix devra être calculé en utilisant les prix des portes se trouvant en bas de la liste: soustraire le prix des faces standard et ajouter celui des faces désirées.

TEMPS DE LIVRAISON: 4/5 SEMAINES Semaines à compter de la confirmation définitive de la commande.

INFORMACIONES DE EL DETALLE Mod. RAFFAELLO (Adjunto 4 - Condiciones Generales de Venta)

Para garantizar la posibilidad de selección, los precios de todos los muebles se calculan sin la manija. El precio de las manijas sugeridas está en la pagina 47 de la liste des precios RAFFAELLO. Si prefieres utilizar otro tipo de manija en vez de éstos sugeridas, puedes encontrar el precio en la lista de precios en la sección de la manijas.

Los procedimientos anticado y de capa son hechos a mano, eso son la razón por la que es posible encontrar algunas diferencias leves que atestigüen el carácter manual del trabajo y que elogia su valor.

Los muebles bajos con las puertas de cristal tienen estantes en melamínico para permitir una carga más alta.

En caso de elementos con varios frontales, el precio dado significa, frontales con el mismo color y de lo mismo tipo. Por variaciones personales de la tipología, el nuevo precio debe ser calculado utilizando las cotizaciones de la puertas en el fondo de la lista de precios: deducir el precio de los frontales standard y agregar el precio de estos preferidos.

TIEMPO DE ENTREGA: 4/5 semanas de la confirmación definitiva de el orden.

SPEZIFISCHE INFORMATIONEN Mod. RAFFAELLO (Anlage 4 – Allgemeine Verkaufsbedingungen)

Um die Auswahlmöglichkeiten zu ermöglichen, werden alle Möbelpreise ohne Griffe berechnet. Der Preis der empfohlenen Griffe befindet sich auf Seite 47 der RAFFAELLO Preisliste. Falls man lieber einen anderen Griff als einen der empfohlenen benutzen möchte, finden Sie die Preise in der Preisliste unter der Sektion Griffe.

Das antikisieren und die Beschichtung sind handgemacht, weshalb es möglich ist, dass in der Bearbeitung leichte Unterschiede bestehen die die Handarbeit bestätigen und den Wert hervorheben.

Die Unterschränke mit Glastüren haben die Stellagen aus Melamin, um eine höhere Traglast zu ermöglichen.

Bei Elementen mit verschiedenen Fronten betrifft der angegebene Preis Fronten in gleicher Farbe und gleichen Typs. Bei Typ-Änderungen nach eigener Wahl, ergibt sich der neue Preis durch Benutzung der Preise der Türen am Ende der Preisliste: Preis der Standard-Fronten wegrechnen und Preis der gewünschten Fronten dazurechnen.

LIEFERTERMINE: 4/5 Wochen ab endgültige Auftragsbestätigung.

SCHEMA DELLE DIMENSIONI

SIZES SCHEME

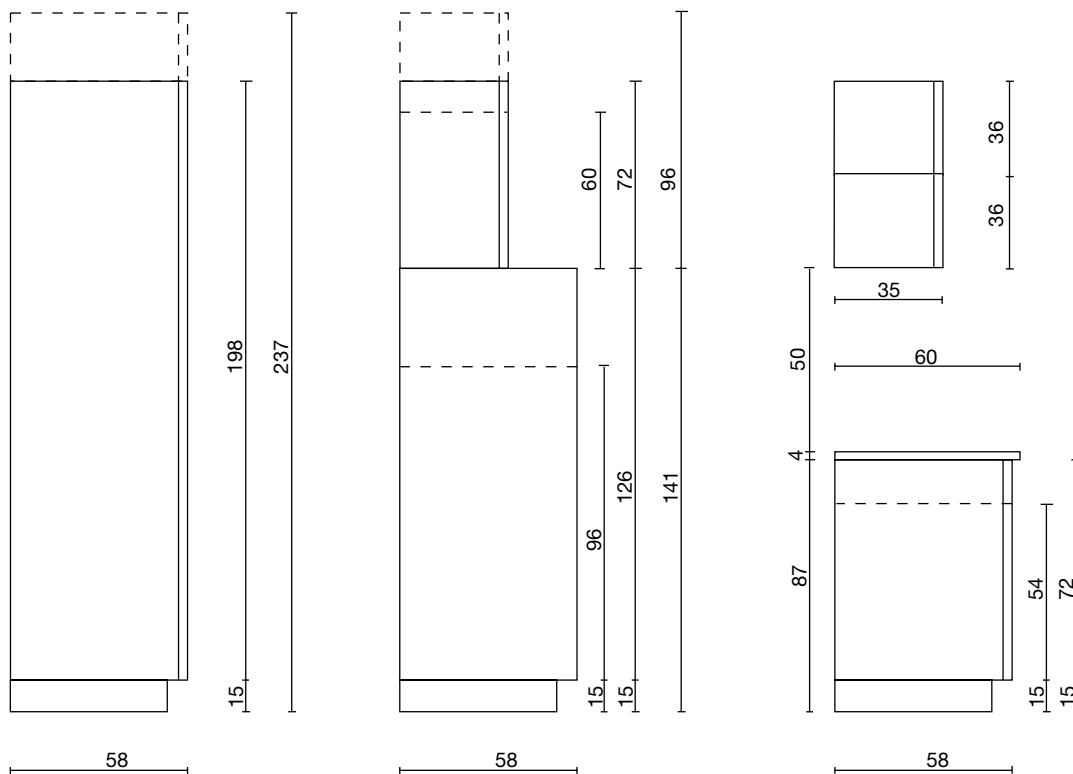

SCHEMA DEI MODULI DI ALTEZZA

ELEVATIONS SCHEME

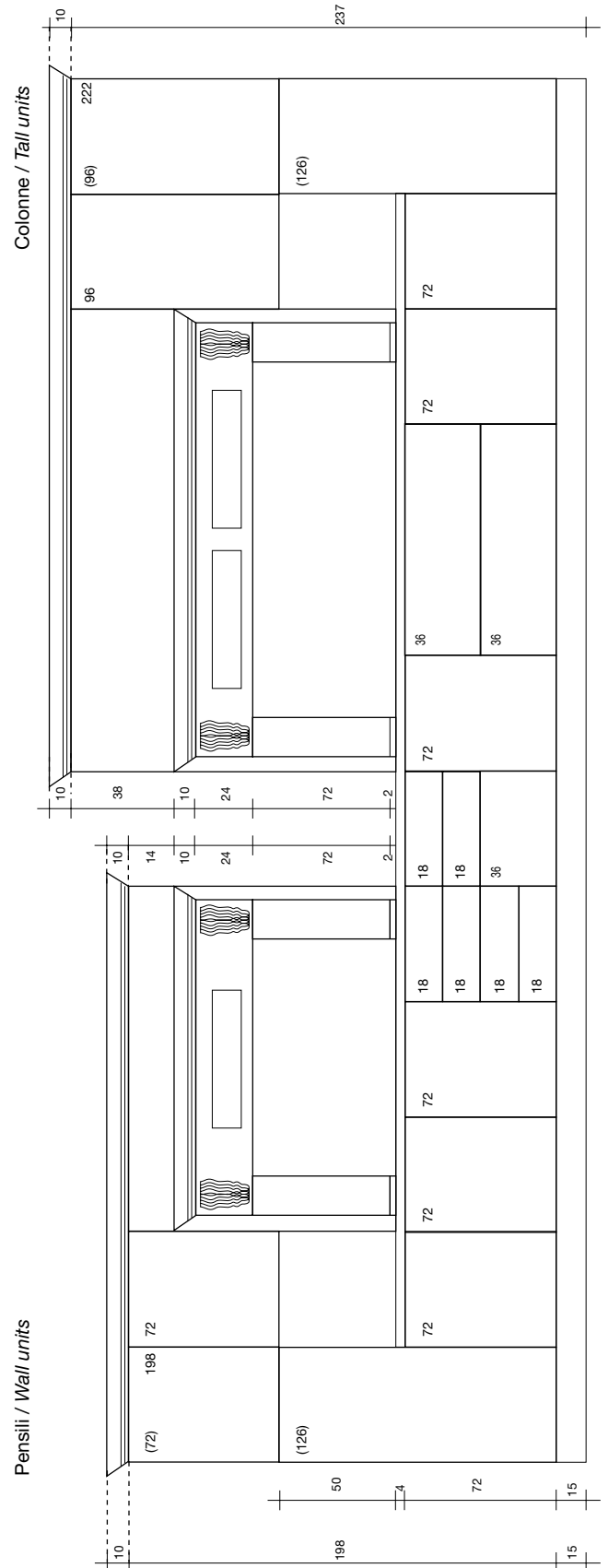
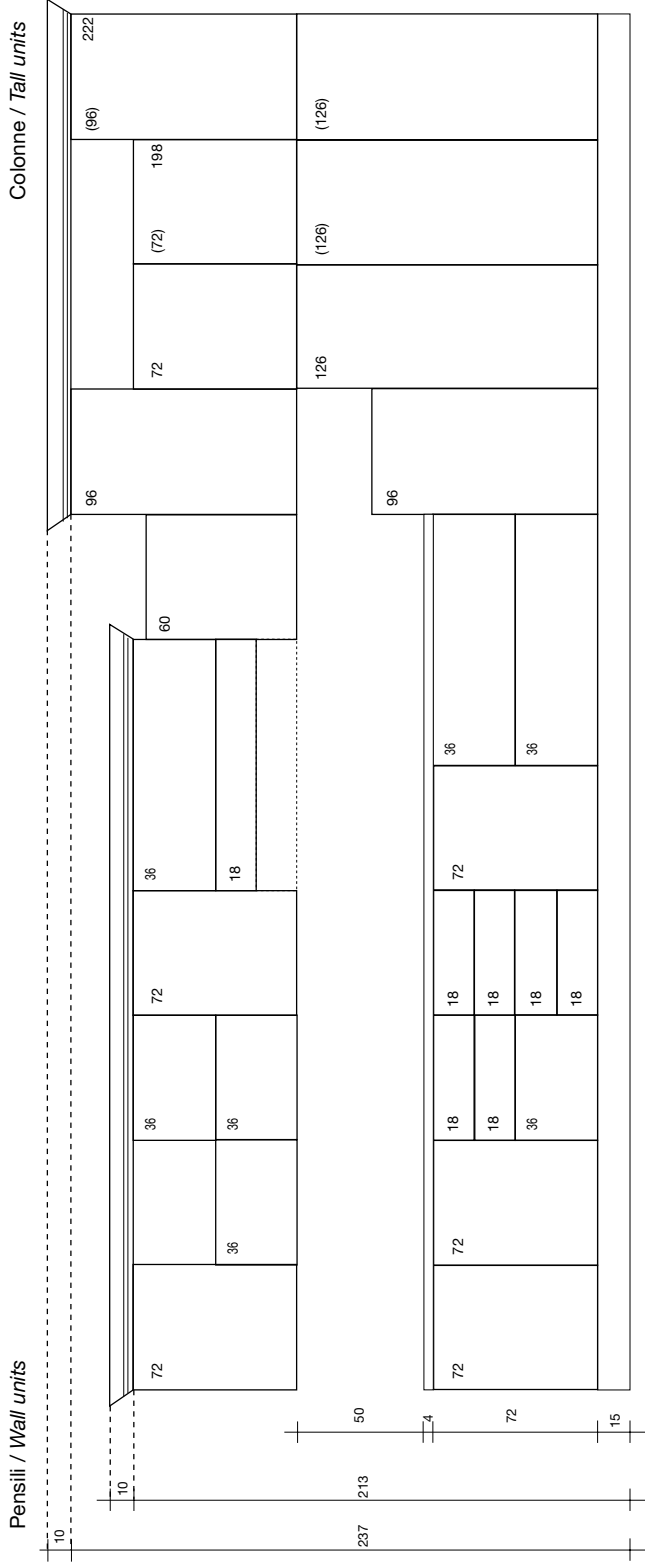

BASI H cm 87 prof. cm 58

BASE UNITS H 87 cm depth 58 cm - BAS H 87 cm prof. 58 cm

BAJOS H 87 cm prof. 58 cm - UNTERSCHRÄNKE Höhe: 87 cm Tiefe: 58 cm

L cm | m³ | codice | 1 | 2 | 3 | 4 | 5 | 6 | | | | | | | |

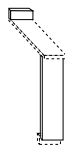

Distanziere base

| L cm | m³ | codice | 1 | 2 | 3 | 4 | 5 | 6 | | | | | | |
|------|-------|--------|-----|----|----|---|---|---|--|--|--|--|--|--|
| 2/14 | 0.075 | B0000 | 102 | 90 | 95 | | | | | | | | | |

Base unit filler
Filler bas
Regleta bajo
Unterschrank Passblende

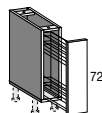

Base con cestello estraibile cromato

| | | | | | | | | | | | | | | |
|----|-------|-------|-----|-----|-----|-----|-----|-----|--|--|--|--|--|--|
| 15 | 0.080 | B1522 | 268 | 255 | 260 | | | | | | | | | |
| 30 | 0.148 | B3022 | 339 | 329 | 342 | | | | | | | | | |
| 45 | 0.217 | B4522 | 382 | 370 | 390 | 396 | 409 | 429 | | | | | | |
| 60 | 0.285 | B6022 | 431 | 428 | 456 | | | | | | | | | |

Base unit with chromed pull-out basket
Bas coulissant fil chromé
Bajo con cesto extraíble en hilo cromado
Unterschrank mit chromiertem Korbauszug

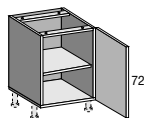

Base con 1 anta Dx-Sx

| | | | | | | | | | | | | | | |
|----|-------|-------|-----|-----|-----|-----|-----|-----|--|--|--|--|--|--|
| 15 | 0.080 | B1502 | 142 | 129 | 134 | | | | | | | | | |
| 30 | 0.148 | B3002 | 180 | 170 | 183 | | | | | | | | | |
| 40 | 0.194 | B4002 | 196 | 186 | 204 | | | | | | | | | |
| 45 | 0.217 | B4502 | 205 | 193 | 213 | 219 | 232 | 252 | | | | | | |
| 60 | 0.285 | B6002 | 231 | 228 | 256 | | | | | | | | | |

Base unit with 1 door R-L
Bas 1 porte D/G
Bajo 1 puerta I/D
Unterschrank mit 1 Tür L/R

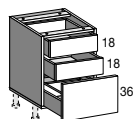

Base con 2 cassetti H 18 e 1 cestello estraibile H 36

| | | | | | | | | | | | | | | |
|----|-------|-------|-----|-----|-----|-----|-----|-----|--|--|--|--|--|--|
| 45 | 0.217 | B4506 | 373 | 337 | 352 | 385 | 372 | 383 | | | | | | |
| 60 | 0.285 | B6006 | 415 | 386 | 407 | 428 | 425 | 439 | | | | | | |
| 90 | 0.423 | B9006 | 500 | 491 | 523 | 514 | 520 | 541 | | | | | | |

Base unit with 2 drawers H 18 and one pull out basket H 36
Bas avec 2 tiroirs H 18 et 1 coulissant H 36
Bajo con 2 cajones H 18 y 1 cesto extraíble H 36
Unterschrank mit 2 Schubladen H 18 und 1 Korbauszug H 36

GRIGIO ESTRAZIONE TOTALE; GREY Total Extraction; GRIS Extraction Totale; GRIS Extracciòn Total; GRAU komplett ausziehbar

| | | | | | | | | | | | | | | |
|----|-------|---------|-----|-----|-----|-----|-----|-----|--|--|--|--|--|--|
| 45 | 0.217 | B4506BT | 543 | 507 | 522 | 555 | 542 | 553 | | | | | | |
| 60 | 0.285 | B6006BT | 581 | 552 | 573 | 594 | 591 | 605 | | | | | | |
| 90 | 0.423 | B9006BT | 674 | 665 | 697 | 688 | 694 | 715 | | | | | | |

INOX ESTRAZIONE TOTALE; ST. STEEL Total Extraction; INOX Extraction Totale; INOX Extracciòn Total; INOXSTAHL komplett Ausziehbar

| | | | | | | | | | | | | | | |
|----|-------|--------|-----|-----|-----|-----|-----|-----|--|--|--|--|--|--|
| 45 | 0.217 | B4506B | 672 | 636 | 651 | 684 | 671 | 682 | | | | | | |
| 60 | 0.285 | B6006B | 713 | 684 | 705 | 726 | 723 | 737 | | | | | | |
| 90 | 0.423 | B9006B | 849 | 840 | 872 | 863 | 869 | 890 | | | | | | |

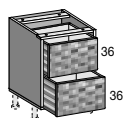

2 cassettoni estraibili in rattan e multistrato

| | | | | | | | | | | | | | | |
|----|-------|---------|-----|-----|-----|--|--|--|--|--|--|--|--|--|
| 45 | 0.217 | B4547CR | 690 | 706 | 725 | | | | | | | | | |
|----|-------|---------|-----|-----|-----|--|--|--|--|--|--|--|--|--|

2 pull-out baskets of rattan and plywood
2 coulissants en rotin y contre-plaqué
2 cestos en rota y contraplacado
2 ausziehbare Körbe aus Ratanweide und Sperrholz

BASI H cm 87 prof. cm 58

BASE UNITS H 87 cm depth 58 cm - BAS H 87 cm prof. 58 cm

BAJOS H 87 cm prof. 58 cm - UNTERSCHRÄNKE Höhe: 87 cm Tiefe: 58 cm

L cm | m³ | codice | 1 | 2 | 3 | 4 | 5 | 6 | | | | | | |

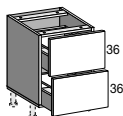

Base con 2 cestelli estraibili

Base unit with 2 pull out baskets
 Bas avec 2 coulissants
 Bajo con 2 cestos extraíbles
 Unterschrank mit 2 Korbauszügen

| | L cm | m³ | codice | 1 | 2 | 3 | 4 | 5 | 6 | | | | | | |
|----|-------|-------|--------|-----|-----|-----|-----|-----|-----|--|--|--|--|--|--|
| 45 | 0.217 | B4547 | | 353 | 313 | 331 | 377 | 351 | 373 | | | | | | |
| 60 | 0.285 | B6047 | | 389 | 355 | 381 | 415 | 409 | 437 | | | | | | |
| 90 | 0.423 | B9047 | | 479 | 453 | 493 | 507 | 519 | 561 | | | | | | |

GRIGIO ESTRAZIONE TOTALE; GREY Total Extraction; GRIS Extraction Totale; GRIS Extracciòn Total; GRAU komplett ausziehbar

| | L cm | m³ | codice | 1 | 2 | 3 | 4 | 5 | 6 | | | | | | |
|----|-------|---------|--------|-----|-----|-----|-----|-----|-----|--|--|--|--|--|--|
| 45 | 0.217 | B4547BT | | 453 | 413 | 431 | 477 | 451 | 473 | | | | | | |
| 60 | 0.285 | B6047BT | | 489 | 455 | 481 | 515 | 509 | 537 | | | | | | |
| 90 | 0.423 | B9047BT | | 579 | 553 | 593 | 607 | 619 | 661 | | | | | | |

INOX ESTRAZIONE TOTALE; ST. STEEL Total Extraction; INOX Extraction Totale; INOX Extracciòn Total; INOXSTAHL komplett Ausziehbar

| | L cm | m³ | codice | 1 | 2 | 3 | 4 | 5 | 6 | | | | | | |
|----|-------|--------|--------|-----|-----|-----|-----|-----|-----|--|--|--|--|--|--|
| 45 | 0.217 | B4547B | | 559 | 519 | 537 | 583 | 557 | 579 | | | | | | |
| 60 | 0.285 | B6047B | | 597 | 563 | 589 | 623 | 617 | 645 | | | | | | |
| 90 | 0.423 | B9047B | | 717 | 691 | 731 | 745 | 757 | 799 | | | | | | |

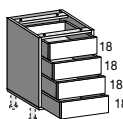

Base con 4 cassetti

Base unit with 4 drawers
 Bas avec 4 tiroirs
 Bajo con 4 cajones
 Unterschrank mit 4 Schubladen

| | L cm | m³ | codice | 1 | 2 | 3 | 4 | 5 | 6 | | | | | | |
|----|-------|-------|--------|-----|-----|-----|---|---|---|--|--|--|--|--|--|
| 30 | 0.148 | B3010 | | 367 | 339 | 339 | | | | | | | | | |
| 45 | 0.217 | B4510 | | 399 | 367 | 379 | | | | | | | | | |
| 60 | 0.285 | B6010 | | 451 | 427 | 443 | | | | | | | | | |

GRIGIO ESTRAZIONE TOTALE; GREY Total Extraction; GRIS Extraction Totale; GRIS Extracciòn Total; GRAU komplett ausziehbar

| | L cm | m³ | codice | 1 | 2 | 3 | 4 | 5 | 6 | | | | | | |
|----|-------|---------|--------|-----|-----|-----|---|---|---|--|--|--|--|--|--|
| 30 | 0.148 | B3010BT | | 607 | 579 | 579 | | | | | | | | | |
| 45 | 0.217 | B4510BT | | 639 | 607 | 619 | | | | | | | | | |
| 60 | 0.285 | B6010BT | | 683 | 659 | 675 | | | | | | | | | |

INOX ESTRAZIONE TOTALE; ST. STEEL Total Extraction; INOX Extraction Totale; INOX Extracciòn Total; INOXSTAHL komplett Ausziehbar

| | L cm | m³ | codice | 1 | 2 | 3 | 4 | 5 | 6 | | | | | | |
|----|-------|--------|--------|-----|-----|-----|---|---|---|--|--|--|--|--|--|
| 30 | 0.148 | B3010B | | 755 | 727 | 727 | | | | | | | | | |
| 45 | 0.217 | B4510B | | 791 | 759 | 771 | | | | | | | | | |
| 60 | 0.285 | B6010B | | 839 | 815 | 831 | | | | | | | | | |

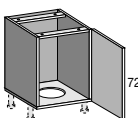

Base porta bombola con 1 anta Dx-Sx

Base unit for gas tank 1 door R-L
 Bas pour bouteille de gaz 1 porte D-G
 Bajo para botella de gas 1 puerta D-I
 Unterschrank für Gasflasche mit 1 Tür L/R

| | L cm | m³ | codice | 1 | 2 | 3 | 4 | 5 | 6 | | | | | | |
|----|-------|-------|--------|-----|-----|-----|-----|-----|-----|--|--|--|--|--|--|
| 45 | 0.217 | B4514 | | 207 | 195 | 215 | 221 | 234 | 254 | | | | | | |

BASI H cm 87 prof. cm 58

BASE UNITS H 87 cm depth 58 cm - BAS H 87 cm prof. 58 cm

BAJOS H 87 cm prof. 58 cm - UNTERSCHRÄNKE Höhe: 87 cm Tiefe: 58 cm

L cm | m³ | codice | 1 | 2 | 3 | 4 | 5 | 6 | | | | | | | | | |

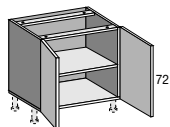

Base con 2 ante

Base unit with 2 doors
Bas avec 2 portes
 Base con 2 puertas
Unterschrank mit 2 Türen

| L cm | m³ | codice | 1 | 2 | 3 | 4 | 5 | 6 | | | | | | |
|------|-------|--------|-----|-----|-----|-----|-----|-----|--|--|--|--|--|--|
| 80 | 0.377 | B8002 | 329 | 309 | 345 | | | | | | | | | |
| 90 | 0.423 | B9002 | 348 | 324 | 364 | 376 | 402 | 442 | | | | | | |

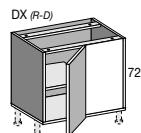

Base angolo con 1 anta Dx-Sx prof. cm 65

Corner base unit with 1 door R-L depth 65 cm
Bas d'angle avec 1 porte D-G pr. 65 cm
 Bajo angulo con 1 puerta D-I pr. 65 cm
Eckunterschrank mit 1 Tür R/L t. 65 cm

| L cm | m³ | codice | 1 | 2 | 3 | 4 | 5 | 6 | | | | | | |
|------|-------|--------|-----|-----|-----|-----|-----|-----|--|--|--|--|--|--|
| 95 | 0.423 | B9040 | 331 | 321 | 334 | | | | | | | | | |
| 110 | 0.507 | B9840 | 364 | 352 | 372 | 378 | 391 | 411 | | | | | | |

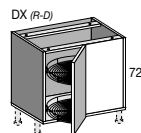

Base angolo con 1 anta Dx-Sx e 2 cestelli girevoli a griglia cromata

Corner base unit with 1 door R-L and 2 revolving chromed racks
Bas d'angle avec 1 porte D-G et 2 paniers fil chromés tournants
 Base angulo con 1 puerta D-I y 2 cestillos giratorios cromados
Eckunterschrank mit 1 Tür L/R und 2 drehbaren Gitterkörben

| L cm | m³ | codice | 1 | 2 | 3 | 4 | 5 | 6 | | | | | | |
|------|-------|--------|-----|-----|-----|-----|-----|-----|--|--|--|--|--|--|
| 110 | 0.507 | B9840C | 433 | 421 | 441 | 447 | 460 | 480 | | | | | | |

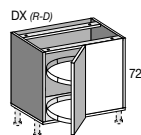

Base angolo con 1 anta Dx-Sx e 2 cestelli girevoli a ringhiere cromate

Corner base unit with 1 door R-L and 2 revolving racks with chromed rails
Bas d'angle avec 1 porte D-G et 2 paniers tournants avec balustrade chromée
 Base angulo con 1 puerta D-I y 2 cestillos giratorios con barandilla cromada
Eckunterschrank mit 1 Tür L/R und 2 drehbaren Gitterkörben mit chromiertem Gitter

| L cm | m³ | codice | 1 | 2 | 3 | 4 | 5 | 6 | | | | | | |
|------|-------|---------|-----|-----|-----|-----|-----|-----|--|--|--|--|--|--|
| 110 | 0.507 | B9840C1 | 749 | 737 | 757 | 763 | 776 | 796 | | | | | | |

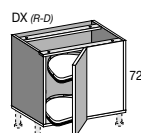

Base angolo con 1 anta Dx-Sx e 2 cestelli girevoli sagomati a ringhiere cromate

Corner base unit with 1 door R-L and 2 revolving racks with chromed rails
Bas d'angle avec 1 porte D-G et 2 paniers tournants avec balustrade chromée
 Base angulo con 1 puerta D-I y 2 cestillos giratorios con barandilla cromada
Eckunterschrank mit 1 Tür L/R und 2 drehbaren Gitterkörben mit chromiertem Gitter

| L cm | m³ | codice | 1 | 2 | 3 | 4 | 5 | 6 | | | | | | |
|------|-------|---------|------|------|------|------|------|------|--|--|--|--|--|--|
| 110 | 0.507 | B9840C2 | 1021 | 1009 | 1029 | 1035 | 1049 | 1068 | | | | | | |

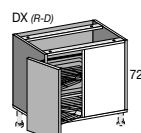

Base angolo con cestello estraibile cromato con 1 anta Dx-Sx

Corner base unit with pull out chromed basket and 1 door
Bas d'angle avec panier extraible chromé et 1 porte
 Bajo angulo con cesto extraible cromado y 1 puerta
Eckunterschrank mit chromiertem Korbauszug mit 1 Tür

| L cm | m³ | codice | 1 | 2 | 3 | 4 | 5 | 6 | | | | | | |
|------|-------|--------|------|------|------|------|------|------|--|--|--|--|--|--|
| 110 | 0.554 | B9844 | 1047 | 1035 | 1055 | 1061 | 1074 | 1094 | | | | | | |

SX; L; G; I; L

| L cm | m³ | codice | 1 | 2 | 3 | 4 | 5 | 6 | | | | | | |
|------|-------|--------|------|------|------|------|------|------|--|--|--|--|--|--|
| 110 | 0.554 | B9846 | 1047 | 1035 | 1055 | 1061 | 1074 | 1094 | | | | | | |

BASI H cm 87 prof. cm 58

BASE UNITS H 87 cm depth 58 cm - BAS H 87 cm prof. 58 cm

BAJOS H 87 cm prof. 58 cm - UNTERSCHRÄNKE Höhe: 87 cm Tiefe: 58 cm

L cm | m³ | codice | 1 | 2 | 3 | 4 | 5 | 6 | | | | | | | |

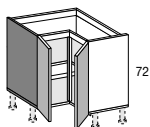

Base angolo con 2 ante

Corner base unit with 2 doors
Bas d'angle avec 2 portes
 Bajo angulo con 2 puertas
Eckunterschrank mit 2 Türen

| | | | | | | | | | | | | | | | | | | | |
|----|-------|-------|-----|-----|-----|--|--|--|--|--|--|--|--|--|--|--|--|--|--|
| 95 | 0.708 | B9041 | 509 | 489 | 515 | | | | | | | | | | | | | | |
|----|-------|-------|-----|-----|-----|--|--|--|--|--|--|--|--|--|--|--|--|--|--|

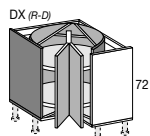

Base angolo cm.90x90 con 2 ante rientranti e meccanismo girevole

Corner base unit 90x90 cm with 2 receding doors and revolving carousel
Bas d'angle 90x90 cm avec 2 portes rentrantes et carousel
 Base angulo 90x90 cm con 2 puertas entrantes y mecanismo giratorio
Eckunterschrank 90x90 cm mit nach innen sich drehenden 2 Türen

CASSA BIANCA; white carcass; caisson blanc; casco blanco; Korpus weiß

| | | | | | | | | | | | | | | | | | | | |
|----|-------|-------|-----|-----|-----|--|--|--|--|--|--|--|--|--|--|--|--|--|--|
| 90 | 0.646 | B9050 | 970 | 950 | 986 | | | | | | | | | | | | | | |
|----|-------|-------|-----|-----|-----|--|--|--|--|--|--|--|--|--|--|--|--|--|--|

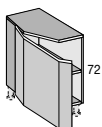

Base terminale con anta Dx-Sx

End base unit with R-L door
Bas terminal avec porte D-G
 Bajo terminal con puerta D-I
Unterschrankregal für Zeilenende mit R-L Tür

| | | | | | | | | | | | | | | | | | | | |
|----|-------|-------|-----|-----|-----|--|--|--|--|--|--|--|--|--|--|--|--|--|--|
| 37 | 0.142 | B3704 | 385 | 419 | 444 | | | | | | | | | | | | | | |
|----|-------|-------|-----|-----|-----|--|--|--|--|--|--|--|--|--|--|--|--|--|--|

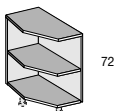

Base terminale a giorno Dx-Sx

Open end base unit R-L
Bas terminal ajouré D-G
 Bajo terminal abierto D-I
Offenes Unterschrankregal R-L für Zeilenende

MELAMINICO IN TINTA; melamine same colour; melaminé même couleur; bilaminado mismo color; Melamin in gleicher Farbe

| | | | | | | | | | | | | | | | | | | | |
|----|-------|-------|-----|--|--|--|--|--|--|--|--|--|--|--|--|--|--|--|--|
| 37 | 0.142 | B3700 | 150 | | | | | | | | | | | | | | | | |
|----|-------|-------|-----|--|--|--|--|--|--|--|--|--|--|--|--|--|--|--|--|

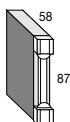

Fianco di copertura laterale in tamburato con colonna legno

Side drummed finish panel with wood column
Coté de finition tambour avec colonne en bois
 Costado de finición teclado con columna de madera
furnierte Seitenverkleidung mit Hochschrank Holz

| | | | | | | | | | | | | | | | | | | | |
|---|-------|---------|-----|-----|-----|--|--|--|--|--|--|--|--|--|--|--|--|--|--|
| 5 | 0,040 | Q....12 | 259 | 246 | 260 | | | | | | | | | | | | | | |
|---|-------|---------|-----|-----|-----|--|--|--|--|--|--|--|--|--|--|--|--|--|--|



Distanziere per base con capitello

Base filler with capital
Filler pour bas avec chapiteau
 Separador para bajo con capitel
Unterschrankpassleiste mit Kapitell

| | | | | | | | | | | | | | | | | | | | |
|----|-------|---------|-----|-----|-----|--|--|--|--|--|--|--|--|--|--|--|--|--|--|
| 15 | 0,033 | Q....15 | 180 | 170 | 185 | | | | | | | | | | | | | | |
|----|-------|---------|-----|-----|-----|--|--|--|--|--|--|--|--|--|--|--|--|--|--|



Laccatura esterna su 1 fianco base da cm 72x55,8(a richiesta)

External lacquer of 1 base unit side cm 72x55,8 (upon request)
Lacquage 1 coté extérieur bas cm 72x55,8 (sur demande)
 Lacadura externa 1 costado bajo cm 72x55,8 (bajo pedido)

| | | | | | | | | | | | | | | | | | | | |
|----|----|---------|--|----|----|--|--|--|--|--|--|--|--|--|--|--|--|--|--|
| -- | -- | Z....21 | | 45 | 64 | | | | | | | | | | | | | | |
|----|----|---------|--|----|----|--|--|--|--|--|--|--|--|--|--|--|--|--|--|

.. Codice colore ante; doors colour code; code couleur portes; código color puertas; Farbnummer.

BASI per INSERIMENTO **LAVELLO** H cm 87 prof. cm 58

BASE UNITS for SINK H 87 cm depth 58 cm - BAS sous EVIER H 87 cm prof. 58 cm

BAJOS para FREGADERO H 87 cm prof. 58 cm - SPÜLUNTERSCHRÄNKE Höhe 87cm Tiefe 58 cm

| | | | | | | | | | | | | | | |
|------|----|--------|---|---|---|---|---|---|--|--|--|--|--|--|
| L cm | m³ | codice | 1 | 2 | 3 | 4 | 5 | 6 | | | | | | |
|------|----|--------|---|---|---|---|---|---|--|--|--|--|--|--|

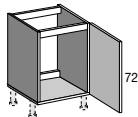

Base per Lavello con 1 anta Dx-Sx

Sink base unit with 1 door R-L
 Bas sous évier avec 1 porte D-G
 Bajo fregadero con 1 puerta D-I
 Spülenunterschrank mit 1 Tür R/L

CON PROTEZIONE FONDO IN ALLUMINIO; with aluminium bottom; avec protection aluminium; con cubre-fondo en aluminio; Boden mit Aluminiumschutz

| | | | | | | | | | | | | | | |
|----|-------|-------|-----|-----|-----|-----|-----|-----|--|--|--|--|--|--|
| 45 | 0,217 | B4526 | 204 | 192 | 212 | 218 | 231 | 251 | | | | | | |
| 60 | 0,285 | B6026 | 236 | 233 | 261 | | | | | | | | | |

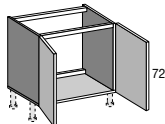

Base per lavello con 2 ante

Sink base unit with 2 doors
 Bas sous évier avec 2 portes
 Base fregadero con 2 puertas
 Spülenunterschrank mit 2 Türen

CON PROTEZIONE FONDO IN ALLUMINIO; with aluminium bottom; avec protection aluminium; con cubre-fondo en aluminio; Boden mit Aluminiumschutz

| | | | | | | | | | | | | | | |
|-----|-------|-------|-----|-----|-----|--|--|--|--|--|--|--|--|--|
| 80 | 0,377 | B8026 | 334 | 314 | 350 | | | | | | | | | |
| 90 | 0,423 | B9026 | 350 | 326 | 366 | | | | | | | | | |
| 120 | 0,560 | B9926 | 415 | 409 | 465 | | | | | | | | | |

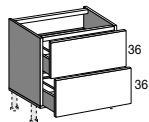

Base per lavello con 2 cestelli estraibili: superiore sagomato-

Sink base unit with 2 pull-out baskets: upper one shaped-
 Bas sous évier avec 2 coulissants: supérieur profilé
 Bajo fregadero con 2 cestos extraíbles: superior sagomado-
 Spülenunterschrank mit 2 Auszügen: oberer mit Ausparung

GRIGIO ESTRAZ.TOT.E PROTEZ.FONDO IN ALLUMINIO; GREY Total Extraction and aluminium bottom; GRIS Extraction Totale et fond aluminium; GRIS Extracción Total y fondo aluminio; GRAU komplett ausziehbar und Aluminiumboden

| | | | | | | | | | | | | | | |
|----|-------|----------|-----|-----|-----|-----|-----|-----|--|--|--|--|--|--|
| 90 | 0,423 | B9047LBT | 663 | 637 | 677 | 691 | 703 | 745 | | | | | | |
|----|-------|----------|-----|-----|-----|-----|-----|-----|--|--|--|--|--|--|

INOX ESTRAZ.TOT.E PROTEZ.FONDO IN ALLUMINIO; ST. STEEL Total Extraction and aluminium bottom; INOX Extraction Totale et fond aluminium; INOX Extracción Total y fondo aluminio; INOXSTAHL komplett ausziehbar und Aluminiumboden

| | | | | | | | | | | | | | | |
|----|-------|---------|-----|-----|-----|-----|-----|-----|--|--|--|--|--|--|
| 90 | 0,423 | B9047LB | 793 | 767 | 807 | 821 | 833 | 875 | | | | | | |
|----|-------|---------|-----|-----|-----|-----|-----|-----|--|--|--|--|--|--|

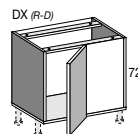

Base angolo per Lavello con 1 anta Dx-Sx

Sink corner base unit with 1 door R-L
 Bas d'angle sous évier avec 1 porte D-G
 Bajo angulo Fregadero con 1 puerta D-I
 Eckspülenunterschrank mit 1 Tür R/L

| | | | | | | | | | | | | | | |
|-----|-------|--------|-----|-----|-----|-----|-----|-----|--|--|--|--|--|--|
| 95 | 0,439 | B9040L | 345 | 335 | 348 | | | | | | | | | |
| 110 | 0,507 | B9840L | 379 | 367 | 387 | 393 | 406 | 426 | | | | | | |

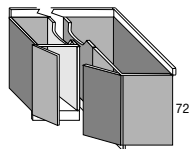

Base per lavello ad angolo con 2 ante

Sink base unit with 2 doors
 Bas pour évier avec 2 portes
 Bajo para fregadero con 2 puertas
 Eckspülenunterschrank mit 2 Türen

CON PROTEZIONE FONDO IN ALLUMINIO; with aluminium bottom; avec protection aluminium; con cubre-fondo en aluminio; Boden mit Aluminiumschutz

| | | | | | | | | | | | | | | |
|-----|-------|-------|-----|-----|-----|-----|-----|-----|--|--|--|--|--|--|
| 110 | 0,943 | B9826 | 600 | 576 | 616 | 628 | 654 | 694 | | | | | | |
|-----|-------|-------|-----|-----|-----|-----|-----|-----|--|--|--|--|--|--|

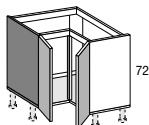

Base 90x90 per lavello ad angolo con 2 ante

Base unit 90x90 for corner sink with 2 doors
 Bas sous évier d'angle 90x90 avec 2 portes
 Bajo 90x90 para fregadero angulo con 2 puertas
 Spüleneckunterschrank 90x90 mit 2 Türen

CON PROTEZIONE FONDO IN ALLUMINIO; with aluminium bottom; avec protection aluminium; con cubre-fondo en aluminio; Boden mit Aluminiumschutz

| | | | | | | | | | | | | | | |
|----|-------|--------|-----|-----|-----|--|--|--|--|--|--|--|--|--|
| 95 | 0,708 | B9826H | 563 | 543 | 579 | | | | | | | | | |
|----|-------|--------|-----|-----|-----|--|--|--|--|--|--|--|--|--|

LAVAGGIO + FREDDO BASE (Ante)

DOORS FOR INTEGRATION OF APPLIANCES - PORTES POUR INTEGRATION ELECTROMENAGER
 PUERTAS DE INTEGRACION ELECTRODOMESTICOS - FRONTEN für Ks+Spm

L cm | m² | codice | 1 | 2 | 3 | 4 | 5 | 6 | | | | | | | |

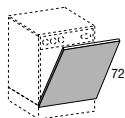

Anta per lavastoviglie a scomparsa totale

Integrated door for dishwasher
 Porte pour lave-vaisselle intégration totale
 Puerta lavavajillas integrable totalmente
 Front für vollintegrierten Geschirrspüler

| | | | | | | | | | | | | | | | | | | |
|----|-------|--------|-----|-----|-----|-----|-----|-----|--|--|--|--|--|--|--|--|--|--|
| 60 | 0.010 |21 | 115 | 112 | 140 | | | | | | | | | | | | | |
| 45 | 0.007 |22 | 97 | 85 | 105 | 111 | 124 | 144 | | | | | | | | | | |

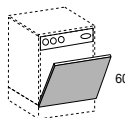

Anta per lavastoviglie e lavabiancheria con frontalino a vista

Semi-integrated door for dishwasher or washing machine
 Porte pour lave-vaisselle ou lava linge intégration partielle
 Puerta para lavavajillas o lavadora integrada parcialmente
 Front mit Blende für integrierten Geschirrspüler oder Waschmaschine

| | | | | | | | | | | | | | | | | | | |
|----|-------|--------|-----|----|-----|--|--|--|--|--|--|--|--|--|--|--|--|--|
| 60 | 0.008 |29 | 104 | 96 | 118 | | | | | | | | | | | | | |
|----|-------|--------|-----|----|-----|--|--|--|--|--|--|--|--|--|--|--|--|--|

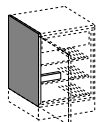

Fianco spessore per frigo base cm 72x55,8

End side panel for base fridge 72x55,8 cm
 Joue terminale pour réfrigérateur bas 72x55,8 cm
 Costado terminal para frigorífico base 72x55,8 cm
 seitliche Abschlusswand für Kühlschrank 72x55,8 cm

MELAMINICO IN TINTA; melamine same colour; melaminé même couleur; bilaminado mismo color; Melamin in gleicher Farbe

| | | | | | | | | | | | | | | | | | | |
|-----|-------|--------|----|--|--|--|--|--|--|--|--|--|--|--|--|--|--|--|
| 1,8 | 0.019 | 310021 | 23 | | | | | | | | | | | | | | | |
|-----|-------|--------|----|--|--|--|--|--|--|--|--|--|--|--|--|--|--|--|



Fianco per fine composizione cm 87x58

End side panel 87x58 cm
 Joue terminale 87x58 cm
 Costado terminal 87x58 cm
 Seitliche Abschlusswand 87x58 cm

MELAMINICO IN TINTA; melamine same colour; melaminé même couleur; bilaminado mismo color; Melamin in gleicher Farbe

| | | | | | | | | | | | | | | | | | | |
|-----|-------|----------|-----|-----|-----|--|--|--|--|--|--|--|--|--|--|--|--|--|
| 2 | 0.021 | 310019Z1 | 137 | 144 | 165 | | | | | | | | | | | | | |
| 1,8 | 0.021 | 310019Z | 25 | | | | | | | | | | | | | | | |

.. Codice colore ante; doors colour code; code couleur portes; código color puertas; Farbnummer.

BASI per INSERIMENTO **FORNO E PIANO COTTURA** H cm 87 prof. cm 58

BASE UNITS for OVEN AND HOB H 87 cm depth 58 cm - BAS FOUR ET CUISSON H 87 cm prof. 58 cm

BAJOS para HORNO Y COCCION H 87 cm prof. 58 cm - UNTERSCHRÄNKE für Einbauherd und Kochmulde Höhe 87cm Tiefe 58 cm

| L cm | m³ | codice | 1 | 2 | 3 | 4 | 5 | 6 | | | | | | |
|------|----|--------|---|---|---|---|---|---|--|--|--|--|--|--|
|------|----|--------|---|---|---|---|---|---|--|--|--|--|--|--|

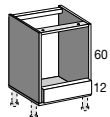

Base per forno con 1 frontale fisso

Oven base unit with 1 fixed front
Bas pour four avec 1 bandeau fixe
 Bajo para horno con 1 frontal fijo
Herdunterschrank mit 1 festen Blende

| | | | | | | | | | | | | | | |
|----|-------|-------|-----|-----|-----|--|--|--|--|--|--|--|--|--|
| 60 | 0,282 | B6036 | 146 | 138 | 140 | | | | | | | | | |
| | | | | | | | | | | | | | | |
| | | | | | | | | | | | | | | |

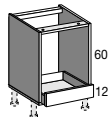

Base per forno con 1 cassetto

Oven base unit with 1 drawer
Bas pour four avec 1 tiroir
 Bajo para horno con 1 cajon
Herdunterschrank mit 1 Schublade

| | | | | | | | | | | | | | | |
|----|-------|--------|-----|-----|-----|--|--|--|--|--|--|--|--|--|
| 60 | 0,282 | B6036C | 196 | 188 | 190 | | | | | | | | | |
| | | | | | | | | | | | | | | |
| | | | | | | | | | | | | | | |

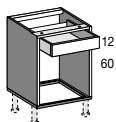

Base per forno con 1 cassetto e fondo in metallo

Oven base unit with 1 drawer and metal bottom
Bas pour fours avec 1 tiroir et fond metallique
 Bajo para horno con 1 cajon y fondo metalico
Herdunterschrank mit 1 Schublade und

| | | | | | | | | | | | | | | |
|----|-------|---------|-----|-----|-----|--|--|--|--|--|--|--|--|--|
| 60 | 0,282 | B6036C1 | 226 | 218 | 220 | | | | | | | | | |
| | | | | | | | | | | | | | | |
| | | | | | | | | | | | | | | |

GRIGIO ESTRAZIONE TOTALE; GREY Total Extraction; GRIS Extraction Totale; GRIS Extracciòn Total; GRAU komplett ausziehbar

| | | | | | | | | | | | | | | |
|----|-------|-----------|-----|-----|-----|--|--|--|--|--|--|--|--|--|
| 60 | 0,282 | B6036C1BT | 284 | 276 | 278 | | | | | | | | | |
| | | | | | | | | | | | | | | |
| | | | | | | | | | | | | | | |

INOX ESTRAZIONE TOTALE; ST. STEEL Total Extraction; INOX Extraction Totale; INOX Extracciòn Total; INOXSTAHL komplett Ausziehbar

| | | | | | | | | | | | | | | |
|----|-------|----------|-----|-----|-----|--|--|--|--|--|--|--|--|--|
| 60 | 0,282 | B6036C1B | 323 | 315 | 317 | | | | | | | | | |
| | | | | | | | | | | | | | | |
| | | | | | | | | | | | | | | |

FRONTALE FISSO; fixed front; bandeau fixe; frontal fijo; feste Blende

| | | | | | | | | | | | | | | |
|----|-------|--------|-----|-----|-----|--|--|--|--|--|--|--|--|--|
| 60 | 0,282 | B60361 | 181 | 173 | 175 | | | | | | | | | |
| | | | | | | | | | | | | | | |
| | | | | | | | | | | | | | | |

BASI per INSERIMENTO **FORNO E PIANO COTTURA** H cm 87 prof. cm 58

BASE UNITS for OVEN AND HOB H 87 cm depth 58 cm - BAS FOUR ET CUISSON H 87 cm prof. 58 cm

BAJOS para HORNO Y COCCION H 87 cm prof. 58 cm - UNTERSCHRÄNKE für Einbauherd und Kochmulde Höhe 87cm Tiefe 58 cm

| L cm | m³ | codice | 1 | 2 | 3 | 4 | 5 | 6 | | | | | | |
|------|----|--------|---|---|---|---|---|---|--|--|--|--|--|--|
|------|----|--------|---|---|---|---|---|---|--|--|--|--|--|--|

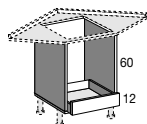

Base(110x110)per forno e piano cottura ad angolo con 1 frontale fisso o cassetto

Base unit (110x110)for oven and corner hob with 1 fixed front or drawer
 Bas (110x110) pour four et plan de cuisson angle avec 1 bandeau fixe ou tiroir
 Bajo (110x110) para horno y placa angulo con 1 frontal fijo o cajon
 Herdeckunterschrank (110x110) mit 1 festen Blende oder Schubladen

| | | | | | | | | | | | | | | |
|-----|-------|--------|-----|-----|-----|--|--|--|--|--|--|--|--|--|
| 105 | 0,285 | B6037C | 337 | 329 | 331 | | | | | | | | | |
|-----|-------|--------|-----|-----|-----|--|--|--|--|--|--|--|--|--|

FRONTALE FISSO; fixed front; bandeau fixe; frontal fijo; feste Blende

| | | | | | | | | | | | | | | |
|-----|-------|-------|-----|-----|-----|--|--|--|--|--|--|--|--|--|
| 105 | 0,285 | B6037 | 287 | 279 | 281 | | | | | | | | | |
|-----|-------|-------|-----|-----|-----|--|--|--|--|--|--|--|--|--|

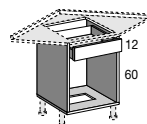

Base(110X110)per forno e piano cottura ad angolo con 1 frontale fisso o cassetto

Base unit (110X110)for oven and corner hob with 1 fixed front or drawer
 Bas (110X110) pour four et plan de cuisson angle avec 1 bandeau fixe ou tiroir
 Bajo (110X110) para horno y placa angulo con 1 frontal fijo o cajon
 Herdeckunterschrank (110X110) mit 1 festen Blende oder Schubladen

| | | | | | | | | | | | | | | |
|-----|-------|---------|-----|-----|-----|--|--|--|--|--|--|--|--|--|
| 105 | 0,285 | B6037C1 | 367 | 359 | 361 | | | | | | | | | |
|-----|-------|---------|-----|-----|-----|--|--|--|--|--|--|--|--|--|

GRIGIO ESTRAZIONE TOTALE; GREY Total Extraction; GRIS Extraction Totale; GRIS Extracciòn Total; GRAU komplett ausziehbar

| | | | | | | | | | | | | | | |
|-----|-------|-----------|-----|-----|-----|--|--|--|--|--|--|--|--|--|
| 105 | 0,285 | B6037C1BT | 425 | 417 | 419 | | | | | | | | | |
|-----|-------|-----------|-----|-----|-----|--|--|--|--|--|--|--|--|--|

INOX ESTRAZIONE TOTALE; ST. STEEL Total Extraction; INOX Extraction Totale; INOX Extracciòn Total; INOXSTAHL komplett Ausziehbar

| | | | | | | | | | | | | | | |
|-----|-------|----------|-----|-----|-----|--|--|--|--|--|--|--|--|--|
| 105 | 0,285 | B6037C1B | 464 | 456 | 458 | | | | | | | | | |
|-----|-------|----------|-----|-----|-----|--|--|--|--|--|--|--|--|--|

FRONTALE FISSO; fixed front; bandeau fixe; frontal fijo; feste Blende

| | | | | | | | | | | | | | | |
|-----|-------|--------|-----|-----|-----|--|--|--|--|--|--|--|--|--|
| 105 | 0,285 | B60371 | 322 | 314 | 316 | | | | | | | | | |
|-----|-------|--------|-----|-----|-----|--|--|--|--|--|--|--|--|--|

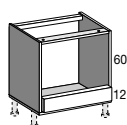

Base per forno MAXI con 1 frontale fisso

Base unit for MAXI oven with 1 fixed front
 Bas pour four MAXI avec 1 bandeau fixe
 Bajo para horno MAXI con 1 frontal fijo
 Herdunterschrank für MAXI Backofen mit 1 festen Blende

| | | | | | | | | | | | | | | |
|----|-------|-------|-----|-----|-----|--|--|--|--|--|--|--|--|--|
| 90 | 0,417 | B9036 | 177 | 167 | 172 | | | | | | | | | |
|----|-------|-------|-----|-----|-----|--|--|--|--|--|--|--|--|--|

BASI per INSERIMENTO **FORNO E PIANO COTTURA** H cm 87 prof. cm 58

BASE UNITS for OVEN AND HOB H 87 cm depth 58 cm - BAS FOUR ET CUISSON H 87 cm prof. 58 cm

BAJOS para HORNO Y COCCION H 87 cm prof. 58 cm - UNTERSCHRÄNKE für Einbauherd und Kochmulde Höhe 87cm Tiefe 58 cm

| L cm | m³ | codice | 1 | 2 | 3 | 4 | 5 | 6 | | | | | | |
|------|----|--------|---|---|---|---|---|---|--|--|--|--|--|--|
|------|----|--------|---|---|---|---|---|---|--|--|--|--|--|--|

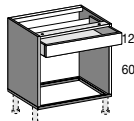

Base per forno MAXI con 1 cassetto e fondo in metallo

Base unit for MAXI Oven with 1 drawer and metal bottom
Bas pour four MAXI avec 1 tiroir et fond métallique
 Bajo para horno MAXI con 1 cajon y fondo metálico
 Herdunterschrank mit 1 Schublade und Metallboden

| | | | | | | | | | | | | | | |
|----|-------|---------|-----|-----|-----|--|--|--|--|--|--|--|--|--|
| 90 | 0,417 | B9036C1 | 256 | 246 | 251 | | | | | | | | | |
| | | | | | | | | | | | | | | |
| | | | | | | | | | | | | | | |

GRIGIO ESTRAZIONE TOTALE; GREY Total Extraction; GRIS Extraction Totale; GRIS Extracciòn Total; GRAU komplett ausziehbar

| | | | | | | | | | | | | | | |
|----|-------|-----------|-----|-----|-----|--|--|--|--|--|--|--|--|--|
| 90 | 0,417 | B9036C1BT | 318 | 308 | 313 | | | | | | | | | |
| | | | | | | | | | | | | | | |
| | | | | | | | | | | | | | | |

INOX ESTRAZIONE TOTALE; ST. STEEL Total Extraction; INOX Extraction Totale; INOX Extracciòn Total; INOXSTAHL komplett Ausziehbar

| | | | | | | | | | | | | | | |
|----|-------|----------|-----|-----|-----|--|--|--|--|--|--|--|--|--|
| 90 | 0,417 | B9036C1B | 371 | 361 | 366 | | | | | | | | | |
| | | | | | | | | | | | | | | |
| | | | | | | | | | | | | | | |

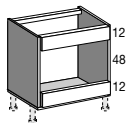

Base per forno MAXI H 48 cm

Base unit for MAXI oven H 48 cm
Bas pour MAXI four H 48 cm
 Bajo para horno MAXI H 48 cm
 Herdunterschrank für MAXI Backofen H 48 cm

| | | | | | | | | | | | | | | |
|----|-------|-------|-----|-----|-----|--|--|--|--|--|--|--|--|--|
| 90 | 0,423 | B9037 | 227 | 207 | 217 | | | | | | | | | |
| | | | | | | | | | | | | | | |
| | | | | | | | | | | | | | | |

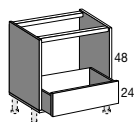

Base per forno con 1 cestello estraibile

Oven base unit with 1
Bas pour fours avec 1
 Bajo para horno con 1
 Herdunterschrank mit 1

| | | | | | | | | | | | | | | |
|----|-------|--------|-----|-----|-----|--|--|--|--|--|--|--|--|--|
| 90 | 0,417 | B90372 | 311 | 291 | 301 | | | | | | | | | |
| | | | | | | | | | | | | | | |
| | | | | | | | | | | | | | | |

GRIGIO ESTRAZIONE TOTALE; GREY Total Extraction; GRIS Extraction Totale; GRIS Extracciòn Total; GRAU komplett ausziehbar

| | | | | | | | | | | | | | | |
|----|-------|----------|-----|-----|-----|--|--|--|--|--|--|--|--|--|
| 90 | 0,417 | B90372BT | 361 | 341 | 351 | | | | | | | | | |
| | | | | | | | | | | | | | | |
| | | | | | | | | | | | | | | |

INOX ESTRAZIONE TOTALE; ST. STEEL Total Extraction; INOX Extraction Totale; INOX Extracciòn Total; INOXSTAHL komplett Ausziehbar

| | | | | | | | | | | | | | | |
|----|-------|---------|-----|-----|-----|--|--|--|--|--|--|--|--|--|
| 90 | 0,417 | B90372B | 430 | 410 | 420 | | | | | | | | | |
| | | | | | | | | | | | | | | |
| | | | | | | | | | | | | | | |

BASI RIBASSATE PER INSERIMENTO H cm 69 prof. cm 58

LOWER BASE UNITS for Built-in H 69 cm depth 58 cm - BAS H 69 cm prof. 58 cm

BAJOS H 69 cm prof. 58 cm - UNTERSCHRÄNKE H 69 Tiefe 58 cm

| L cm | m³ | codice | 1 | 2 | 3 | 4 | 5 | 6 | | | | | | |
|------|----|--------|---|---|---|---|---|---|--|--|--|--|--|--|
|------|----|--------|---|---|---|---|---|---|--|--|--|--|--|--|

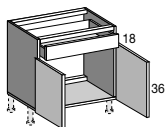

Base per lavello con 1 cestello estraibile sagomato e 2 ante

Base unit for sink with 1 shaped basket and 2 doors
 Bas pour évier avec 1 coulissant profilé et 2 portes
 Bajo para fregadero con 1 cesto perfilado y 2 puertas
 Spülunterschrank mit 1 ausziehbarem Korb geformt und 2 Türen

GRIGIO ESTRAZIONE TOTALE; GREY Total Extraction; GRIS Extraction Totale; GRIS Extracciòn Total; GRAU komplett ausziehbar

| | | | | | | | | | | | | | | |
|----|-------|----------|-----|-----|-----|-----|-----|-----|--|--|--|--|--|--|
| 90 | 0,316 | B90261BT | 524 | 486 | 510 | 548 | 522 | 544 | | | | | | |
| | | | | | | | | | | | | | | |
| | | | | | | | | | | | | | | |

INOX ESTRAZIONE TOTALE; ST. STEEL Total Extraction; INOX Extraction Totale; INOX Extracciòn Total; INOXSTAHL komplett Ausziehbar

| | | | | | | | | | | | | | | |
|----|-------|---------|-----|-----|-----|-----|-----|-----|--|--|--|--|--|--|
| 90 | 0,316 | B90261B | 593 | 555 | 579 | 617 | 591 | 613 | | | | | | |
| | | | | | | | | | | | | | | |
| | | | | | | | | | | | | | | |

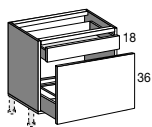

Base per lavello con 2 cestelli estraibili: superiore sagomato-

Sink base unit with 2 pull-out baskets: upper one shaped-
 Bas sous évier avec 2 coulissants: supérieur profilé
 Bajo fregadero con 2 cestos extraíbles: superior sagomado-
 Spülenunterschrank mit 2 Körben: oberer mit Aussparung

GRIGIO ESTRAZIONE TOTALE; GREY Total Extraction; GRIS Extraction Totale; GRIS Extracciòn Total; GRAU komplett ausziehbar

| | | | | | | | | | | | | | | |
|----|-------|----------|-----|-----|-----|-----|-----|-----|--|--|--|--|--|--|
| 90 | 0,316 | B90471BT | 596 | 585 | 611 | 610 | 616 | 637 | | | | | | |
| | | | | | | | | | | | | | | |
| | | | | | | | | | | | | | | |

INOX ESTRAZIONE TOTALE; ST. STEEL Total Extraction; INOX Extraction Totale; INOX Extracciòn Total; INOXSTAHL komplett Ausziehbar

| | | | | | | | | | | | | | | |
|----|-------|---------|-----|-----|-----|-----|-----|-----|--|--|--|--|--|--|
| 90 | 0,316 | B90471B | 734 | 723 | 749 | 748 | 754 | 775 | | | | | | |
| | | | | | | | | | | | | | | |
| | | | | | | | | | | | | | | |



Laccatura esterna su 1 fianco base da cm 54x55,8(a richiesta)

External lacquer of 1 base unit side cm 54x55,8 (upon request)
 Lacquage 1 coté extérieur bas cm 54x55,8 (sur demande)
 Lacadura externa 1 costado bajo cm 54x55,8 (bajo pedido)
 Außenlackierung auf 1 Seite bei Unterschrank 54x55,8 (auf Anfrage)

| | | | | | | | | | | | | | | |
|----|----|----------|--|----|----|--|--|--|--|--|--|--|--|--|
| -- | -- | Z....26C | | 42 | 60 | | | | | | | | | |
| | | | | | | | | | | | | | | |
| | | | | | | | | | | | | | | |

.. Codice colore ante; doors colour code; code couleur portes; código color puertas; Farbnummer.

BASI H cm 87 prof. cm 35

BASE UNITS H 87 cm depth 35 cm - BAS H 87 cm prof. 35 cm

BAJOS H 87 cm prof. 35 cm - UNTERSCHRÄNKE Höhe: 87 cm Tiefe: 35 cm

L cm | m² | codice | 1 | 2 | 3 | 4 | 5 | 6 | | | | | |

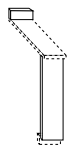

Distanziere base

| | | | | | | | | | | | | | | | | | | | |
|------|-------|--------|----|----|----|--|--|--|--|--|--|--|--|--|--|--|--|--|--|
| 2/14 | 0,047 | B00003 | 99 | 90 | 96 | | | | | | | | | | | | | | |
| | | | | | | | | | | | | | | | | | | | |
| | | | | | | | | | | | | | | | | | | | |

Base unit filler
Filler bas
Regleta bajo
Unterschrank Passblende

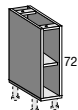

Base a giorno

| | | | | | | | | | | | | | | | | | | | |
|-------|-------|------------|-----|-----|-----|--|--|--|--|--|--|--|--|--|--|--|--|--|--|
| 15/29 | 0,082 | B15003.... | 310 | 230 | 260 | | | | | | | | | | | | | | |
| | | | | | | | | | | | | | | | | | | | |
| | | | | | | | | | | | | | | | | | | | |

Open base unit
Bas ajouré
Bajo abierto
Offenes Unterschrankregal

MELAMINICO IN TINTA; melamine same colour; melaminé même couleur; bilaminado mismo color; Melamin in gleicher Farbe

| | | | | | | | | | | | | | | | | | | | |
|-------|-------|--------|-----|--|--|--|--|--|--|--|--|--|--|--|--|--|--|--|--|
| 15/29 | 0,082 | B15003 | 116 | | | | | | | | | | | | | | | | |
| | | | | | | | | | | | | | | | | | | | |
| | | | | | | | | | | | | | | | | | | | |

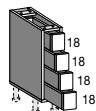

Base con 4 cassettini legno

| | | | | | | | | | | | | | | | | | | | |
|----|-------|--------|-----|-----|-----|--|--|--|--|--|--|--|--|--|--|--|--|--|--|
| 15 | 0,049 | B15103 | 298 | 275 | 295 | | | | | | | | | | | | | | |
| | | | | | | | | | | | | | | | | | | | |
| | | | | | | | | | | | | | | | | | | | |

Base unit with 4 little wooden drawers
Bas avec 4 petits tiroirs en bois
Bajo con 4 cajonitos en madera
Unterschrank mit 4 kleinen Holzschubladen

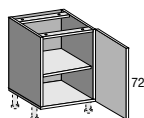

Base con 1 anta Dx-SX

| | | | | | | | | | | | | | | | | | | | |
|----|-------|--------|-----|-----|-----|-----|-----|-----|--|--|--|--|--|--|--|--|--|--|--|
| 15 | 0,080 | B15023 | 141 | 128 | 133 | | | | | | | | | | | | | | |
| 30 | 0,091 | B30023 | 177 | 167 | 180 | | | | | | | | | | | | | | |
| 40 | 0,119 | B40023 | 190 | 180 | 198 | | | | | | | | | | | | | | |
| 45 | 0,133 | B45023 | 198 | 186 | 206 | 212 | 225 | 245 | | | | | | | | | | | |
| 60 | 0,175 | B60023 | 224 | 221 | 249 | | | | | | | | | | | | | | |

Base unit with 1 door R-L
Bas avec 1 porte D-G
Bajo con 1 puerta D-I
Unterschrank mit 1 Tür R-L

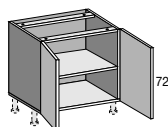

Base con 2 ante

| | | | | | | | | | | | | | | | | | | | |
|----|-------|--------|-----|-----|-----|-----|-----|-----|--|--|--|--|--|--|--|--|--|--|--|
| 80 | 0,230 | B80023 | 323 | 303 | 339 | | | | | | | | | | | | | | |
| 90 | 0,258 | B90023 | 339 | 315 | 355 | 367 | 393 | 433 | | | | | | | | | | | |
| | | | | | | | | | | | | | | | | | | | |
| | | | | | | | | | | | | | | | | | | | |

Base unit with 2 doors
Bas avec 2 portes
Bajo con 2 puertas
Unterschrank mit 2 Türen

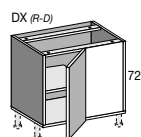

Base angolo con 1 anta Dx-Sx

| | | | | | | | | | | | | | | | | | | | |
|-----|-------|--------|-----|-----|-----|-----|-----|-----|--|--|--|--|--|--|--|--|--|--|--|
| 95 | 0,272 | B90403 | 326 | 316 | 329 | | | | | | | | | | | | | | |
| 110 | 0,314 | B98403 | 358 | 346 | 366 | 372 | 385 | 405 | | | | | | | | | | | |
| | | | | | | | | | | | | | | | | | | | |
| | | | | | | | | | | | | | | | | | | | |

Corner base unit with 1 door R-L
Bas d'angle avec 1 porte D-G
Bajo angulo con 1 puerta D-I
Eckunterschrank mit 1 Tür R/L

BASI H cm 87 prof. cm 35

BASE UNITS H 87 cm depth 35 cm - BAS H 87 cm prof. 35 cm

BAJOS H 87 cm prof. 35 cm - UNTERSCHRÄNKE Höhe: 87 cm Tiefe: 35 cm

L cm | m³ | codice | 1 | 2 | 3 | 4 | 5 | 6 | | | | | | |

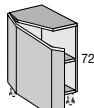

Base terminale

| | | | | | | | | | | | | | | | | | | | |
|----|-------|--------|-----|-----|-----|--|--|--|--|--|--|--|--|--|--|--|--|--|--|
| 37 | 0,101 | B37043 | 316 | 346 | 365 | | | | | | | | | | | | | | |
| | | | | | | | | | | | | | | | | | | | |
| | | | | | | | | | | | | | | | | | | | |

End base unit
Bas terminal
 Bajo terminal
 Unterschränk für Zeilenende

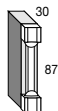

Fianco di copertura centrale in tamburato con colonna legno

| | | | | | | | | | | | | | | | | | | | |
|---|-------|--------|-----|-----|-----|--|--|--|--|--|--|--|--|--|--|--|--|--|--|
| 5 | 0,022 | Q...13 | 175 | 165 | 185 | | | | | | | | | | | | | | |
| | | | | | | | | | | | | | | | | | | | |
| | | | | | | | | | | | | | | | | | | | |

Central drummed finish panel with wood column
Panneau de finition central tambour avec colonne en bois
 Panel central de finicion teclado con columna de madera
 zentrale Seitenverkleidung furniert mit Hochschrank Holz



Laccatura esterna su 1 fianco base/pensile da cm 72x33 (a richiesta)

| | | | | | | | | | | | | | | | | | | | |
|----|----|--------|--|----|----|--|--|--|--|--|--|--|--|--|--|--|--|--|--|
| -- | -- | Z...52 | | 34 | 48 | | | | | | | | | | | | | | |
| | | | | | | | | | | | | | | | | | | | |
| | | | | | | | | | | | | | | | | | | | |

External lacquer of base/wall unit side cm 72x33 (upon request)
Laquage exterieur de 1 cotè bas/haut cm 72x33 (sur demande)
 Lacadura externa de 1 costado bajo/alto cm 72x33 (bajo pedido)
 Außenlackierung auf 1 Seite bei Unter-/Überschränk 72x33 cm (auf Wunsch)

.. Codice colore ante; doors colour code; code couleur portes; codigo color puertas; Farbnummer.

COLONNE H cm 141 prof. cm 58

TALL UNITS H 141 cm depth 58 cm - COLONNES H 141 cm prof. 58 cm

COLUMNS H 141 cm prof. 58 cm - OBERSCHRÄNKE Höhe 141 cm Tiefe 58 cm

| L cm | m³ | codice | 1 | 2 | 3 | 4 | 5 | 6 | | | | | | |
|------|----|--------|---|---|---|---|---|---|--|--|--|--|--|--|
|------|----|--------|---|---|---|---|---|---|--|--|--|--|--|--|

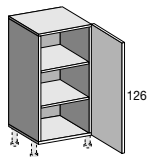

Colonna con 1 anta Dx-Sx e 2 ripiani

Tall unit with 1 door R-L
Colonne avec 1 porte D-G
Columna con 1 puerta D-I
Hochschrank mit 1 Tür R/L

| | | | | | | | | | | | | | | |
|----|-------|--------|-----|-----|-----|--|--|--|--|--|--|--|--|--|
| 30 | 0,267 | F30022 | 296 | 270 | 293 | | | | | | | | | |
| 45 | 0,391 | F45022 | 325 | 317 | 351 | | | | | | | | | |
| 60 | 0,514 | F60022 | 363 | 368 | 414 | | | | | | | | | |

CON ANTA E RIPIANO/1 VETRO; with glass door and shelf/shelves; avec portes et étagère/s en verre; con puerta y balda/s en vidrio; mit Glasböden und Glastür

| | | | | | | | | | | | | | | |
|----|-------|--------|-----|-----|-----|--|--|--|--|--|--|--|--|--|
| 45 | 0,391 | F45042 | 344 | 465 | 495 | | | | | | | | | |
|----|-------|--------|-----|-----|-----|--|--|--|--|--|--|--|--|--|

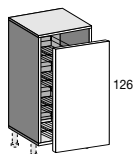

Colonna con cestelli estraibili cromati

Tall unit with chromed pull out baskets
Colonne avec coulissants chromés
Columna con cestos extraíbles cromados
Hochschrank mit verchromten ausziehbaren Körben

| | | | | | | | | | | | | | | |
|----|-------|--------|-----|-----|-----|--|--|--|--|--|--|--|--|--|
| 30 | 0,267 | F30062 | 748 | 722 | 745 | | | | | | | | | |
| 45 | 0,391 | F45062 | 811 | 803 | 837 | | | | | | | | | |

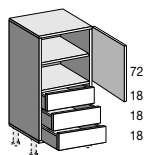

Colonna con 1 anta Dx-Sx, 1 ripiano e 3 cassetti

Tall units with 1 door R-L, 1 shelf and 3 drawers
Colonne avec 1 porte D-G, 1 étagère et 3 tiroirs
Columna con 1 puerta D-I, 1 balda et 3 cajones
Hochschrank mit 1 Tür R/L, 1 Fachböden und 3 Schubladen

| | | | | | | | | | | | | | | |
|----|-------|--------|-----|-----|-----|-----|-----|-----|--|--|--|--|--|--|
| 45 | 0,437 | F45762 | 499 | 463 | 492 | 513 | 526 | 546 | | | | | | |
| 60 | 0,575 | F60762 | 558 | 537 | 577 | | | | | | | | | |

GRIGIO ESTRAZIONE TOTALE; GREY Total Extraction; GRIS Extraction Totale; GRIS Extracciòn Total; GRAU komplett ausziehbar

| | | | | | | | | | | | | | | |
|----|-------|----------|-----|-----|-----|-----|-----|-----|--|--|--|--|--|--|
| 45 | 0,437 | F45762BT | 679 | 643 | 672 | 693 | 706 | 726 | | | | | | |
| 60 | 0,575 | F60762BT | 732 | 711 | 751 | | | | | | | | | |

INOX ESTRAZIONE TOTALE; ST. STEEL Total Extraction; INOX Extraction Totale; INOX Extracciòn Total; INOXSTAHL komplett Ausziehbar

| | | | | | | | | | | | | | | |
|----|-------|---------|-----|-----|-----|-----|-----|-----|--|--|--|--|--|--|
| 45 | 0,437 | F45762B | 793 | 757 | 786 | 807 | 820 | 840 | | | | | | |
| 60 | 0,575 | F60762B | 849 | 828 | 868 | | | | | | | | | |



Laccatura esterna su 1 fianco colonna da cm 126x55,8 (a richiesta)

Lacquer of tall unit external side 126x55,8 cm (upon request)
Lacquage côté extérieur colonne cm 126x55,8 cm (sur demande)
Lacadura costado externo columna 126x55,8 cm (bajo pedido)
Außenlackierung auf 1 Seite bei Hochschrank 126x55,8 cm (auf Anfrage)

| | | | | | | | | | | | | | | |
|----|----|--------|--|----|----|--|--|--|--|--|--|--|--|--|
| -- | -- | Z...18 | | 70 | 92 | | | | | | | | | |
|----|----|--------|--|----|----|--|--|--|--|--|--|--|--|--|

.. Codice colore ante; doors colour code; code couleur portes; código color puertas; Farbnummer.

COLONNE H cm 141 prof. cm 58

TALL UNITS H 141 cm depth 58 cm - COLONNES H 141 cm prof. 58 cm

COLUMNAS H 141 cm prof. 58 cm - OBERSCHRÄNKE Höhe 141 cm Tiefe 58 cm

| L cm | m³ | codice | 1 | 2 | 3 | 4 | 5 | 6 | | | | | | |
|------|----|--------|---|---|---|---|---|---|--|--|--|--|--|--|
|------|----|--------|---|---|---|---|---|---|--|--|--|--|--|--|

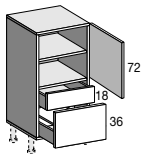

Colonna con 1 anta Dx-Sx, 1 ripiano, 1 cassetto e 1 cestello estraibile

Tall unit 1 door R-L, 1 shelf, 1 drawer and 1 pull out basket
 Colonne avec 1 porte D-G, 1 etagere, 1 tiroir et 1 coulissant
 Columna 1 puerta D-I, 1 balda, 1 cajon y 1 cesto extraible
 Hochschrank mit 1 Tür R/L, 1 Fachboden, 1 Schublade und 1 Auszug

GRIGIO ESTRAZIONE TOTALE; GREY Total Extraction; GRIS Extraction Totale; GRIS Extracciòn Total; GRAU komplett ausziehbar

| | | | | | | | | | | | | | | |
|----|-------|----------|-----|-----|-----|-----|-----|-----|--|--|--|--|--|--|
| 45 | 0,437 | F45772BT | 591 | 551 | 583 | 617 | 617 | 648 | | | | | | |
| 60 | 0,575 | F60772BT | 644 | 618 | 663 | | | | | | | | | |

INOX ESTRAZIONE TOTALE; ST. STEEL Total Extraction; INOX Extraction Totale; INOX Extracciòn Total; INOXSTAHL komplett Ausziehbar

| | | | | | | | | | | | | | | |
|----|-------|---------|-----|-----|-----|-----|-----|-----|--|--|--|--|--|--|
| 45 | 0,437 | F45772B | 682 | 642 | 674 | 708 | 708 | 739 | | | | | | |
| 60 | 0,575 | F60772B | 737 | 711 | 756 | | | | | | | | | |

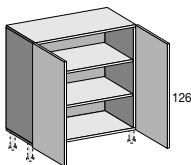

Colonna con 2 ante e 2 ripiani

Tall unit with 2 doors and 2 shelves
 Colonne avec 2 portes et 2 étagères
 Columna con 2 puertas y 2 baldas
 Hochschrank mit 2 Tür und 2 Fachböden

CON ANTA E RIPIANO/I VETRO; with glass door and shell/shelves; avec portes et étagère/s en verre; con puerta y balda/s en vidrio; mit Glasböden und Glastür

| | | | | | | | | | | | | | | |
|----|-------|--------|-----|-----|------|--|--|--|--|--|--|--|--|--|
| 90 | 0,761 | F90042 | 590 | 832 | 8892 | | | | | | | | | |
|----|-------|--------|-----|-----|------|--|--|--|--|--|--|--|--|--|

RIPIANI IN MELAMINICO; melamine shelves; étagères en mélamine; baldas melaminico; Fachböden aus Kunststoff

| | | | | | | | | | | | | | | |
|----|-------|--------|-----|-----|-----|--|--|--|--|--|--|--|--|--|
| 90 | 0,761 | F90022 | 541 | 525 | 593 | | | | | | | | | |
|----|-------|--------|-----|-----|-----|--|--|--|--|--|--|--|--|--|

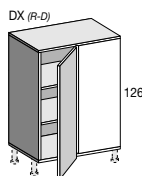

Colonna angolo con 2 ripiani

Corner tall unit with 2 shelves
 Colonne d'angle avec 2 étagères
 Columna angulo con 2 baldas
 Eckhochschrank mit 2 Fachböden

| | | | | | | | | | | | | | | |
|-----|-------|--------|-----|-----|-----|--|--|--|--|--|--|--|--|--|
| 105 | 0,836 | F98402 | 615 | 607 | 641 | | | | | | | | | |
|-----|-------|--------|-----|-----|-----|--|--|--|--|--|--|--|--|--|

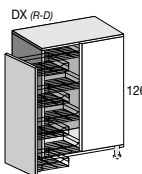

Colonna angolo con cestelli estraibili cromati

Corner tall unit with pull out chromed baskets
 Colonne angle avec paniers fil chromé coulissants
 Columna angulo con cestillos extraibles cromados
 Eckhochschrank mit ausziehbaren Körben verchromt

DX; R; D; D; R

| | | | | | | | | | | | | | | |
|-----|-------|--------|------|------|------|--|--|--|--|--|--|--|--|--|
| 105 | 0,836 | F98442 | 1728 | 1720 | 1754 | | | | | | | | | |
|-----|-------|--------|------|------|------|--|--|--|--|--|--|--|--|--|

SX; L; G; I; L

| | | | | | | | | | | | | | | |
|-----|-------|--------|------|------|------|--|--|--|--|--|--|--|--|--|
| 105 | 0,836 | F98462 | 1728 | 1720 | 1754 | | | | | | | | | |
|-----|-------|--------|------|------|------|--|--|--|--|--|--|--|--|--|

COLONNE PER **INSERIMENTO** H cm 141 prof. cm 58

TALL UNITS for APPLIANCES H 141 cm depth 58 cm - COLONNES pour ELECTROMENAGER 141 cm prof. 58 cm

COLUMNAS para ELECTRODOMESTICOS H 141 cm prof. 58 cm - OBERSCHRÄNKE für Geräteeinbau Höhe 141 cm Tiefe 58 cm

L cm | m³ | codice | 1 | 2 | 3 | 4 | 5 | 6 | | | | | | | |

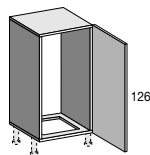

Colonna per inserimento FRIGO-FREEZER con 1 anta

Fridge-freezer tall unit with 1 door
Colonne réfrigérateur avec 1 porte
Columna frigorífico con una puerta
Hochschrank für Kühlgerät mit 1 Tür

| | | | | | | | | | | | | | | | | | | | |
|----|-------|--------|-----|-----|-----|--|--|--|--|--|--|--|--|--|--|--|--|--|--|
| 60 | 0,514 | FF0302 | 419 | 424 | 470 | | | | | | | | | | | | | | |
|----|-------|--------|-----|-----|-----|--|--|--|--|--|--|--|--|--|--|--|--|--|--|

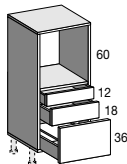

Colonna per inserimento FORNO con 2 cassetti e 1 cestello estraibile

Oven tall unit with 2 drawers and 1 pull out basket
Colonne Four avec 2 tiroirs et 1 coulissant
Columna Horno con 2 cajons y 1 cesto extraíble
Hochschrank für Einbau-Backofen mit 2 Schubladen und 1 Auszügen

GRIGIO ESTRAZIONE TOTALE; GREY Total Extraction; GRIS Extraction Totale; GRIS Extracciòn Total; GRAU komplett ausziehbar

| | | | | | | | | | | | | | | | | | | | |
|----|-------|----------|-----|-----|-----|-----|-----|-----|--|--|--|--|--|--|--|--|--|--|--|
| 60 | 0,486 | F00032BT | 661 | 630 | 649 | 674 | 657 | 677 | | | | | | | | | | | |
|----|-------|----------|-----|-----|-----|-----|-----|-----|--|--|--|--|--|--|--|--|--|--|--|

INOX ESTRAZIONE TOTALE; ST. STEEL Total Extraction; INOX Extraction Totale; INOX Extracciòn Total; INOXSTAHL komplett Ausziehbar

| | | | | | | | | | | | | | | | | | | | |
|----|-------|---------|-----|-----|-----|-----|-----|-----|--|--|--|--|--|--|--|--|--|--|--|
| 60 | 0,486 | F00032B | 793 | 762 | 781 | 806 | 789 | 809 | | | | | | | | | | | |
|----|-------|---------|-----|-----|-----|-----|-----|-----|--|--|--|--|--|--|--|--|--|--|--|

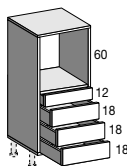

Colonna per inserimento FORNO con 4 cassetti

Oven tall unit with 4 drawers
Colonne Four avec 4 tiroirs
Columna Horno con 4 cajons
Hochschrank für Einbau-Backofen mit 4 Schubladen

| | | | | | | | | | | | | | | | | | | | |
|----|-------|--------|-----|-----|-----|--|--|--|--|--|--|--|--|--|--|--|--|--|--|
| 60 | 0,486 | F00042 | 523 | 497 | 511 | | | | | | | | | | | | | | |
|----|-------|--------|-----|-----|-----|--|--|--|--|--|--|--|--|--|--|--|--|--|--|

GRIGIO ESTRAZIONE TOTALE; GREY Total Extraction; GRIS Extraction Totale; GRIS Extracciòn Total; GRAU komplett ausziehbar

| | | | | | | | | | | | | | | | | | | | |
|----|-------|----------|-----|-----|-----|--|--|--|--|--|--|--|--|--|--|--|--|--|--|
| 60 | 0,486 | F00042BT | 755 | 729 | 743 | | | | | | | | | | | | | | |
|----|-------|----------|-----|-----|-----|--|--|--|--|--|--|--|--|--|--|--|--|--|--|

INOX ESTRAZIONE TOTALE; ST. STEEL Total Extraction; INOX Extraction Totale; INOX Extracciòn Total; INOXSTAHL komplett Ausziehbar

| | | | | | | | | | | | | | | | | | | | |
|----|-------|---------|-----|-----|-----|--|--|--|--|--|--|--|--|--|--|--|--|--|--|
| 60 | 0,486 | F00042B | 911 | 885 | 899 | | | | | | | | | | | | | | |
|----|-------|---------|-----|-----|-----|--|--|--|--|--|--|--|--|--|--|--|--|--|--|

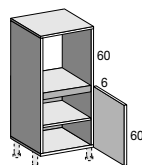

Colonna per inserimento FORNO con 1 anta Dx-Sx e 1 ripiano

Oven tall unit with 1 door R-L and 1 shelf
Colonne four avec 1 porte D-G et 1 étagère
Columna horno con 1 puerta D-L y 1 balda
Hochschrank für Einbau-Backofen mit 1 Tür R/L und 1 Fachböden

| | | | | | | | | | | | | | | | | | | | |
|----|-------|--------|-----|-----|-----|--|--|--|--|--|--|--|--|--|--|--|--|--|--|
| 60 | 0,486 | F00122 | 342 | 334 | 356 | | | | | | | | | | | | | | |
|----|-------|--------|-----|-----|-----|--|--|--|--|--|--|--|--|--|--|--|--|--|--|

ARMADI H cm 213 prof. cm 58

TALL UNITS H 213 cm depth 58 cm - COLONNES H 213 cm prof. 58 cm
 COLUMNAS H 213 cm prof. 58 cm - OBERSCHRÄNKE Höhe 213 cm

L cm | m³ | codice | 1 | 2 | 3 | 4 | 5 | 6 | | | | | |

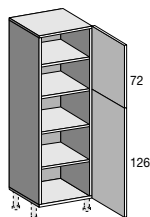

Armadio con 2 ante Dx-Sx e 4 ripiani

Tall units with 2 doors R-L and 4 shelves
Colonne avec 2 portes D-G et 4 étagères
 Columna con 2 puertas D-I y 4 baldas
Hochschrank mit 2 Türen R/L und 4 Fachböden

| | L cm | m³ | codice | 1 | 2 | 3 | 4 | 5 | 6 | | | | |
|----|-------|-------|--------|-----|-----|-----|-----|-----|-----|--|--|--|--|
| 30 | 0,397 | FA142 | | 452 | 416 | 452 | | | | | | | |
| 45 | 0,580 | FA152 | | 495 | 475 | 529 | 509 | 522 | 542 | | | | |
| 60 | 0,764 | FA162 | | 571 | 573 | 647 | | | | | | | |

Armadio con colonna estraibile con 5 cesti cromati

Tall units with pull out mechanism with 5 chromed racks
Colonne avec structure telescopique avec 5 panier chromés
 Columna con estructura extraíble con 5 cestos cromados
Apothekerauszugschrank mit 5 verchromten Körben

| | L cm | m³ | codice | 1 | 2 | 3 | 4 | 5 | 6 | | | | |
|----|-------|--------|--------|-----|-----|------|-----|------|------|--|--|--|--|
| 30 | 0,397 | FA157A | | 895 | 859 | 895 | | | | | | | |
| 45 | 0,580 | FA158A | | 982 | 962 | 1016 | 996 | 1009 | 1029 | | | | |

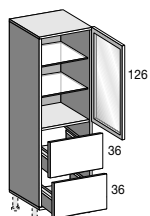

Armadio Dx-Sx con anta, 2 ripiani vetro e 2 cestelli estraibili

Tall unit R-L with door, 2 glass shelves and 2 pull out baskets
Colonne 1 porte D-G, 2 étagères verre et 2 coulissants
 Columna con puerta D-I, 2 baldas en vidrio y 2 cestos extraíbles
Schrank R/L mit Tür, 2 Glasfachböden und 2 Auszügen

| | L cm | m³ | codice | 1 | 2 | 3 | 4 | 5 | 6 | | | | |
|----|-------|-------|--------|-----|-----|-----|-----|-----|-----|--|--|--|--|
| 45 | 0,580 | FA133 | | 643 | 724 | 772 | 667 | 641 | 663 | | | | |

GRIGIO ESTRAZIONE TOTALE; GREY Total Extraction; GRIS Extraction Totale; GRIS Extracciòn Total; GRAU komplett ausziehbar

| | L cm | m³ | codice | 1 | 2 | 3 | 4 | 5 | 6 | | | | |
|----|-------|---------|--------|-----|-----|-----|-----|-----|-----|--|--|--|--|
| 45 | 0,580 | FA133BT | | 743 | 824 | 872 | 767 | 741 | 763 | | | | |

INOX ESTRAZIONE TOTALE; ST. STEEL Total Extraction; INOX Extraction Totale; INOX Extracciòn Total; INOXSTAHL komplett Ausziehbar

| | L cm | m³ | codice | 1 | 2 | 3 | 4 | 5 | 6 | | | | |
|----|-------|--------|--------|-----|-----|-----|-----|-----|-----|--|--|--|--|
| 45 | 0,580 | FA133B | | 839 | 920 | 968 | 863 | 837 | 859 | | | | |

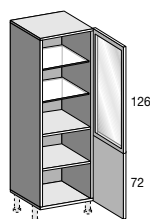

Armadio Dx-Sx con 2 ante: superiore in vetro con 2 ripiani in vetro

Tall unit R-L with 2 doors: upper in glass with 2 glass shelves
Colonne D-G avec 2 portes: superieure en verre avec 2 étagères en verre
 Columna con 2 puertas: superior en vidrio con 2 baldas en vidrio
Schrank R/L mit 2 Türen: obere aus Glas mit 2 Glasfachböden

| | L cm | m³ | codice | 1 | 2 | 3 | 4 | 5 | 6 | | | | |
|----|-------|-------|--------|-----|-----|-----|---|---|---|--|--|--|--|
| 45 | 0,580 | FA153 | | 531 | 640 | 690 | | | | | | | |

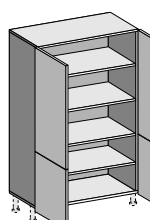

Armadio con 4 ante e 4 ripiani

Tall units with 4 doors and 4 shelves
Colonne avec 4 portes et 4 étagères
 Columna con 4 puertas y 4 baldas
Hochschrank mit 4 Türen und 4 Fachböden

| | L cm | m³ | codice | 1 | 2 | 3 | 4 | 5 | 6 | | | | |
|----|-------|-------|--------|-----|-----|-----|-----|-----|-----|--|--|--|--|
| 90 | 1,130 | FA192 | | 826 | 786 | 894 | 854 | 880 | 920 | | | | |

ARMADI H cm 213 prof. cm 58

TALL UNITS H 213 cm depth 58 cm - COLONNES H 213 cm prof. 58 cm
 COLUMNAS H 213 cm prof. 58 cm - OBERSCHRÄNKE Höhe 213 cm

L cm | m³ | codice | 1 | 2 | 3 | 4 | 5 | 6 | | | | | |

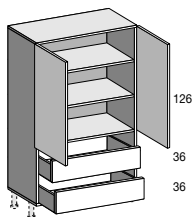

Armadio con 2 ante, 3 ripiani e 2 cestelli estraibili

Tall units with 2 doors, 3 shelves and 2 pull out baskets
Colonne avec 2 portes, 3 étagères et 2 coulissants
 Columna con 2 puertas, 3 baldas y 2 cestos extraíbles
Hochschrank mit 2 Türen, 3 Fachböden und 2 Auszügen

| | | | | | | | | | | | | | | |
|----|-------|--------|------|-----|------|------|------|------|--|--|--|--|--|--|
| 90 | 1,130 | FA1932 | 1007 | 965 | 1073 | 1035 | 1047 | 1089 | | | | | | |
| | | | | | | | | | | | | | | |
| | | | | | | | | | | | | | | |

GRIGIO ESTRAZIONE TOTALE; GREY Total Extraction; GRIS Extraction Totale; GRIS Extracciòn Total; GRAU komplett ausziehbar

| | | | | | | | | | | | | | | |
|----|-------|----------|------|------|------|------|------|------|--|--|--|--|--|--|
| 90 | 1,130 | FA1932BT | 1107 | 1065 | 1173 | 1135 | 1147 | 1189 | | | | | | |
| | | | | | | | | | | | | | | |
| | | | | | | | | | | | | | | |

INOX ESTRAZIONE TOTALE; ST. STEEL Total Extraction; INOX Extraction Totale; INOX Extracciòn Total; INOXSTAHL komplett Ausziehbar

| | | | | | | | | | | | | | | |
|----|-------|---------|------|------|------|------|------|------|--|--|--|--|--|--|
| 90 | 1,130 | FA1932B | 1213 | 1171 | 1279 | 1241 | 1253 | 1295 | | | | | | |
| | | | | | | | | | | | | | | |
| | | | | | | | | | | | | | | |

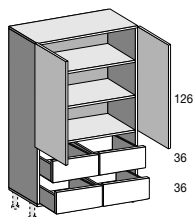

Armadio con 2 ante, 3 ripiani e 4 cestelli estraibili

Tall units with 2 doors, 3 shelves and 4 pull out baskets
Colonne avec 2 portes, 3 étagères et 4 coulissants
 Columna con 2 puertas, 3 baldas y 4 cestos extraíbles
Hochschrank mit 2 Türen, 3 Fachböden und 4 Auszügen

GRIGIO ESTRAZIONE TOTALE; GREY Total Extraction; GRIS Extraction Totale; GRIS Extracciòn Total; GRAU komplett ausziehbar

| | | | | | | | | | | | | | | |
|----|-------|---------|------|------|------|------|------|------|--|--|--|--|--|--|
| 90 | 1,130 | FA193BT | 1373 | 1277 | 1381 | 1421 | 1369 | 1413 | | | | | | |
| | | | | | | | | | | | | | | |
| | | | | | | | | | | | | | | |

INOX ESTRAZIONE TOTALE; ST. STEEL Total Extraction; INOX Extraction Totale; INOX Extracciòn Total; INOXSTAHL komplett Ausziehbar

| | | | | | | | | | | | | | | |
|----|-------|--------|------|------|------|------|------|------|--|--|--|--|--|--|
| 90 | 1,130 | FA193B | 1589 | 1493 | 1597 | 1637 | 1585 | 1629 | | | | | | |
| | | | | | | | | | | | | | | |
| | | | | | | | | | | | | | | |

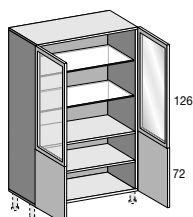

Armadio con 4 ante e 4 ripiani (2 in vetro)

Tall units with 4 doors and 4 shelves (2 in glass)
Colonne avec 4 portes et 4 étagères (2 en verre)
 Columna con 4 puertas y 4 baldas (2 en vidrio)
Hochschrank mit 4 Türen und 4 Fachböden (2 aus Glas)

| | | | | | | | | | | | | | | |
|----|-------|-------|-----|------|------|-----|-----|-----|--|--|--|--|--|--|
| 90 | 1,130 | FA196 | 875 | 1093 | 1193 | 903 | 929 | 969 | | | | | | |
| | | | | | | | | | | | | | | |
| | | | | | | | | | | | | | | |

ARMADI H cm 213 prof. cm 58

TALL UNITS H 213 cm depth 58 cm - COLONNES H 213 cm prof. 58 cm
 COLUMNAS H 213 cm prof. 58 cm - OBERSCHRÄNKE Höhe 213 cm

L cm | m³ | codice | 1 | 2 | 3 | 4 | 5 | 6 | | | | | |

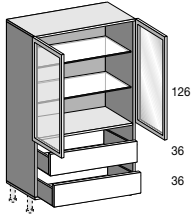

Armadio con 2 ante e 3 ripiani vetro e 2 cestelli estraibili

Tall units with 2 glass doors, 3 glass shelves and 2 pull out baskets
 Colonne avec 2 portes et 3 étagères en verre et 2 coulissants
 Columna con 2 puertas y 3 baldas en vidrio y 2 cestos extraíbles
 Hochschrank mit 2 Türen und 3 Glasachböden und 2 Auszügen

| | | | | | | | | | | | | | | | |
|----|-------|--------|------|------|------|------|------|------|--|--|--|--|--|--|--|
| 90 | 1,130 | FA1912 | 1034 | 1250 | 1350 | 1062 | 1074 | 1116 | | | | | | | |
|----|-------|--------|------|------|------|------|------|------|--|--|--|--|--|--|--|

GRIGIO ESTRAZIONE TOTALE; GREY Total Extraction; GRIS Extraction Totale; GRIS Extracciòn Total; GRAU komplett ausziehbar

| | | | | | | | | | | | | | | | |
|----|-------|----------|------|------|------|------|------|------|--|--|--|--|--|--|--|
| 90 | 1,130 | FA1912BT | 1134 | 1350 | 1450 | 1162 | 1174 | 1216 | | | | | | | |
|----|-------|----------|------|------|------|------|------|------|--|--|--|--|--|--|--|

INOX ESTRAZIONE TOTALE; ST. STEEL Total Extraction; INOX Extraction Totale; INOX Extracciòn Total; INOXSTAHL komplett Ausziehbar

| | | | | | | | | | | | | | | | |
|----|-------|---------|------|------|------|------|------|------|--|--|--|--|--|--|--|
| 90 | 1,130 | FA1912B | 1272 | 1488 | 1588 | 1300 | 1312 | 1354 | | | | | | | |
|----|-------|---------|------|------|------|------|------|------|--|--|--|--|--|--|--|

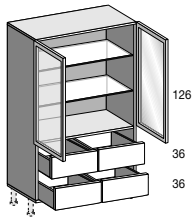

Armadio con 2 ante e ripiani vetro e 4 cestelli estraibili

Tall units with 2 doors and glass shelves with 4 pull out baskets
 Colonne avec 2 portes et étagères verre avec 4 coulissants
 Columna con 2 puertas y baldas vidrio con 4 cestos extraíbles
 Hochschrank mit 2 Türen und Glasböden und 4 Auszügen

GRIGIO ESTRAZIONE TOTALE; GREY Total Extraction; GRIS Extraction Totale; GRIS Extracciòn Total; GRAU komplett ausziehbar

| | | | | | | | | | | | | | | | |
|----|-------|---------|------|------|------|------|------|------|--|--|--|--|--|--|--|
| 90 | 1,130 | FA191BT | 1420 | 1582 | 1678 | 1468 | 1416 | 1460 | | | | | | | |
|----|-------|---------|------|------|------|------|------|------|--|--|--|--|--|--|--|

INOX ESTRAZIONE TOTALE; ST. STEEL Total Extraction; INOX Extraction Totale; INOX Extracciòn Total; INOXSTAHL komplett Ausziehbar

| | | | | | | | | | | | | | | | |
|----|-------|--------|------|------|------|------|------|------|--|--|--|--|--|--|--|
| 90 | 1,130 | FA191B | 1632 | 1794 | 1890 | 1680 | 1628 | 1672 | | | | | | | |
|----|-------|--------|------|------|------|------|------|------|--|--|--|--|--|--|--|

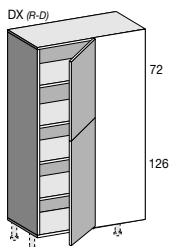

Armadio angolo con 2 ante Dx-Sx e 4 ripiani interni

Corner tall unit with 2 doors R-L and 4 internal shelves
 Colonne d'angle avec 2 portes D-G et 4 étagère
 Columna angulo con 2 puertas D-L y 4 baldas
 Eckhochschrank mit 2 Türen R/L und 4 Fachböden

| | | | | | | | | | | | | | | | |
|-----|-------|-------|-----|-----|-----|-----|-----|-----|--|--|--|--|--|--|--|
| 105 | 1,314 | FA182 | 951 | 931 | 985 | 965 | 978 | 998 | | | | | | | |
|-----|-------|-------|-----|-----|-----|-----|-----|-----|--|--|--|--|--|--|--|

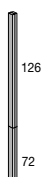

Distanziere per armadio H cm 198

Tall unit filler H cm 198
 Filler colonne H cm 198
 Regleta columna H cm 198
 Hochschrank Passblende H cm 198

| | | | | | | | | | | | | | | | |
|-----|-------|-------|-----|-----|-----|--|--|--|--|--|--|--|--|--|--|
| 2/5 | 0,092 | FA100 | 147 | 132 | 138 | | | | | | | | | | |
|-----|-------|-------|-----|-----|-----|--|--|--|--|--|--|--|--|--|--|

ARMADI PER **INSERIMENTO** H cm 213 prof. cm 58

TALL UNITS for APPLIANCES H 213 cm depth 58 cm - COLONNES pour ELECTROMENAGER 213 cm prof. 58 cm

COLUMNAS para ELECTRODOMESTICOS H 213 cm prof. 58 cm - OBERSCHRÄNKE für Geräteeinbau Höhe 213 cm Tiefe 58 cm

| L cm | m³ | codice | 1 | 2 | 3 | 4 | 5 | 6 | | | | | | |
|------|----|--------|---|---|---|---|---|---|--|--|--|--|--|--|
|------|----|--------|---|---|---|---|---|---|--|--|--|--|--|--|

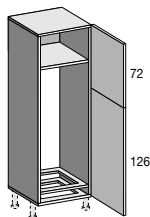

Armadio per inserimento FRIGO con 2 ante Dx-Sx

| | | | | | | | | | | | | | | |
|----|-------|-------|-----|-----|-----|--|--|--|--|--|--|--|--|--|
| 60 | 0,764 | FF104 | 603 | 605 | 679 | | | | | | | | | |
| | | | | | | | | | | | | | | |
| | | | | | | | | | | | | | | |

Fridge tall unit with 2 doors R-L
Colonne réfrigérateur avec 2 portes D-G
Columna frigo con 2 puertas D-I
Hochschrank für Kühlgerät mit 2 Türen R/L

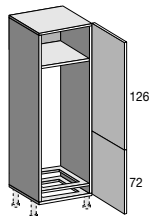

Armadio per inserimento FRIGO-CONGELATORE con 2 ante Dx-Sx

| | | | | | | | | | | | | | | |
|----|-------|-------|-----|-----|-----|--|--|--|--|--|--|--|--|--|
| 60 | 0,764 | FC104 | 603 | 605 | 679 | | | | | | | | | |
| | | | | | | | | | | | | | | |
| | | | | | | | | | | | | | | |

Fridge-freezer tall unit with 2 doors R-L
Colonne réfrigérateur congélateur avec 2 portes D-G
Columna frigorífico-congelador con 2 puertas D-I
Hochschrank für Kühl-Gefrierkombination mit 2 Türen R/L

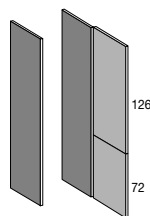

Struttura per inserimento FRIGO-CONGELATORE AUTOPORTANTE con 2 ante Dx-Sx

| | | | | | | | | | | | | | | |
|----|-------|--------|-----|-----|-----|--|--|--|--|--|--|--|--|--|
| 60 | 0,764 | FC104A | 536 | 538 | 612 | | | | | | | | | |
| | | | | | | | | | | | | | | |
| | | | | | | | | | | | | | | |

Self-standing fridge freezer tall unit with 2 doors R-L
Colonne réfrigérateur congélateur pantografie avec 2 portes D-G
Columna frigorífico-congelador autoportante con 2 puertas D-I
Umbauschränk für selbsttragendes Kühl-Gefrierkombigerät



Fianco di copertura laterale in tamburato con colonna legno H 213 cm prof. 30 e 58 cm

CENTRALE; Central; Central; Central; Zentral

| | | | | | | | | | | | | | | |
|-------|-------|---------|-----|-----|-----|--|--|--|--|--|--|--|--|--|
| 30x 5 | 0,053 | Q...06C | 307 | 278 | 309 | | | | | | | | | |
| | | | | | | | | | | | | | | |
| | | | | | | | | | | | | | | |

Finish side drummed panel with wood column H 213 cm - depth 30 e 58 cm
Panneau de finition latéral tambour avec colonne bois H 213 cm prof. 30 e 58 cm
Panel de finición lateral teclado con columna madera H 213 cm prof. 30 e 58 cm
Seitenverkleidung furniert mit Hochschrank Holz 213 cm h 30 und 58 cm tief

LATERALE; End; Latéral; Lateral; Seitlich

| | | | | | | | | | | | | | | |
|-------|-------|--------|-----|-----|-----|--|--|--|--|--|--|--|--|--|
| 58x 5 | 0,099 | Q...06 | 498 | 454 | 488 | | | | | | | | | |
| | | | | | | | | | | | | | | |
| | | | | | | | | | | | | | | |



Laccatura esterna su 1 fianco armadio da cm 198x55,8 (a richiesta)

| | | | | | | | | | | | | | | |
|----|----|--------|--|-----|-----|--|--|--|--|--|--|--|--|--|
| -- | -- | Z...12 | | 110 | 173 | | | | | | | | | |
| | | | | | | | | | | | | | | |
| | | | | | | | | | | | | | | |

Laquer of tall unit external side 198x55,8 cm (upon request)
Laquage cotè extérieur colonne cm 198x55,8 cm (sur demande)
Lacadura costado externo columna 198x55,8 cm (bajo pedido)
Außenlackierung auf 1 Seite Schrank 198x55,8 cm (auf Anfrage)

.. Codice colore ante; doors colour code; code couleur portes; código color puertas; Farbnummer.

ARMADI PER **INSERIMENTO** H cm 213 prof. cm 58

TALL UNITS for APPLIANCES H 213 cm depth 58 cm - COLONNES pour ELECTROMENAGER 213 cm prof. 58 cm

COLUMNAS para ELECTRODOMESTICOS H 213 cm prof. 58 cm - OBERSCHRÄNKE für Geräteeinbau Höhe 213 cm Tiefe 58 cm

| L cm | m³ | codice | 1 | 2 | 3 | 4 | 5 | 6 | | | | | | |
|------|----|--------|---|---|---|---|---|---|--|--|--|--|--|--|
|------|----|--------|---|---|---|---|---|---|--|--|--|--|--|--|

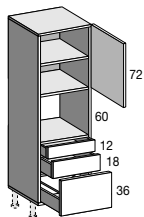

Armadio per inserimento FORNO con 1 anta Dx-Sx, 1 ripiano, 2 cassetti, 1 cestello estraibile

Oven tall unit with 1 door R-L, 1 shelf, 2 drawers and 1 pull out basket
Colonne four avec 1 porte D-G, 1 étagère, 2 tiroirs et 1 coulissant
 Columna horno con 1 puerta D-I, 1 balda, 2 cajons y 1 cesto extraíble
Hochschrank für Backofen mit 1 Tür R/L, 1 Fachböden, 2 Schubladen und 1 Auszug

| | | | | | | | | | | | | | | |
|----|-------|-------|-----|-----|-----|-----|-----|-----|--|--|--|--|--|--|
| 60 | 0,764 | F0104 | 695 | 661 | 708 | 708 | 688 | 736 | | | | | | |
| | | | | | | | | | | | | | | |
| | | | | | | | | | | | | | | |

GRIGIO ESTRAZIONE TOTALE; GREY Total Extraction; GRIS Extraction Totale; GRIS Extracciòn Total; GRAU komplett ausziehbar

| | | | | | | | | | | | | | | |
|----|-------|---------|-----|-----|-----|-----|-----|-----|--|--|--|--|--|--|
| 60 | 0,764 | F0104BT | 861 | 827 | 874 | 874 | 854 | 902 | | | | | | |
| | | | | | | | | | | | | | | |
| | | | | | | | | | | | | | | |

INOX ESTRAZIONE TOTALE; ST. STEEL Total Extraction; INOX Extraction Totale; INOX Extracciòn Total; INOXSTAHL komplett Ausziehbar

| | | | | | | | | | | | | | | |
|----|-------|--------|-----|-----|------|------|-----|------|--|--|--|--|--|--|
| 60 | 0,764 | F0104B | 993 | 959 | 1006 | 1006 | 986 | 1034 | | | | | | |
| | | | | | | | | | | | | | | |
| | | | | | | | | | | | | | | |

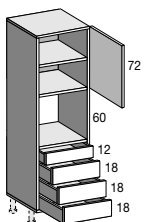

Armadio per inserimento FORNO con 1 anta Dx-Sx, 1 ripiano e 4 cassetti

Oven tall unit with 1 door R-L, 1 shelf and 4 drawers
Colonne four avec 1 porte D-G, 1 étagère et 4 tiroirs
 Columna horno con 1 puerta D-I, 1 balda et 4 cajones
Hochschrank für Backofen mit 1 Tür R/L, 1 Fachböden und 4 Schubladen

| | | | | | | | | | | | | | | |
|----|-------|-------|-----|-----|-----|--|--|--|--|--|--|--|--|--|
| 60 | 0,764 | F0107 | 728 | 699 | 741 | | | | | | | | | |
| | | | | | | | | | | | | | | |
| | | | | | | | | | | | | | | |

GRIGIO ESTRAZIONE TOTALE; GREY Total Extraction; GRIS Extraction Totale; GRIS Extracciòn Total; GRAU komplett ausziehbar

| | | | | | | | | | | | | | | |
|----|-------|---------|-----|-----|-----|--|--|--|--|--|--|--|--|--|
| 60 | 0,764 | F0107BT | 960 | 931 | 973 | | | | | | | | | |
| | | | | | | | | | | | | | | |
| | | | | | | | | | | | | | | |

INOX ESTRAZIONE TOTALE; ST. STEEL Total Extraction; INOX Extraction Totale; INOX Extracciòn Total; INOXSTAHL komplett Ausziehbar

| | | | | | | | | | | | | | | |
|----|-------|--------|------|------|------|--|--|--|--|--|--|--|--|--|
| 60 | 0,764 | F0107B | 1116 | 1087 | 1129 | | | | | | | | | |
| | | | | | | | | | | | | | | |
| | | | | | | | | | | | | | | |

ARMADI PER **INSERIMENTO** H cm 213 prof. cm 58

TALL UNITS for APPLIANCES H 213 cm depth 58 cm - COLONNES pour ELECTROMENAGER 213 cm prof. 58 cm

COLUMNS para ELECTRODOMESTICOS H 213 cm prof. 58 cm - OBERSCHRÄNKE für Geräteeinbau Höhe 213 cm Tiefe 58 cm

L cm | m³ | codice | 1 | 2 | 3 | 4 | 5 | 6 | | | | | | |

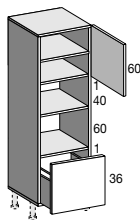

Armadio per inserimento FORNO+MICROONDE con 1 anta Dx-Sx,2 ripiani e 1 cestello estraibile

Oven and microwave tall unit with 1 door R-L, 2 shelves and 1 pull out basket

Colonne four et micro avec 1 porte D-G, 2 étagère et 1 coulissant

Columna horno y microondas D-I con 1 puerta D-I, 2 baldas y 1 cesto extraíble

Hochschrank für Backofen und Micro mit 1 Tür R/L, 2 Fachböden und 1 Auszug

| | | | | | | | | | | | | | | |
|----|-------|-------|-----|-----|-----|-----|-----|-----|--|--|--|--|--|--|
| 60 | 0,764 | F0108 | 522 | 497 | 532 | 535 | 524 | 560 | | | | | | |
|----|-------|-------|-----|-----|-----|-----|-----|-----|--|--|--|--|--|--|

GRIGIO ESTRAZIONE TOTALE; GREY Total Extraction; GRIS Extraction Totale; GRIS Extracciòn Total; GRAU komplett ausziehbar

| | | | | | | | | | | | | | | |
|----|-------|---------|-----|-----|-----|-----|-----|-----|--|--|--|--|--|--|
| 60 | 0,764 | F0108BT | 580 | 555 | 590 | 593 | 582 | 618 | | | | | | |
|----|-------|---------|-----|-----|-----|-----|-----|-----|--|--|--|--|--|--|

INOX ESTRAZIONE TOTALE; ST. STEEL Total Extraction; INOX Extraction Totale; INOX Extracciòn Total; INOXSTAHL komplett Ausziehbar

| | | | | | | | | | | | | | | |
|----|-------|--------|-----|-----|-----|-----|-----|-----|--|--|--|--|--|--|
| 60 | 0,764 | F0108B | 634 | 609 | 644 | 647 | 636 | 672 | | | | | | |
|----|-------|--------|-----|-----|-----|-----|-----|-----|--|--|--|--|--|--|

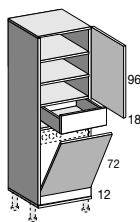

Armadio per lavastoviglie REX "TTC010E" con 1 anta Dx-Sx, 1 cassetto e 3 ripiani

Tall unit for REX "TTC010E" dishwasher with 1 door R-L, 1 drawer and 3 shelves

Colonne pour lave-vaisselles REX "TTC010E" avec 1 porte D-G, 3 étagères et 1 tiroir

Columna para lavaplatos REX "TTC010E" con 1 puerta D-I, 3 baldas y 1 cajon

Schrank für Geschirrspüler REX "TTC010E" mit 1 Tür R/L, 1 Schublade und 3 Fachböden

GRIGIO ESTRAZIONE TOTALE; GREY Total Extraction; GRIS Extraction Totale; GRIS Extracciòn Total; GRAU komplett ausziehbar

| | | | | | | | | | | | | | | |
|----|-------|---------|-----|-----|-----|--|--|--|--|--|--|--|--|--|
| 60 | 0,764 | F0135BT | 737 | 717 | 788 | | | | | | | | | |
|----|-------|---------|-----|-----|-----|--|--|--|--|--|--|--|--|--|

INOX ESTRAZIONE TOTALE; ST. STEEL Total Extraction; INOX Extraction Totale; INOX Extracciòn Total; INOXSTAHL komplett Ausziehbar

| | | | | | | | | | | | | | | |
|----|-------|--------|-----|-----|-----|--|--|--|--|--|--|--|--|--|
| 60 | 0,764 | F0135B | 776 | 756 | 827 | | | | | | | | | |
|----|-------|--------|-----|-----|-----|--|--|--|--|--|--|--|--|--|

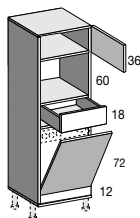

Armadio per forno e lavastoviglie REX "TTC010E" con 1 anta Dx-Sx, 1 cassetto e 1 ripiano

Tall unit for oven and REX "TTC010E" dishwasher with 1 door R-L, 1 shelf and 1 drawer

Colonne pour four et lave-vaisselles REX "TTC010E" avec 1 porte D-G, 1 étagère et 1 tiroir

Columna para horno y lavaplatos REX "TTC010E" con 1 puerta D-I, 1 balda y 1 cajon

Schrank für Ofen und Geschirrspülmaschine REX "TTC010E" mit 1 Tür R-L, 1 Schublade und 1 Fachboden

GRIGIO ESTRAZIONE TOTALE; GREY Total Extraction; GRIS Extraction Totale; GRIS Extracciòn Total; GRAU komplett ausziehbar

| | | | | | | | | | | | | | | |
|----|-------|---------|-----|-----|-----|--|--|--|--|--|--|--|--|--|
| 60 | 0,764 | F0137BT | 648 | 614 | 661 | | | | | | | | | |
|----|-------|---------|-----|-----|-----|--|--|--|--|--|--|--|--|--|

INOX ESTRAZIONE TOTALE; ST. STEEL Total Extraction; INOX Extraction Totale; INOX Extracciòn Total; INOXSTAHL komplett Ausziehbar

| | | | | | | | | | | | | | | |
|----|-------|--------|-----|-----|-----|--|--|--|--|--|--|--|--|--|
| 60 | 0,764 | F0137B | 687 | 653 | 700 | | | | | | | | | |
|----|-------|--------|-----|-----|-----|--|--|--|--|--|--|--|--|--|

ARMADI H cm 237 prof. cm 58

TALL UNITS H 237 cm depth 58 cm - COLONNES H 237 cm prof. 58 cm
 COLUMNAS H 237 cm prof. 58 cm - OBERSCHRÄNKE Höhe 237 cm

L cm | m³ | codice | 1 | 2 | 3 | 4 | 5 | 6 | | | | | | |

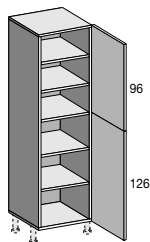

Armadio con 2 ante Dx-Sx e 5 ripiani interni

Tall unit with 2 doors R-L and 5 internal shelves
 Colonne avec 2 portes D-G et 5 étagères
 Columna con 2 puertas D-I y 5 baldas
 Hochschrank mit 2 Türen L/R und 5 Fachböden

| L cm | m³ | codice | 1 | 2 | 3 | 4 | 5 | 6 | | | | | | |
|------|-------|--------|-----|-----|-----|---|---|---|--|--|--|--|--|--|
| 30 | 0,444 | FA242 | 481 | 444 | 485 | | | | | | | | | |
| 45 | 0,649 | FA252 | 535 | 518 | 579 | | | | | | | | | |
| 60 | 0,855 | FA262 | 618 | 620 | 703 | | | | | | | | | |

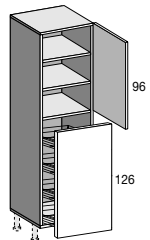

Armadio con colonna estraibile con 4 cesti cromati ed ante Dx-Sx e 3 ripiani

Tall unit with pull out mechanism with 4 chromed racks, 1 door R-L and 3 shelves
 Colonne extractible avec 4 paniers chromé, 1 porte D-G et 3 étagères
 Columna con estructura extraíble con 4 cestos cromados, 1 puerta D-I y 3 baldas
 Vorratsauszugsschrank mit 4 verchromten Körben und Tür L/R und 3 Fachböden

| L cm | m³ | codice | 1 | 2 | 3 | 4 | 5 | 6 | | | | | | |
|------|-------|--------|------|-----|------|---|---|---|--|--|--|--|--|--|
| 30 | 0,444 | FA257 | 910 | 873 | 914 | | | | | | | | | |
| 45 | 0,649 | FA258 | 1000 | 983 | 1044 | | | | | | | | | |

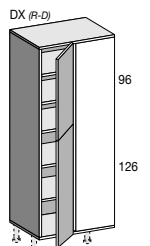

Armadio angolo con 2 ante Dx-Sx e 5 ripiani interni

Corner tall unit with 2 doors R-L and 5 internal shelves
 Colonne d'angle avec 2 portes D-G et 5 étagères
 Columna angulo con 2 puertas D-I y 5 baldas
 Eckhochschrank mit 2 Türen R/L und 5 Fachböden

| L cm | m³ | codice | 1 | 2 | 3 | 4 | 5 | 6 | | | | | | |
|------|-------|--------|------|------|------|---|---|---|--|--|--|--|--|--|
| 105 | 1,470 | FA282 | 1092 | 1075 | 1136 | | | | | | | | | |

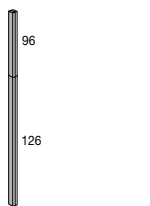

Distanziere per armadio H cm. 222

Tall unit filler H cm. 222
 Filler colonne H cm. 222
 Regleta columna H cm. 222
 Hochschrank Passblende H cm. 222

| L cm | m³ | codice | 1 | 2 | 3 | 4 | 5 | 6 | | | | | | |
|------|-------|--------|-----|-----|-----|---|---|---|--|--|--|--|--|--|
| 2/5 | 0,103 | FA200 | 154 | 138 | 145 | | | | | | | | | |

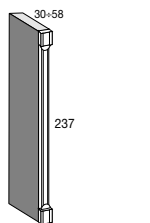

Fianco di copertura laterale in tamburato con colonna legno H 237 cm. prof.30 e 58 cm.

Finish side drummed panel with wood column H 237 cm - depth 30 e 58 cm
 Panneau de finition lateral tambour avec colonne bois H 237 cm prof.30 e 58 cm
 Panel de finición lateral teclado con columna madera H 237 cm prof.30 e 58 cm
 Seitenverkleidung furniert mit Hochschrank Holz 237 cm h 30 und 58 cm tief

| L cm | m³ | codice | 1 | 2 | 3 | 4 | 5 | 6 | | | | | | |
|-------|-------|----------|-----|-----|-----|---|---|---|--|--|--|--|--|--|
| 30x 5 | 0,058 | Q....02C | 331 | 320 | 338 | | | | | | | | | |

LATERALE; End; Latéral; Lateral; Seitlich

| L cm | m³ | codice | 1 | 2 | 3 | 4 | 5 | 6 | | | | | | |
|-------|-------|---------|-----|-----|-----|---|---|---|--|--|--|--|--|--|
| 58x 5 | 0,109 | Q....02 | 542 | 515 | 553 | | | | | | | | | |



Laccatura esterna su 1 fianco armadio da cm 222x55,8 (a richiesta)

Lacquer of tall unit external side 222x55,8 cm (upon request)
 Laquage coté extérieur colonne cm 222x55,8 cm (sur demande)
 Lacadura costado externo columna 222x55,8 cm (bajo pedido)
 Außenlackierung auf 1 Seite bei Schrank 222x55,8 cm (auf Wunsch)

| L cm | m³ | codice | 1 | 2 | 3 | 4 | 5 | 6 | | | | | | |
|------|----|---------|---|-----|-----|---|---|---|--|--|--|--|--|--|
| -- | -- | Z....02 | | 122 | 196 | | | | | | | | | |

.. Codice colore ante; doors colour code; code couleur portes; código color puertas; Farbnummer.

ARMADI PER **INSERIMENTO** H cm 237 prof. cm 58

TALL UNITS for APPLIANCES H 237 cm depth 58 cm - COLONNES pour ELECTROMENAGER 237 cm prof. 58 cm

COLUMNS para ELECTRODOMESTICOS H 237 cm prof. 58 cm - OBERSCHRÄNKE für Geräteeinbau Höhe 237 cm Tiefe 58 cm

| L cm | m³ | codice | 1 | 2 | 3 | 4 | 5 | 6 | | | | | | |
|------|----|--------|---|---|---|---|---|---|--|--|--|--|--|--|
|------|----|--------|---|---|---|---|---|---|--|--|--|--|--|--|

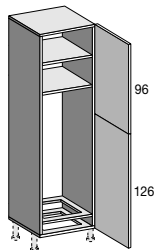

Armadio per inserimento frigo con 2 ante Dx-Sx

| | | | | | | | | | | | | | | |
|----|-------|-------|-----|-----|-----|--|--|--|--|--|--|--|--|--|
| 60 | 0,855 | FF204 | 664 | 666 | 749 | | | | | | | | | |
| | | | | | | | | | | | | | | |
| | | | | | | | | | | | | | | |

Fridge tall unit with 2 doors R-L
Colonne réfrigérateur avec 2 portes D-G
 Columna frigo con 2 puertas D-I
Hochschrank für Kühlgerät mit 2 Türen R/L

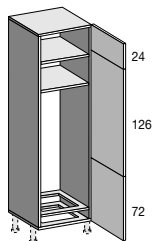

Armadio per inserimento frigo-congelatore con 3 ante Dx-Sx

| | | | | | | | | | | | | | | |
|----|-------|-------|-----|-----|-----|--|--|--|--|--|--|--|--|--|
| 60 | 0,855 | FC204 | 709 | 689 | 772 | | | | | | | | | |
| | | | | | | | | | | | | | | |
| | | | | | | | | | | | | | | |

Fridge-freezer tall unit with 3 doors R-L
Colonne réfrigérateur congélateur avec 3 portes D-G
 Columna frigo-combi con 3 puertas D-I
Hochschrank für Kühl-Gefrierkombination mit 3 Türen R/L

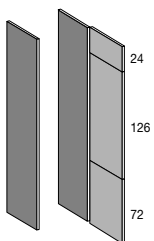

Struttura per inserimento frigo-congelatore autoportante con 3 ante Dx-Sx

| | | | | | | | | | | | | | | |
|----|-------|--------|-----|-----|-----|--|--|--|--|--|--|--|--|--|
| 60 | 0,855 | FC204A | 647 | 627 | 710 | | | | | | | | | |
| | | | | | | | | | | | | | | |
| | | | | | | | | | | | | | | |

Frame for self-standing fridge freezer with 3 doors R-L
Structure pour réfrigérateur congélateur pose libre avec 3 portes D-G
 Structura para frigo-congelador autoportante con 3 puertas D-I
Umbauschränk für selbsttragende Kühl-Gefrierkombination mit 3 Türen R/L

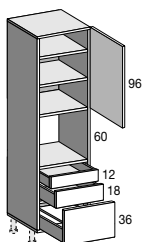

Armadio per inserimento forno con 1 anta Dx-Sx e 3 ripiani, 2 cassetti, 1 cestello estraibile

| | | | | | | | | | | | | | | |
|----|-------|-------|-----|-----|-----|-----|-----|-----|--|--|--|--|--|--|
| 60 | 0,855 | F0204 | 742 | 708 | 764 | 755 | 735 | 792 | | | | | | |
| | | | | | | | | | | | | | | |
| | | | | | | | | | | | | | | |

Oven tall unit with 1 door R-L and 3 shelves, 2 drawers and 1 pull-out basket
Colonne four avec 1 porte D-G et 3 étagère, 2 tiroirs et 1 coulissant
 Columna horno con 1 puerta D-I con 3 baldas, 2 cajones y 1 cesto extraíble
Hochschrank für Backofen mit 1 Tür R/L und 3 Fachböden, 2 Schubladen und 1 Auszug

GRIGIO ESTRAZIONE TOTALE; GREY Total Extraction; GRIS Extraction Totale; GRIS Extracciòn Total; GRAU komplett ausziehbar

| | | | | | | | | | | | | | | |
|----|-------|---------|-----|-----|-----|-----|-----|-----|--|--|--|--|--|--|
| 60 | 0,855 | F0204BT | 908 | 874 | 930 | 921 | 901 | 958 | | | | | | |
| | | | | | | | | | | | | | | |
| | | | | | | | | | | | | | | |

INOX ESTRAZIONE TOTALE; ST. STEEL Total Extraction; INOX Extraction Totale; INOX Extracciòn Total; INOXSTAHL komplett Ausziehbar

| | | | | | | | | | | | | | | |
|----|-------|--------|------|------|------|------|------|------|--|--|--|--|--|--|
| 60 | 0,855 | F0204B | 1040 | 1006 | 1062 | 1053 | 1033 | 1090 | | | | | | |
| | | | | | | | | | | | | | | |
| | | | | | | | | | | | | | | |

ARMADI PER **INSERIMENTO** H cm 237 prof. cm 58

TALL UNITS for APPLIANCES H 237 cm depth 58 cm - COLONNES pour ELECTROMENAGER 237 cm prof. 58 cm

COLUMNAS para ELECTRODOMESTICOS H 237 cm prof. 58 cm - OBERSCHRÄNKE für Geräteeinbau Höhe 237 cm Tiefe 58 cm

| L cm | m³ | codice | 1 | 2 | 3 | 4 | 5 | 6 | | | | | | |
|------|----|--------|---|---|---|---|---|---|--|--|--|--|--|--|
|------|----|--------|---|---|---|---|---|---|--|--|--|--|--|--|

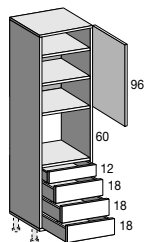

Armadio per inserimento FORNO con 1 anta Dx-Sx e 3 ripiani, 4 cassetti

Oven tall unit with 1 door R-L and 3 shelves, 4 drawers
 Colonne four avec 1 porte D-G et 3 étagères, 4 tiroirs
 Columna horno con 1 puerta D-I y 3 baldas, 4 cajones
 Hochschrank für Backofen mit 1 Tür R/L und 3 Fachböden, 4 Schubladen

| | | | | | | | | | | | | | | |
|----|-------|-------|-----|-----|-----|--|--|--|--|--|--|--|--|--|
| 60 | 0,855 | F0207 | 777 | 748 | 799 | | | | | | | | | |
|----|-------|-------|-----|-----|-----|--|--|--|--|--|--|--|--|--|

GRIGIO ESTRAZIONE TOTALE; GREY Total Extraction; GRIS Extraction Totale; GRIS Extracciòn Total; GRAU komplett ausziehbar

| | | | | | | | | | | | | | | |
|----|-------|---------|------|-----|------|--|--|--|--|--|--|--|--|--|
| 60 | 0,855 | F0207BT | 1009 | 980 | 1031 | | | | | | | | | |
|----|-------|---------|------|-----|------|--|--|--|--|--|--|--|--|--|

INOX ESTRAZIONE TOTALE; ST. STEEL Total Extraction; INOX Extraction Totale; INOX Extracciòn Total; INOXSTAHL komplett Ausziehbar

| | | | | | | | | | | | | | | |
|----|-------|--------|------|------|------|--|--|--|--|--|--|--|--|--|
| 60 | 0,855 | F0207B | 1165 | 1136 | 1187 | | | | | | | | | |
|----|-------|--------|------|------|------|--|--|--|--|--|--|--|--|--|

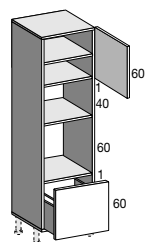

Armadio per inserimento FORNO+MICROONDE con 1 anta Dx-Sx, 2 ripiani e 1 cestello estraibile

Oven and microwave tall unit with 1 door R-L, 2 shelves and 1 pull out basket
 Colonne four et micro avec 1 porte D-G, 2 étagères et 1 coulissant
 Columna horno y microondas D-I con 1 puerta D-I, 2 baldas y 1 cesto extraíble
 Hochschrank für Backofen und Micro mit 1 Tür R/L, 2 Fachböden und 1 Auszug

| | | | | | | | | | | | | | | |
|----|-------|-------|-----|-----|-----|--|--|--|--|--|--|--|--|--|
| 60 | 0,855 | F0208 | 564 | 548 | 592 | | | | | | | | | |
|----|-------|-------|-----|-----|-----|--|--|--|--|--|--|--|--|--|

GRIGIO ESTRAZIONE TOTALE; GREY Total Extraction; GRIS Extraction Totale; GRIS Extracciòn Total; GRAU komplett ausziehbar

| | | | | | | | | | | | | | | |
|----|-------|---------|-----|-----|-----|--|--|--|--|--|--|--|--|--|
| 60 | 0,855 | F0208BT | 614 | 598 | 642 | | | | | | | | | |
|----|-------|---------|-----|-----|-----|--|--|--|--|--|--|--|--|--|

INOX ESTRAZIONE TOTALE; ST. STEEL Total Extraction; INOX Extraction Totale; INOX Extracciòn Total; INOXSTAHL komplett Ausziehbar

| | | | | | | | | | | | | | | |
|----|-------|--------|-----|-----|-----|--|--|--|--|--|--|--|--|--|
| 60 | 0,855 | F0208B | 668 | 652 | 696 | | | | | | | | | |
|----|-------|--------|-----|-----|-----|--|--|--|--|--|--|--|--|--|

SOTTOPENSILI prof. cm 35

UNDER WALL UNITS ELEMENTS depth 35 cm - ELEMENTS SOUS HAUTS prof. 35 cm

ELEMENTOS BAJO ALTOS prof. 35 cm - TEILE FÜR UNTER OBERSCHRÄNKE Tiefe 35 cm

L cm | m³ | codice | 1 | 2 | 3 | 4 | 5 | 6 | | | | | | | |

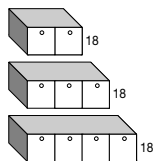

Elemento sottopensile con cassetti e cassa in melaminico - H cm 18

Element under wall units with drawers and melamine carcass - H 18 cm
 Element sous hauts avec tiroirs et caisse melaminé - H 18 cm
 Elemento bajo altos con cajones y casco melaminico - H 18 cm
 für unter Oberschrank mit Schubladen und Umbau aus Melamin - 18 cm h

| L cm | m³ | codice | 1 | 2 | 3 | 4 | 5 | 6 | | | | | | |
|------|-------|-----------|-----|-----|-----|---|---|---|--|--|--|--|--|--|
| 30 | 0,025 | S30....10 | 138 | 129 | 143 | | | | | | | | | |
| 45 | 0,037 | S45....10 | 195 | 181 | 202 | | | | | | | | | |
| 60 | 0,048 | S60....10 | 256 | 238 | 266 | | | | | | | | | |

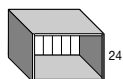

Elemento sottopensile a giorno impiallacciato - H cm 24

Open veneered element under wall units - H 24 cm
 Element a jour sous hauts plaqué - H 24 cm
 Elemento abierto bajo altos chapeado - H 24 cm
 für unter Oberschrank offen und furniert - 24 cm h

| L cm | m³ | codice | 1 | 2 | 3 | 4 | 5 | 6 | | | | | | |
|------|-------|-----------|-----|-----|-----|---|---|---|--|--|--|--|--|--|
| 45 | 0,045 | S45....02 | 233 | 164 | 199 | | | | | | | | | |
| 60 | 0,059 | S60....02 | 280 | 193 | 234 | | | | | | | | | |
| 90 | 0,087 | S90....02 | 370 | 260 | 316 | | | | | | | | | |

CON CASSA IN MELAMINICO E SCHIENALE DOGATO IMPIALLACCIATO; with melamine carcass and veneered staved back panel; avec caisson melaminé et arriere plaqué douvé; casco melaminico con trasera chapeada y con zanjas; mit Korpus aus Melamin und Rückwand furnier

| L cm | m³ | codice | 1 | 2 | 3 | 4 | 5 | 6 | | | | | | |
|------|-------|--------|-----|---|---|---|---|---|--|--|--|--|--|--|
| 45 | 0,045 | S4502 | 76 | | | | | | | | | | | |
| 60 | 0,059 | S6002 | 88 | | | | | | | | | | | |
| 90 | 0,087 | S9002 | 115 | | | | | | | | | | | |

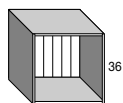

Elemento sottopensile a giorno impiallacciato - H cm 36

Open veneered element under wall units - H 36 cm
 Element a jour plaqué sous hauts - H 36 cm
 Elemento abierto chapeado bajo altos - H 36 cm
 für unter Oberschrank furniert - 36 cm H

| L cm | m³ | codice | 1 | 2 | 3 | 4 | 5 | 6 | | | | | | |
|------|-------|-----------|-----|-----|-----|---|---|---|--|--|--|--|--|--|
| 45 | 0,065 | S45....03 | 276 | 188 | 228 | | | | | | | | | |
| 60 | 0,085 | S60....03 | 331 | 227 | 273 | | | | | | | | | |
| 90 | 0,126 | S90....03 | 421 | 300 | 368 | | | | | | | | | |

CON CASSA IN MELAMINICO E SCHIENALE DOGATO IMPIALLACCIATO; with melamine carcass and veneered staved back panel; avec caisson melaminé et arriere plaqué douvé; casco melaminico con trasera chapeada y con zanjas; mit Korpus aus Melamin und Rückwand furnier

| L cm | m³ | codice | 1 | 2 | 3 | 4 | 5 | 6 | | | | | | |
|------|-------|--------|-----|---|---|---|---|---|--|--|--|--|--|--|
| 45 | 0,065 | S4503 | 94 | | | | | | | | | | | |
| 60 | 0,085 | S6003 | 112 | | | | | | | | | | | |
| 90 | 0,126 | S9003 | 161 | | | | | | | | | | | |

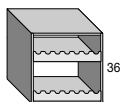

Cantinetta portabottiglie impiallacciata - H cm 36

Veneered wine rack - H 36 cm
 Porte-bouteilles plaqué - H 36 cm
 Porta-botellas chapeado - H 36 cm
 furnierter Flaschenträger - 36 cm h

| L cm | m³ | codice | 1 | 2 | 3 | 4 | 5 | 6 | | | | | | |
|------|-------|------------|-----|-----|-----|---|---|---|--|--|--|--|--|--|
| 45 | 0,065 | S45....03C | 316 | 212 | 249 | | | | | | | | | |
| 60 | 0,085 | S60....03C | 374 | 254 | 302 | | | | | | | | | |

CON CASSA IN MELAMINICO E SCHIENALE IN FAESITE; melamine carcass and Faesite back panel; caisson melaminé et arriere en Faesite; casco melaminico y trasera en Faesite; Korpus aus Melamin und Rückwand aus Faesite

| L cm | m³ | codice | 1 | 2 | 3 | 4 | 5 | 6 | | | | | | |
|------|-------|--------|-----|---|---|---|---|---|--|--|--|--|--|--|
| 45 | 0,065 | S4503C | 138 | | | | | | | | | | | |
| 60 | 0,085 | S6003C | 160 | | | | | | | | | | | |

.. Codice colore ante; doors colour code; code couleur portes; codigo color puertas; Farbnummer.

SOTTOPENSILI prof. cm 35

UNDER WALL UNITS ELEMENTS depth 35 cm - ELEMENTS SOUS HAUTS prof. 35 cm
ELEMENTOS BAJO ALTOS prof. 35 cm - TEILE FÜR UNTER OBERSCHRÄNKE Tiefe 35 cm

L cm | m³ | codice | 1 | 2 | 3 | 4 | 5 | 6 | | | | | |



Mensola impallacciata

Veneered shelf
Étagère plaqué
Mensula chapeada
furniertes Regalbord

| m | 0,03 | RF30...92 | 139 | 197 | 225 | | | | | | | | | |
|---|------|-----------|-----|-----|-----|--|--|--|--|--|--|--|--|--|
| | | | | | | | | | | | | | | |
| | | | | | | | | | | | | | | |
| | | | | | | | | | | | | | | |

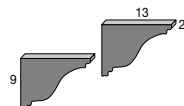

Coppia reggimensola in massello H 9 cm

Solid wood holders H 9 cm (x2)
Supports bois H 9 cm por etagere H 9 cm
Soportes madera H 9 cm para mensula
Paar Regalhalter aus Holz 9 cm H

| 2+2 | 0,001 | RF3092Z | 62 | 74 | 81 | | | | | | | | | |
|-----|-------|---------|----|----|----|--|--|--|--|--|--|--|--|--|
| | | | | | | | | | | | | | | |
| | | | | | | | | | | | | | | |
| | | | | | | | | | | | | | | |



Cimasa in massello H 14 cm

Solid wood cornice H 14 cm
Cimaise bois H 14 cm
Cimasa madera H 14 cm
Holzgesims 14 cm H

| 90 | 0,006 | RF30...88 | 69 | 53 | 60 | | | | | | | | | |
|----|-------|------------|----|----|----|--|--|--|--|--|--|--|--|--|
| 60 | 0,004 | RF30...88A | 57 | 48 | 52 | | | | | | | | | |
| 45 | 0,003 | RF30...88B | 52 | 44 | 48 | | | | | | | | | |
| | | | | | | | | | | | | | | |
| | | | | | | | | | | | | | | |



Fregio in massello per anta cm. 32,5x1

Solid wood decoration for door cm. 32,5x1
Décoration bois pour porte cm. 32,5x1
Decoración madera para puerta cm. 32,5x1
Holzdekoration für Tür 32,5x1 cm

| 11 | -- | Q...82 | 49 | 55 | 60 | | | | | | | | | |
|----|----|--------|----|----|----|--|--|--|--|--|--|--|--|--|
| | | | | | | | | | | | | | | |
| | | | | | | | | | | | | | | |
| | | | | | | | | | | | | | | |

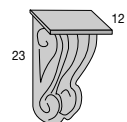

Capitello in massello cm. 23x12

Solid wood capital cm 23x12
Chapiteau en bois cm 23x12
Capitel en madera cm 23x12
Kapitell aus Massivholz 23x12 cm

| 11 | 0,05 | Q...85 | 110 | 107 | 113 | | | | | | | | | |
|----|------|--------|-----|-----|-----|--|--|--|--|--|--|--|--|--|
| | | | | | | | | | | | | | | |
| | | | | | | | | | | | | | | |
| | | | | | | | | | | | | | | |

.. Codice colore ante; doors colour code; code couleur portes; código color puertas; Farbnummer.

PENSILI H cm 36 prof. cm 35

WALL UNITS H 36 cm depth 35 cm - HAUTS H 36 cm prof. 35 cm

ALTOS H 36 cm prof. 35 cm - OBERSCHRÄNKE Höhe 36 cm Tiefe 35 cm

L cm | m² | codice | 1 | 2 | 3 | 4 | 5 | 6 | | | | | |

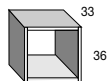

Pensile a giorno

Open wall unit
Haut a jour
Alto abierto
Offenes Oberschränke

IMPIALLACCIATO CILIEGIO; veneered cherry wood; plaqué merisier; chapeado cerezo; kirschbaum furniert

| | | | | | | | | | | | | | | | | | | | | |
|-------|-------|------------|-----|--|--|--|--|--|--|--|--|--|--|--|--|--|--|--|--|--|
| 15/29 | 0,038 | P29010CILC | 186 | | | | | | | | | | | | | | | | | |
| | | | | | | | | | | | | | | | | | | | | |
| | | | | | | | | | | | | | | | | | | | | |

MELAMINICO LACCATO; lacquered melamine; melaminé lacqué; melaminico lacado; lackiert Kunststoff

| | | | | | | | | | | | | | | | | | | | | |
|-------|-------|------------|--|-----|-----|--|--|--|--|--|--|--|--|--|--|--|--|--|--|--|
| 15/29 | 0,038 | P29010.... | | 132 | 156 | | | | | | | | | | | | | | | |
| | | | | | | | | | | | | | | | | | | | | |
| | | | | | | | | | | | | | | | | | | | | |

MELAMINICO IN TINTA; melamine same colour; melaminé même couleur; bilaminado mismo color; Melamin in gleicher Farbe

| | | | | | | | | | | | | | | | | | | | | |
|-------|-------|--------|----|--|--|--|--|--|--|--|--|--|--|--|--|--|--|--|--|--|
| 15/29 | 0,038 | P29010 | 80 | | | | | | | | | | | | | | | | | |
| | | | | | | | | | | | | | | | | | | | | |
| | | | | | | | | | | | | | | | | | | | | |

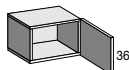

Pensile con 1 anta Dx-Sx

Wall unit with 1 door R-L
Haut avec 1 porte D-G
Alto con 1 puerta D-I
Oberschränke mit 1 Tür L/R

| | | | | | | | | | | | | | | | | | | | | |
|----|-------|-------|-----|-----|-----|--|--|--|--|--|--|--|--|--|--|--|--|--|--|--|
| 45 | 0,069 | P4501 | 143 | 123 | 132 | | | | | | | | | | | | | | | |
| 60 | 0,090 | P6001 | 159 | 142 | 155 | | | | | | | | | | | | | | | |
| | | | | | | | | | | | | | | | | | | | | |

CON ANTA VETRO; with glass door; avec porte en verre; con puerta en vidrio; mit Glastür

| | | | | | | | | | | | | | | | | | | | | |
|----|-------|--------|-----|-----|-----|--|--|--|--|--|--|--|--|--|--|--|--|--|--|--|
| 45 | 0,069 | P4501V | 144 | 140 | 151 | | | | | | | | | | | | | | | |
| 60 | 0,090 | P6001V | 157 | 164 | 179 | | | | | | | | | | | | | | | |
| | | | | | | | | | | | | | | | | | | | | |

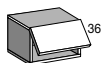

Pensile con un anta basculante

Wall unit with lift up door
Haut avec porte relevable
Alto con puerta abatible
Oberschränke mit Klappentür

| | | | | | | | | | | | | | | | | | | | | |
|----|-------|-------|-----|-----|-----|-----|-----|-----|--|--|--|--|--|--|--|--|--|--|--|--|
| 45 | 0,069 | P4515 | 182 | 162 | 171 | 194 | 181 | 192 | | | | | | | | | | | | |
| 60 | 0,090 | P6015 | 223 | 206 | 219 | 236 | 233 | 247 | | | | | | | | | | | | |
| 90 | 0,134 | P9015 | 249 | 236 | 256 | 263 | 269 | 290 | | | | | | | | | | | | |
| | | | | | | | | | | | | | | | | | | | | |

CON ANTA VETRO; with glass door; avec porte en verre; con puerta en vidrio; mit Glastür

| | | | | | | | | | | | | | | | | | | | | |
|----|-------|--------|-----|-----|-----|--|--|--|--|--|--|--|--|--|--|--|--|--|--|--|
| 45 | 0,069 | P4515V | 183 | 179 | 190 | | | | | | | | | | | | | | | |
| 60 | 0,090 | P6015V | 221 | 228 | 243 | | | | | | | | | | | | | | | |
| 90 | 0,134 | P9015V | 240 | 260 | 281 | | | | | | | | | | | | | | | |
| | | | | | | | | | | | | | | | | | | | | |

.. Codice colore ante; doors colour code; code couleur portes; código color puertas; Farbnummer.

PENSILI H cm 36 prof. cm 35

WALL UNITS H 36 cm depth 35 cm - HAUTS H 36 cm prof. 35 cm
 ALTOS H 36 cm prof. 35 cm - OBERSCHRÄNKE Höhe 36 cm Tiefe 35 cm

L cm | m³ | codice | 1 | 2 | 3 | 4 | 5 | 6 | | | | | |

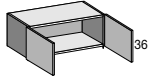

Pensile con 2 ante

Wall unit with 2 doors
 Haut avec 2 portes
 Alto con 2 puertas
 Oberschrank mit 2 Türen

| 90 | 0,105 | P9003 | 242 | 202 | 220 | 266 | 240 | 262 | | | | | | |
|----|-------|-------|-----|-----|-----|-----|-----|-----|--|--|--|--|--|--|
| | | | | | | | | | | | | | | |
| | | | | | | | | | | | | | | |

CON ANTA VETRO; with glass door; avec porte en verre; con puerta en vidrio; mit Glastür

| 90 | 0,105 | P9003V | 244 | 236 | 258 | | | | | | | | | |
|----|-------|--------|-----|-----|-----|--|--|--|--|--|--|--|--|--|
| | | | | | | | | | | | | | | |
| | | | | | | | | | | | | | | |



Laccatura esterna su un fianco pensile da cm. 36x33 (a richiesta)

External lacquer for wall unit cm 36x33 (upon request)
 Laquage extérieur coté haut cm 36x33 (sur demande)
 Lacadura externa costado alto cm 36x33 (bajo pedido)
 Außenlackierung auf 1 Seite bei Oberschrank cm 36x33 (auf Anfrage)

| -- | -- | Z....77 | | 22 | 33 | | | | | | | | | |
|----|----|---------|--|----|----|--|--|--|--|--|--|--|--|--|
| | | | | | | | | | | | | | | |
| | | | | | | | | | | | | | | |

.. Codice colore ante; doors colour code; code couleur portes; código color puertas; Farbnummer.

PENSILI H cm 60 prof. cm 35

WALL UNITS H 60 cm depth 35 cm - HAUTS H 60 cm prof. 35 cm

ALTOS H 60 cm prof. 35 cm - OBERSCHRÄNKE Höhe 60 cm Tiefe 35 cm

L cm | m² | codice | 1 | 2 | 3 | 4 | 5 | 6 | | | | | | | |



Distanziere pensile

| L cm | m ² | codice | 1 | 2 | 3 | 4 | 5 | 6 | | | | | | |
|---|----------------|--------|-----|------|------|---|---|---|--|--|--|--|--|--|
| 2/14 | 0,039 | P0020 | 122 | 112* | 116* | | | | | | | | | |
| Wall unit filler Filler haut Regleta alto Oberschrank Passblende | | | | | | | | | | | | | | |

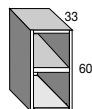

Pensile a giorno

| IMPIALLACCIATO CILIEGIO; veneered cherry wood; plaqué merisier; chapeado cerezo; kirschbaum furniert | | | | | | | | | | | | | | |
|---|-------|------------|-----|--|--|--|--|--|--|--|--|--|--|--|
| 15/29 | 0,061 | P29260CILC | 274 | | | | | | | | | | | |
| Open wall unit Haut ajouré Alto abierto Offenes Oberschrankregal | | | | | | | | | | | | | | |

MELAMINICO LACCATO; lacquered melamine; melaminé lacqué; melaminico lacado; lackiert Kunststoff

| | | | | | | | | | | | | | | |
|-------|-------|-----------|--|-----|-----|--|--|--|--|--|--|--|--|--|
| 15/29 | 0,061 | P29260... | | 201 | 239 | | | | | | | | | |
|-------|-------|-----------|--|-----|-----|--|--|--|--|--|--|--|--|--|

MELAMINICO IN TINTA; melamine same colour; melaminé même couleur; bilaminado mismo color; Melamin in gleicher Farbe

| | | | | | | | | | | | | | | |
|-------|-------|--------|-----|--|--|--|--|--|--|--|--|--|--|--|
| 15/29 | 0,038 | P29260 | 104 | | | | | | | | | | | |
|-------|-------|--------|-----|--|--|--|--|--|--|--|--|--|--|--|

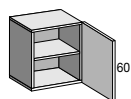

Pensile con 1 anta Dx-Sx e 1 ripiano

| | | | | | | | | | | | | | | |
|--|-------|-------|-----|-----|-----|--|--|--|--|--|--|--|--|--|
| 45 | 0,111 | P4526 | 173 | 161 | 179 | | | | | | | | | |
| 60 | 0,146 | P6026 | 197 | 189 | 211 | | | | | | | | | |
| Wall unit with 1 doors R-L and 1 shelf Haut avec 1 porte D-G et 1 étagère Alto con 1 puerta D-I y 1 balda Oberschrank mit 1 Tür L/R 1 Fachboden | | | | | | | | | | | | | | |

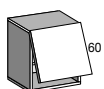

Pensile con 1 anta basculante ed 1 ripiano

| | | | | | | | | | | | | | | |
|---|-------|-------|-----|-----|-----|--|--|--|--|--|--|--|--|--|
| 45 | 0,111 | P4529 | 208 | 196 | 214 | | | | | | | | | |
| 60 | 0,146 | P6029 | 261 | 253 | 275 | | | | | | | | | |
| Wall unit with 1 lift-up door and 1 shelf Haut avec 1 porte relevable et 1 étagère Alto con 1 puerta abatible y 1 balda Oberschrank mit 1 Klapptür | | | | | | | | | | | | | | |

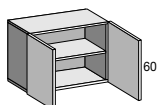

Pensile con 2 ante e 1 ripiano

| | | | | | | | | | | | | | | |
|--|-------|-------|-----|-----|-----|--|--|--|--|--|--|--|--|--|
| 90 | 0,217 | P9026 | 297 | 273 | 309 | | | | | | | | | |
| Wall unit with 2 doors and 1 shelf Haut avec 2 portes et 1 étagère Alto con 2 puertas y 1 balda Oberschrank mit 2 Türen | | | | | | | | | | | | | | |



Laccatura esterna su un fianco pensile da cm. 60x33 (a richiesta)

| | | | | | | | | | | | | | | |
|---|----|--------|--|----|----|--|--|--|--|--|--|--|--|--|
| -- | -- | Z...69 | | 26 | 39 | | | | | | | | | |
| Lacquer of external wall unit side cm 60x33 (upon request) Lacquage coté extérieur haut cm 60x33 (sur demande) Lacadura costado externo alto 60x33 cm (bajo pedido) Außenlackierung auf Seite bei Oberschrank 60x33 (auf Wunsch) | | | | | | | | | | | | | | |

* / .. Codice colore ante; doors colour code; code couleur portes; código color puertas; Farbnummer.

PENSILI H cm 72 prof. cm 35

WALL UNITS H 72 cm depth 35 cm - HAUTS H 72 cm prof. 35 cm

ALTOS H 72 cm prof. 35 cm - OBERSCHRÄNKE Höhe 72 cm Tiefe 35 cm

L cm | m³ | codice | 1 | 2 | 3 | 4 | 5 | 6 | | | | | | | | | |



Distanziere pensile

| L cm | m³ | codice | 1 | 2 | 3 | 4 | 5 | 6 | | | | | | | |
|------|-------|--------|-----|------|------|---|---|---|--|--|--|--|--|--|--|
| 2/14 | 0,046 | P0030 | 122 | 112* | 116* | | | | | | | | | | |
| | | | | | | | | | | | | | | | |
| | | | | | | | | | | | | | | | |

Wall unit filler
Filler haut
Regleta alto
Oberschrank Passblende



Pensile a giorno

IMPIALLACCIATO CILIEGIO; veneered cherry wood; plaqué merisier; chapeado cerezo; kirschbaum furniert

| L cm | m³ | codice | 1 | 2 | 3 | 4 | 5 | 6 | | | | | | | |
|-------|-------|------------|-----|---|---|---|---|---|--|--|--|--|--|--|--|
| 15/29 | 0,073 | P29300CILC | 308 | | | | | | | | | | | | |
| | | | | | | | | | | | | | | | |
| | | | | | | | | | | | | | | | |

Open wall unit
Haut ajouré
Alto abierto
Offenes Oberschrankregal

MELAMINICO LACCATO; lacquered melamine; melaminé lacqué; melaminico lacado; lackiert Kunststoff

| L cm | m³ | codice | 1 | 2 | 3 | 4 | 5 | 6 | | | | | | | |
|-------|-------|------------|---|-----|-----|---|---|---|--|--|--|--|--|--|--|
| 15/29 | 0,073 | P29300.... | | 227 | 259 | | | | | | | | | | |
| | | | | | | | | | | | | | | | |
| | | | | | | | | | | | | | | | |

MELAMINICO IN TINTA; melamine same colour; melaminé même couleur; bilaminado mismo color; Melamin in gleicher Farbe

| L cm | m³ | codice | 1 | 2 | 3 | 4 | 5 | 6 | | | | | | | |
|-------|-------|--------|-----|---|---|---|---|---|--|--|--|--|--|--|--|
| 15/29 | 0,073 | P29300 | 113 | | | | | | | | | | | | |
| | | | | | | | | | | | | | | | |
| | | | | | | | | | | | | | | | |

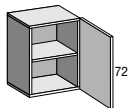

Pensile con 1 anta Dx-Sx e 1 ripiano

| L cm | m³ | codice | 1 | 2 | 3 | 4 | 5 | 6 | | | | | | | |
|------|-------|--------|-----|-----|-----|-----|-----|-----|--|--|--|--|--|--|--|
| 15 | 0,049 | P1532 | 119 | 106 | 111 | | | | | | | | | | |
| 30 | 0,091 | P3032 | 162 | 152 | 165 | | | | | | | | | | |
| 40 | 0,119 | P4032 | 174 | 164 | 182 | | | | | | | | | | |
| 45 | 0,133 | P4532 | 180 | 168 | 188 | 194 | 207 | 227 | | | | | | | |
| 60 | 0,175 | P6032 | 205 | 202 | 230 | | | | | | | | | | |
| | | | | | | | | | | | | | | | |
| | | | | | | | | | | | | | | | |

Wall unit with 1 door R-L and 1 shelf
Haut avec 1 porte D-G et 1 étagère
Alto con 1 puerta D-I y 1 balda
Oberschrank mit 1 Tür L/R und 1 Fachboden

CON ANTA E RIPIANO/I VETRO; with glass door and shelf/shelves; avec portes et étagère/s en verre; con puerta y balda/s en vidrio; mit Glasböden und Glastür

| L cm | m³ | codice | 1 | 2 | 3 | 4 | 5 | 6 | | | | | | | |
|------|-------|--------|-----|-----|-----|---|---|---|--|--|--|--|--|--|--|
| 45 | 0,133 | P4534 | 207 | 259 | 276 | | | | | | | | | | |
| | | | | | | | | | | | | | | | |
| | | | | | | | | | | | | | | | |

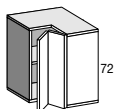

Pensile angolo con 2 ante e 1 ripiano

| L cm | m³ | codice | 1 | 2 | 3 | 4 | 5 | 6 | | | | | | | |
|-------|-------|--------|-----|-----|-----|---|---|---|--|--|--|--|--|--|--|
| 65x65 | 0,339 | P6050 | 349 | 329 | 355 | | | | | | | | | | |
| | | | | | | | | | | | | | | | |
| | | | | | | | | | | | | | | | |

Corner wall unit with 2 doors and 1 shelf
Haut d'angle avec 2 portes et 1 étagère
Alto angulo con 2 puertas y 1 balda
Eckoberschrank mit 2 Türen und 1 Fachboden

* / .. Codice colore ante; doors colour code; code couleur portes; código color puertas; Farbnummer.

PENSILI H cm 72 prof. cm 35

WALL UNITS H 72 cm depth 35 cm - HAUTS H 72 cm prof. 35 cm

ALTOS H 72 cm prof. 35 cm - OBERSCHRÄNKE Höhe 72 cm Tiefe 35 cm

| L cm | m ³ | codice | 1 | 2 | 3 | 4 | 5 | 6 | | | | | | |
|------|----------------|--------|---|---|---|---|---|---|--|--|--|--|--|--|
|------|----------------|--------|---|---|---|---|---|---|--|--|--|--|--|--|

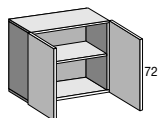

Pensile con 2 ante e 1 ripiano

Wall unit with 2 doors and 1 shelf

Haut avec 2 portes et 1 étagère

Alto con 2 puertas y 1 balda

Oberschrank mit 2 Türen und 1 Fachböden

| | | | | | | | | | | | | | | |
|----|-------|-------|-----|-----|-----|-----|-----|-----|--|--|--|--|--|--|
| 80 | 0,230 | P8032 | 302 | 282 | 318 | | | | | | | | | |
| 90 | 0,258 | P9032 | 314 | 290 | 330 | 342 | 368 | 408 | | | | | | |

CON ANTA E RIPIANO/1 VETRO; with glass door and shelf/shelves; avec portes et étagère/s en verre; con puerta y balda/s en vidrio; mit Glasböden und Glastür

| | | | | | | | | | | | | | | |
|----|-------|-------|-----|-----|-----|--|--|--|--|--|--|--|--|--|
| 90 | 0,258 | P9034 | 369 | 473 | 507 | | | | | | | | | |
|----|-------|-------|-----|-----|-----|--|--|--|--|--|--|--|--|--|

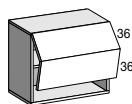

Pensile con 2 ante basculanti a libro e 1 ripiano

Wall unit with 2 folding doors and 1 shelf

Haut avec 2 portes pliantes et 1 étagère

Alto con 2 puertas plegables y una balda

Oberschrank mit 2 Fronten als Faltklappe und 1 Fachboden

| | | | | | | | | | | | | | | |
|----|---------|---------|-----|-----|-----|-----|-----|-----|--|--|--|--|--|--|
| 90 | * 0,258 | P9032B | 587 | 561 | 601 | 615 | 627 | 669 | | | | | | |
| 90 | * 0,258 | P9032BV | 571 | 611 | 653 | | | | | | | | | |

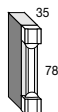

Fianco di copertura in tamburato con colonna legno H 78 cm prof. 35 cm - abbinabile a profilo copriluce -

Drummed finish side with wood column 78 cm H and 35 cm deep - combinable with light pelmet

Panel de finition lateral tambour avec colonne en bois H 78 cm

prof. 35 cm - combinable avec profil cuvre-lumiere

Panel de finition lateral con columna en madera H 78 cm prof. 35

cm - combinable con perfil cubreluces

Seitenverkleidung furniert mit Hochschrank Holz 78 cm H, 35 cm

tief - kombinierbar

| | | | | | | | | | | | | | | |
|-------|-------|--------|-----|-----|-----|--|--|--|--|--|--|--|--|--|
| 35x 5 | 0,023 | Q...20 | 194 | 191 | 200 | | | | | | | | | |
|-------|-------|--------|-----|-----|-----|--|--|--|--|--|--|--|--|--|



Laccatura esterna su 1 fianco base/pensile da cm 72x33 (a richiesta)

External lacquer of base/wall unit side cm 72x33 (upon request)

Laquage extérieur de 1 coté bas/haut cm 72x33 (sur demande)

Lacadura externa de 1 costado bajo/alto cm 72x33 (bajo pedido)

Außenlackierung auf 1 Seite bei Unter-/Oberschrank 72x33 cm

(auf Wunsch)

| | | | | | | | | | | | | | | |
|----|----|--------|--|----|----|--|--|--|--|--|--|--|--|--|
| -- | -- | Z...52 | | 34 | 48 | | | | | | | | | |
|----|----|--------|--|----|----|--|--|--|--|--|--|--|--|--|

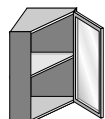

Terminale con 1 anta vetro e 1 ripiano vetro

End wall unit with 1 glass door and 1 glass shelf

Haut terminal avec 1 porte et 1 étagère en verre

Alto terminal con 1 puerta y 1 balda en vidrio

Zeilenende mit 1 Glastür und 1 Fachboden aus Glas

CON ANTA E RIPIANO/1 VETRO; with glass door and shelf/shelves; avec portes et étagère/s en verre; con puerta y balda/s en vidrio; mit Glasböden und Glastür

| | | | | | | | | | | | | | | |
|----|-------|-------|-----|-----|-----|--|--|--|--|--|--|--|--|--|
| 35 | 0,101 | P3534 | 321 | 379 | 404 | | | | | | | | | |
|----|-------|-------|-----|-----|-----|--|--|--|--|--|--|--|--|--|

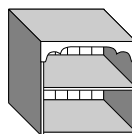

Pensile a giorno con schienale dogato

Open wall unit with staved back

Haut a jour avec arriere douvé

Alto abierto con trasera con zanjás

offener Oberschrank mit Rückwand aus Dogen

IMPIALLACCIATO CILIEGIO; veneered cherry wood; plaqué merisier; chapeado cerezo; kirschbaum furniert

| | | | | | | | | | | | | | | |
|----|-------|-------|-----|-----|-----|--|--|--|--|--|--|--|--|--|
| 45 | 0,133 | P4527 | 549 | 407 | 508 | | | | | | | | | |
| 60 | 0,175 | P6027 | 614 | 446 | 555 | | | | | | | | | |
| 90 | 0,258 | P9027 | 743 | 577 | 711 | | | | | | | | | |

* **NON UTILIZZABILI con mensoloni di profondità superiore a cm. 37; NOT USABLE with shelves with deepness higher then 37 cm; PAS UTILISABLE avec étagères de profondeur majeure de 37 cm; NO UTILIZABLE con estantes de profundidad mayor de 37 cm; NICHT BENUTZBAR mit Regalen mit Tiefe höher als 37 cm.**

.. **Codice colore ante;** doors colour code; *code couleur portes;* código color puertas; *Farbnummer.*

PENSILI H cm 72 prof. cm 35

WALL UNITS H 72 cm depth 35 cm - HAUTS H 72 cm prof. 35 cm
 ALTOS H 72 cm prof. 35 cm - OBERSCHRÄNKE Höhe 72 cm Tiefe 35 cm

L cm | m³ | codice | 1 | 2 | 3 | 4 | 5 | 6 | | | | | |

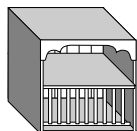

Elemento pensile piattaia

Wall plate holder
 Haut porte-assiettes
 Alto porta platos
 Oberschrank mit Tellerhalter

IMPIALLACCIATO CILIEGIO; veneered cherry wood; plaqué merisier; chapeado cerezo; kirschbaum furniert

| | | | 1 | 2 | 3 | 4 | 5 | 6 | | | | | |
|----|-------|--------|-----|-----|-----|---|---|---|--|--|--|--|--|
| 60 | 0,175 | P6027P | 730 | 642 | 751 | | | | | | | | |
| 90 | 0,258 | P9027P | 881 | 784 | 918 | | | | | | | | |

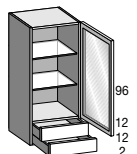

Elemento ad appoggio su top con 1 anta vetro Dx-Sx, con 2 cassetti e 2 ripiani vetro -H cm 122-

Over the top cabinet with 1 glass door R-L, 2 drawers and 2 glass shelves - H cm 122
 Haut a poser sur plan avec 1 porte verre D-G, 2 tiroirs und 2 étagères verre - H cm 122
 Alto sobre encimera con 1 puerta vidrio D-I, 2 cajones y 2 baldas vidrio - H 122
 Schrank für auf Arbeitsplatte mit 1 Glastür L/R, mit 2 Schubladen und 2 Glasfachböden - H 122cm

| | | | 1 | 2 | 3 | 4 | 5 | 6 | | | | | |
|----|-------|-------|-----|-----|-----|---|---|---|--|--|--|--|--|
| 45 | 0,222 | P4591 | 417 | 490 | 515 | | | | | | | | |

GRIGIO ESTRAZIONE TOTALE; GREY Total Extraction; GRIS Extraction Totale; GRIS Extracciòn Total; GRAU komplett ausziehbar

| | | | 1 | 2 | 3 | 4 | 5 | 6 | | | | | |
|----|-------|---------|-----|-----|-----|---|---|---|--|--|--|--|--|
| 45 | 0,222 | P4591BT | 503 | 576 | 601 | | | | | | | | |

INOX ESTRAZIONE TOTALE; ST. STEEL Total Extraction; INOX Extraction Totale; INOX Extracciòn Total; INOXSTAHL komplett Ausziehbar

| | | | 1 | 2 | 3 | 4 | 5 | 6 | | | | | |
|----|-------|--------|-----|-----|-----|---|---|---|--|--|--|--|--|
| 45 | 0,222 | P4591B | 579 | 652 | 677 | | | | | | | | |

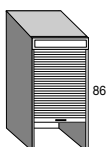

Elemento serrandina ad appoggio H 86 cm. con prof. 35 cm. e 45 cm.

Over the top element with roller shutter H 86 cm, 35 or 45 cm deep
 Element d'appui avec rideau H 86 cm, prof. 35 ou 45 cm
 Elemento appoyo con cortina H 86 cm, prof. 35 o 45 cm
 mit Rollladen zum Aufsatz 86 cm h, 35 cm und 45 cm tief

| | | | 1 | 2 | 3 | 4 | 5 | 6 | | | | | |
|-------|-------|--------|-----|-----|-----|---|---|---|--|--|--|--|--|
| 60x35 | 0,207 | P6036 | 520 | 526 | 570 | | | | | | | | |
| 60x45 | 0,263 | P60364 | 570 | 580 | 621 | | | | | | | | |

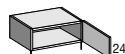

Elemento sopravetrina appoggio H 24 cm

Element H 24 cm above over the top unit
 Element H 24 cm au-dessus du meuble d'appui
 Elemento H 24 cm sobre mueble a appoyo
 Aufsatz für Kredenz 24 cm h

| | | | 1 | 2 | 3 | 4 | 5 | 6 | | | | | |
|----|-------|-------|-----|-----|-----|---|---|---|--|--|--|--|--|
| 45 | 0,047 | P4502 | 143 | 121 | 128 | | | | | | | | |
| 90 | 0,092 | P9002 | 221 | 177 | 191 | | | | | | | | |



Laccatura esterna su 1 fianco pensile da cm 122x33(a richiesta)

External lacquer for wall unit cm 122x33(upon request)
 Laquage exterieur coté haut cm 122x33(sur demande)
 Laccadura externa costado alto cm 122x33 (bajo pedido)
 Außenlackierung auf Seite bei Oberschrank 122x33 cm (auf Wunsch)

| | | | 1 | 2 | 3 | 4 | 5 | 6 | | | | | |
|--------|----|--------|---|----|----|---|---|---|--|--|--|--|--|
| 122x33 | -- | Z...30 | | 41 | 60 | | | | | | | | |
| 86x33 | -- | Z...43 | | 39 | 54 | | | | | | | | |
| 24x33 | -- | Z...80 | | 21 | 30 | | | | | | | | |

.. Codice colore ante; doors colour code; code couleur portes; código color puertas; Farbnummer.

PENSILI H cm 96 prof. cm 35

WALL UNITS H 96 cm depth 35 cm - HAUTS H 96 cm prof. 35 cm

ALTOS H 96 cm prof. 35 cm - OBERSCHRÄNKE Höhe 96 cm Tiefe 35 cm

L cm | m³ | codice | 1 | 2 | 3 | 4 | 5 | 6 | | | | | |

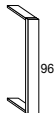

Distanziere pensile

| L cm | m³ | codice | 1 | 2 | 3 | 4 | 5 | 6 | | | | | | |
|------|-------|--------|-----|------|------|---|---|---|--|--|--|--|--|--|
| 2/14 | 0,061 | P0060 | 134 | 124* | 127* | | | | | | | | | |
| | | | | | | | | | | | | | | |
| | | | | | | | | | | | | | | |

Wall unit filler
Filler haut
Regleta alto
Oberschrank Passblende

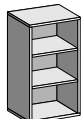

Pensile a giorno

IMPIALLACCIATO CILIEGIO; veneered cherry wood; plaqué merisier; chapeado cerezo; kirschbaum furniert

| L cm | m³ | codice | 1 | 2 | 3 | 4 | 5 | 6 | | | | | | |
|-------|-------|------------|-----|---|---|---|---|---|--|--|--|--|--|--|
| 15/29 | 0,096 | P29600CILC | 398 | | | | | | | | | | | |
| | | | | | | | | | | | | | | |
| | | | | | | | | | | | | | | |

Open wall unit
Haut ajouré
Alto abierto
Offenes Oberschrankregal

MELAMINICO LACCATO; lacquered melamine; melaminé lacqué; melaminico lacado; lackiert Kunststoff

| L cm | m³ | codice | 1 | 2 | 3 | 4 | 5 | 6 | | | | | | |
|-------|-------|------------|---|-----|-----|---|---|---|--|--|--|--|--|--|
| 15/29 | 0,096 | P29600.... | | 308 | 364 | | | | | | | | | |
| | | | | | | | | | | | | | | |
| | | | | | | | | | | | | | | |

MELAMINICO IN TINTA; melamine same colour; melaminé même couleur; laminado mismo color; Melamin in gleicher Farbe

| L cm | m³ | codice | 1 | 2 | 3 | 4 | 5 | 6 | | | | | | |
|-------|-------|--------|-----|---|---|---|---|---|--|--|--|--|--|--|
| 15/29 | 0,096 | P29600 | 146 | | | | | | | | | | | |
| | | | | | | | | | | | | | | |
| | | | | | | | | | | | | | | |

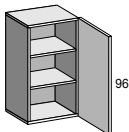

Pensile con 1 anta Dx-Sx e 2 ripiani

| L cm | m³ | codice | 1 | 2 | 3 | 4 | 5 | 6 | | | | | | |
|------|-------|--------|-----|-----|-----|---|---|---|--|--|--|--|--|--|
| 15 | 0,065 | P1562 | 148 | 138 | 149 | | | | | | | | | |
| 30 | 0,120 | P3062 | 203 | 192 | 210 | | | | | | | | | |
| 40 | 0,157 | P4062 | 219 | 206 | 230 | | | | | | | | | |
| 45 | 0,175 | P4562 | 227 | 218 | 245 | | | | | | | | | |
| 60 | 0,231 | P6062 | 263 | 260 | 297 | | | | | | | | | |
| | | | | | | | | | | | | | | |
| | | | | | | | | | | | | | | |

Wall unit with 1 door R-L and 2 shelves
Haut avec 1 porte D-G et 2 étagères
Alto con 1 puerta D-l y 2 baldas
Oberschrank mit 1 Tür L/R und 2 Fachböden

CON ANTA E RIPIANO/ VETRO; with glass door and shelf/shelves; avec portes et étagère/s en verre; con puerta y balda/s en vidrio; mit Glasböden und Glastür

| L cm | m³ | codice | 1 | 2 | 3 | 4 | 5 | 6 | | | | | | |
|------|-------|--------|-----|-----|-----|---|---|---|--|--|--|--|--|--|
| 45 | 0,175 | P4564 | 251 | 340 | 363 | | | | | | | | | |
| | | | | | | | | | | | | | | |
| | | | | | | | | | | | | | | |

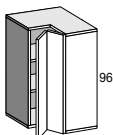

Pensile angolo con 2 ante e 2 ripiani

| L cm | m³ | codice | 1 | 2 | 3 | 4 | 5 | 6 | | | | | | |
|-------|-------|--------|-----|-----|-----|---|---|---|--|--|--|--|--|--|
| 65x65 | 0,449 | P6080 | 428 | 406 | 442 | | | | | | | | | |
| | | | | | | | | | | | | | | |
| | | | | | | | | | | | | | | |

Corner wall unit with 2 doors and 2 shelves
Haut d'angled avec 2 portes et 2 étagère
Alto angulo con 2 puertas y 2 baldas
Eckoberschrank mit 2 Türen und 2 Fachböden

* / .. Codice colore ante; doors colour code; code couleur portes; codigo color puertas; Farbnummer.

PENSILI H cm 96 prof. cm 35

WALL UNITS H 96 cm depth 35 cm - HAUTS H 96 cm prof. 35 cm

ALTOS H 96 cm prof. 35 cm - OBERSCHRÄNKE Höhe 96 cm Tiefe 35 cm

L cm | m³ | codice | 1 | 2 | 3 | 4 | 5 | 6 | | | | | | | |

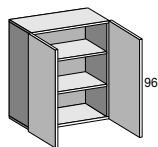

Pensile con 2 ante e 2 ripiani H 96 cm.

Wall unit with 2 doors and 2 shelves H 96 cm.
Haut avec 2 portes et 2 étagères H 96 cm.
Alto con 2 puertas y 2 baldas H 96 cm.
Oberschrank mit 2 Türen und 2 Fachböden H 96 cm.

| L cm | m³ | codice | 1 | 2 | 3 | 4 | 5 | 6 | | | | | | |
|------|-------|--------|-----|-----|-----|---|---|---|--|--|--|--|--|--|
| 80 | 0,305 | P8062 | 375 | 349 | 397 | | | | | | | | | |
| 90 | 0,342 | P9062 | 395 | 377 | 431 | | | | | | | | | |

CON ANTA E RIPIANO/I VETRO; with glass door and shelf/shelves; avec portes et étagère/s en verre; con puerta y balda/s en vidrio; mit Glasböden und Glastür

| | | | | | | | | | | | | | | |
|----|-------|-------|-----|-----|-----|--|--|--|--|--|--|--|--|--|
| 90 | 0,342 | P9064 | 442 | 620 | 666 | | | | | | | | | |
|----|-------|-------|-----|-----|-----|--|--|--|--|--|--|--|--|--|

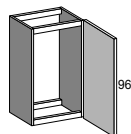

Pensile copriboiler con 1 anta Dx-Sx - Per profondità a richiesta + Euro 58

Boiler wall unit with 1 door R-L - For custom depth +58 Euro
Haut pour chauffe-eau avec 1 porte D-G - Pour profondeur sur demande + 58 Euro
Alto cubre calentador con 1 puerta D-I - Profundidad especial: + 58 Euro
Umbauoverschrank für Warmwassergerät mit 1 Tür L/R-Für gewünschte Tiefe + Euro 58

| | | | | | | | | | | | | | | |
|----|-------|-------|-----|-----|-----|--|--|--|--|--|--|--|--|--|
| 60 | 0,231 | P6063 | 311 | 308 | 345 | | | | | | | | | |
|----|-------|-------|-----|-----|-----|--|--|--|--|--|--|--|--|--|

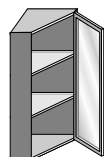

Terminale con 1 anta vetro e 2 ripiani vetro

End unit with 1 glass door and 2 glass shelves
Terminal avec 1 porte et 2 étagères en verre
Terminal con 1 puerta y 2 baldas en vidrio
Zeilenende mit 1 Glastür und 2 Fachböden aus Glas

| | | | | | | | | | | | | | | |
|----|-------|-------|-----|-----|-----|--|--|--|--|--|--|--|--|--|
| 35 | 0,133 | P3564 | 365 | 475 | 509 | | | | | | | | | |
|----|-------|-------|-----|-----|-----|--|--|--|--|--|--|--|--|--|

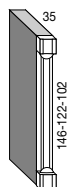

Fianco di copertura in tamburato con colonna in legno H cm 146-122-102

Finish drummed side panel with wood column H 146-122-102 cm
Côté de finition lateral tambour avec colonne bois H 146-122-102 cm
Costado de finición lateral teclado con columna madera H 146-122-102 cm
Seitenverkleidung furniert mit Hochschrank Holz 146-122-102 cm H

| | | | | | | | | | | | | | | |
|-------|-------|---------|-----|-----|-----|--|--|--|--|--|--|--|--|--|
| 146x5 | 0,042 | Q....07 | 280 | 266 | 283 | | | | | | | | | |
| 122x5 | 0,035 | Q....16 | 252 | 245 | 255 | | | | | | | | | |
| 102x5 | 0,029 | Q....18 | 226 | 223 | 239 | | | | | | | | | |



Laccatura esterna su un fianco pensile da cm. 96x33 (a richiesta)

External lacquer of wall unit side cm 96x33
Lacquage extérieur côté haut 96x33 cm
Lacadura externa costado alto 96x33 cm
Außenlackierung auf Seite bei Oberschrank 96x33 cm (auf Wunsch)

| | | | | | | | | | | | | | | |
|----|----|---------|--|----|----|--|--|--|--|--|--|--|--|--|
| -- | -- | Z....32 | | 40 | 58 | | | | | | | | | |
|----|----|---------|--|----|----|--|--|--|--|--|--|--|--|--|

PENSILI **SCOLAPIATTI** prof. cm 35

WALL UNITS with drainer dept 35 cm - HAUTS Egouttoir prof. 35 cm

ALTOS Escurreplatos prof. 35 cm - OBERSCHRÄNKE mit Tellerrost Tiefe 35cm

L cm | m³ | codice | 1 | 2 | 3 | 4 | 5 | 6 | | | | | | |

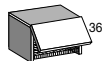

Pensile scolapiatti a griglia unica INOX con 1 anta basculante - H cm 36

Wall unit with ST.STEEL single plate rack, with 1 lift-up door - H cm 36

Haut avec égouttoir INOX single et 1 porte relevable - H cm 36

Alto con 1 escurreplato INOX y 1 puerta abatible - H cm 36

Oberschrank mit 1 Tellerabtrofvorrichtung aus EDELSTAHL und 1 Klapptür H cm 36

| L cm | m³ | codice | 1 | 2 | 3 | 4 | 5 | 6 | | | | | | |
|------|-------|--------|-----|-----|-----|-----|-----|-----|--|--|--|--|--|--|
| 45 | 0,069 | P4510 | 232 | 212 | 221 | 244 | 231 | 242 | | | | | | |
| 60 | 0,090 | P6010 | 287 | 270 | 283 | 300 | 297 | 311 | | | | | | |
| 90 | 0,134 | P9010 | 345 | 332 | 352 | 359 | 365 | 386 | | | | | | |

CON ANTA VETRO; with glass door; avec porte en verre; con puerta en vidrio; mit Glastür

| | | | | | | | | | | | | | | |
|----|-------|--------|-----|-----|-----|--|--|--|--|--|--|--|--|--|
| 45 | 0,069 | P4510V | 233 | 229 | 240 | | | | | | | | | |
| 60 | 0,090 | P6010V | 285 | 292 | 307 | | | | | | | | | |
| 90 | 0,134 | P9010V | 336 | 356 | 377 | | | | | | | | | |

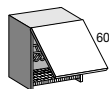

Pensile scolapiatti a griglie INOX con 1 anta basculante - H cm 60

Wall unit with ST. STEEL plate rack, 1 lift-up door - h. cm 60

Haut avec égouttoir INOX et 1 porte relevable - h. cm 60

Alto con escurreplatos en INOX y 1 puerta abatible - h. cm 60

Oberschrank mit 2 Tellerrost EDELSTAHL und 1 Klapptür - h cm 60

| | | | | | | | | | | | | | | |
|----|-------|--------|-----|-----|-----|--|--|--|--|--|--|--|--|--|
| 45 | 0,111 | P4529S | 253 | 241 | 259 | | | | | | | | | |
| 60 | 0,146 | P6029S | 313 | 305 | 327 | | | | | | | | | |

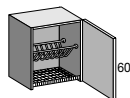

Pensile scolapiatti a griglie INOX con 1 anta Dx-Sx - H cm 60

Wall unit with ST. STEEL plate racks and 1 door R-L - H cm 60

Haut avec égouttoirs INOX et 1 porte D-G - H cm 60

Alto con escurreplatos en INOX y 1 puerta D-I - H cm 60

Oberschrank mit 2 Tellerrost EDELSTAHL und 1 Tür L/R - H cm 60

| | | | | | | | | | | | | | | |
|----|-------|--------|-----|-----|-----|--|--|--|--|--|--|--|--|--|
| 45 | 0,111 | P4526S | 230 | 218 | 236 | | | | | | | | | |
| 60 | 0,146 | P6026S | 265 | 257 | 279 | | | | | | | | | |

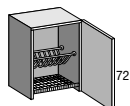

Pensile scolapiatti a griglie INOX con 1 anta Dx-Sx - H cm 72

Wall unit with ST. STEEL plate racks and 1 door R-L - H cm 72

Haut avec égouttoirs INOX et 1 porte D-G - H cm 72

Alto con escurreplatos INOX y 1 puerta D-I - H cm 72

Oberschrank mit Tellerabtrofvorrichtung aus EDELSTAHL und 1 Tür L/R - H cm 72

| | | | | | | | | | | | | | | |
|----|-------|-------|-----|-----|-----|-----|-----|-----|--|--|--|--|--|--|
| 45 | 0,133 | P4542 | 238 | 226 | 246 | 252 | 265 | 285 | | | | | | |
| 60 | 0,175 | P6042 | 276 | 273 | 301 | | | | | | | | | |

CON CERNIERE A 170°; with 170° hinges; avec charnières a 170°; con bisagras a 170°; mit 170° Scharnieren

| | | | | | | | | | | | | | | |
|----|-------|-------|-----|-----|-----|-----|-----|-----|--|--|--|--|--|--|
| 45 | 0,133 | P4546 | 252 | 240 | 260 | 266 | 279 | 299 | | | | | | |
| 60 | 0,175 | P6046 | 290 | 287 | 315 | | | | | | | | | |

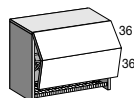

Pensile scolapiatti a griglie INOX con 2 ante basculanti a libro

Wall unit with stainless steel drainer and 2 folding doors

Haut égouttoir inox avec 2 portes pliantes

Alto con escurreplatos inox y 2 puertas plegables

Oberschrank mit Tellerabtrofvorrichtung aus Edelstahl und 2 Fronten als Faltklappe

| | | | | | | | | | | | | | | |
|----|---------|--------|-----|-----|-----|-----|-----|-----|--|--|--|--|--|--|
| 90 | * 0,258 | P9072B | 654 | 628 | 668 | 682 | 694 | 736 | | | | | | |
|----|---------|--------|-----|-----|-----|-----|-----|-----|--|--|--|--|--|--|

* NON UTILIZZABILI con mensoloni di profondità superiore a cm. 37; NOT USABLE with shelves with deepness higher than 37 cm; PAS UTILISABLE avec étagères de profondeur majeure de 37 cm; NO UTILIZABLE con estantes de profundidad mayor de 37 cm; NICHT BENUTZBAR mit Regalen mit Tiefe höher als 37 cm.

PENSILI **SCOLAPIATTI** prof. cm 35

WALL UNITS with drainer dept 35 cm - HAUTS Egouttoir prof. 35 cm

ALTOS Escurreplatos prof. 35 cm - OBERSCHRÄNKE mit Tellerrost Tiefe 35cm

| L cm | m³ | codice | 1 | 2 | 3 | 4 | 5 | 6 | | | | | | |
|------|----|--------|---|---|---|---|---|---|--|--|--|--|--|--|
|------|----|--------|---|---|---|---|---|---|--|--|--|--|--|--|

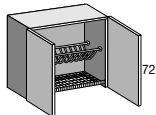

Pensile scolapiatti a griglie INOX con 2 ante - H cm. 72

Wall unit with ST. STEEL plate racks and 2 doors - H cm. 72
 Haut avec égouttoirs INOX et 2 portes - H cm. 72
 Alto con escurreplatos INOX y 2 puertas - H cm. 72
 Oberschrank mit Tellerabtropfvorrichtung aus EDELSTAHL und 2 Türen H cm. 72

| | | | | | | | | | | | | | | |
|----|-------|-------|-----|-----|-----|-----|-----|-----|--|--|--|--|--|--|
| 80 | 0,230 | P8042 | 382 | 362 | 398 | | | | | | | | | |
| 90 | 0,258 | P9042 | 399 | 375 | 415 | 427 | 453 | 493 | | | | | | |

CON CERNIERE A 170°; with 170° hinges; avec charnieres a 170°; con bisagras a 170°; mit 170° Scharnieren

| | | | | | | | | | | | | | | |
|----|-------|-------|-----|-----|-----|-----|-----|-----|--|--|--|--|--|--|
| 80 | 0,230 | P8046 | 410 | 390 | 426 | | | | | | | | | |
| 90 | 0,258 | P9046 | 427 | 403 | 443 | 455 | 481 | 521 | | | | | | |

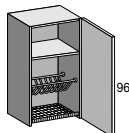

Pensile scolapiatti a griglie INOX con 1 anta Dx-Sx e 1 ripiano - H cm 96

Wall unit with ST. STEEL plate racks, 1 door R-L and 1 shelf - H cm 96
 Haut avec égouttoirs INOX, 1 porte D-G et 1 étagère - H cm 96
 Alto con escurreplatos INOX, 1 puerta y 1 balda - H cm 96
 Oberschrank mit Tellerabtropfvorrichtung aus EDELSTAHL, 1 Tür L/R und 1 Fachboden - 96 cm H

| | | | | | | | | | | | | | | |
|----|-------|-------|-----|-----|-----|--|--|--|--|--|--|--|--|--|
| 45 | 0,175 | P4572 | 286 | 277 | 304 | | | | | | | | | |
| 60 | 0,231 | P6072 | 332 | 329 | 366 | | | | | | | | | |

CON CERNIERE A 170°; with 170° hinges; avec charnieres a 170°; con bisagras a 170°; mit 170° Scharnieren

| | | | | | | | | | | | | | | |
|----|-------|-------|-----|-----|-----|--|--|--|--|--|--|--|--|--|
| 45 | 0,175 | P4576 | 300 | 291 | 318 | | | | | | | | | |
| 60 | 0,231 | P6076 | 346 | 343 | 380 | | | | | | | | | |

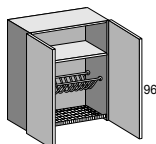

Pensile scolapiatti a griglie INOX con 2 ante e 1 ripiano - H cm 96

Wall unit with ST. STEEL plate racks, 2 doors and 1 shelf - H cm 96
 Haut avec égouttoirs INOX, 2 portes et 1 étagère - H cm 96
 Alto con escurreplatos inox, 2 puertas y 1 balda - H cm 96
 Oberschrank mit Tellerabtropfvorrichtung aus EDELSTAHL, 2 Türen und 1 Fachboden - 96 cm H

| | | | | | | | | | | | | | | |
|----|-------|-------|-----|-----|-----|--|--|--|--|--|--|--|--|--|
| 80 | 0,323 | P8072 | 453 | 427 | 475 | | | | | | | | | |
| 90 | 0,342 | P9072 | 472 | 454 | 508 | | | | | | | | | |

CON CERNIERE A 170°; with 170° hinges; avec charnieres a 170°; con bisagras a 170°; mit 170° Scharnieren

| | | | | | | | | | | | | | | |
|----|-------|-------|-----|-----|-----|--|--|--|--|--|--|--|--|--|
| 80 | 0,323 | P8076 | 481 | 455 | 503 | | | | | | | | | |
| 90 | 0,342 | P9076 | 500 | 482 | 536 | | | | | | | | | |

Maggiorazione per telaio scolapiatti con luci

Price increase for dish drainer light
 Majoration de prix pour égouttoir avec lumière
 Augmentación de precio para escurreplato con luz
 Aufpreis für Rahmen Tellerabtropfvorrichtung mit Beleuchtung

| | | | | | | | | | | | | | | |
|----|----|-------------|----|--|--|--|--|--|--|--|--|--|--|--|
| 45 | -- | XXAC220020A | 90 | | | | | | | | | | | |
| 60 | -- | XXAC220020B | 90 | | | | | | | | | | | |
| 80 | -- | XXAC220020C | 90 | | | | | | | | | | | |
| 90 | -- | XXAC220020D | 90 | | | | | | | | | | | |

PENSILI **CAPPA** prof. cm 35

WALL UNITS with Extractor depth 35 cm - HAUTS avec Hotte prof. 35 cm

ALTOS con Extractor prof. 35 cm - OBERSCHRÄNKE für Dunstabzugshaube Tiefe 35 cm

L cm | m³ | codice | 1 | 2 | 3 | 4 | 5 | 6 | | | | | | | |

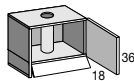

Pensile cappa aspirante con 1 anta Dx-Sx, con 1 frontale estraibile ed 1 ripiano - per H cm 72

Wall unit with integrated hood, 1 door R-L, 1 pull-out front and 1 shelf - for H cm 72
 Haut avec hotte encastrée 1 porte D-G, 1 frontal extraible et 1 étagère - pour H cm 72
 Alto con campana empotrada, 1 puerta D-L, 1 frente extraible y 1 balda - para H cm 72
 Oberschrank für Dampfzugshaube mit 1 Tür L/R, 1 ausziehbaren Blende und 1 Fachboden - für Höhe cm 72

| | | | | | | | | | | | | | | | |
|----|----|-------|--------|-----|-----|-----|-----|-----|-----|--|--|--|--|--|--|
| 60 | ° | 0,161 | P6052 | 373 | 350 | 367 | 386 | 383 | 397 | | | | | | |
| 60 | °° | 0,161 | P60522 | 478 | 455 | 472 | 491 | 488 | 502 | | | | | | |

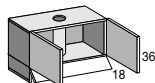

Pensile cappa aspirante con 2 ante, con 1 frontale estraibile ed 1 ripiano - per H cm 72

Wall unit with integrated hood, 2 doors, 1 pull-out front and 1 shelf - for H cm 72
 Haut avec hotte encastrée 2 portes, 1 frontal extraible et 1 étagère - pour H cm 72
 Alto con campana empotrada, 2 puertas, 1 frente extraible y 1 balda - para H cm 72
 Oberschrank für Dampfzugshaube, 2 Türen, 1 ausziehbaren Blende und 1 Fachboden - für Höhe 72 cm

| | | | | | | | | | | | | | | | |
|----|----|-------|--------|-----|-----|-----|-----|-----|-----|--|--|--|--|--|--|
| 90 | ° | 0,238 | P9052 | 481 | 443 | 467 | 505 | 479 | 501 | | | | | | |
| 90 | °° | 0,238 | P90522 | 594 | 556 | 580 | 618 | 592 | 614 | | | | | | |

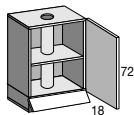

Pensile cappa aspirante con 1 anta Dx-Sx, con 1 frontale estraibile ed 1 ripiano - per H 96 cm

Wall unit with integrated hood, 1 door R-L, 1 pull-out front and 1 shelf - for H cm 96
 Haut avec hotte encastrée 1 porte D-G, 1 frontal extraible et 1 étagère - pour H cm 96
 Alto con campana empotrada, 1 puerta D-L, 1 frente extraible y 1 balda - para H cm 96
 Oberschrank für Dampfzugshaube mit 1 Tür L/R, 1 ausziehbaren Blende und 1 Fachboden - für Höhe 96 cm

| | | | | | | | | | | | | | | | |
|----|----|-------|--------|-----|-----|-----|--|--|--|--|--|--|--|--|--|
| 60 | ° | 0,217 | P6082 | 419 | 410 | 442 | | | | | | | | | |
| 60 | °° | 0,217 | P60822 | 524 | 515 | 547 | | | | | | | | | |

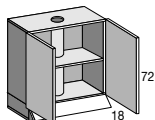

Pensile cappa aspirante con 2 ante, con 1 frontale estraibile ed 1 ripiano - per H 96 cm

Wall unit with integrated hood, 2 doors, 1 pull-out front and 2 shelf - for H cm 96
 Haut pour hotte intégrée 2 portes, 1 frontal extraible et 1 étagère - pour H cm 96
 Alto con campana empotrada con 2 puertas, 1 frente extraible y 1 balda - para H cm 96
 Oberschrank für Dampfzugshaube mit 2 Türen, 1 ausziehbaren Front und 1 Fachboden - für Höhe cm 96

| | | | | | | | | | | | | | | | |
|----|----|-------|--------|-----|-----|-----|-----|-----|-----|--|--|--|--|--|--|
| 90 | ° | 0,321 | P9082 | 546 | 524 | 570 | 574 | 600 | 640 | | | | | | |
| 90 | °° | 0,321 | P90822 | 659 | 637 | 683 | 687 | 713 | 753 | | | | | | |

PORTATA ASPIRANTE MAX: ° 1 motore = mc/h 230 ; °° 2 motori = mc/h 380 - n. 1 Filtro carbone attivo per funzione filtrante (cod.XXCA400150) € 12 (su °° : n. 2)

MAXIMAL SUCTION CAPACITY: ° 1 engine = mc/h 230; °° 2 engines = mc/h 380 - 1 active carbon filter for filter function (code XXCA400150) € 12 (for °°: 2 pieces)

PORTEE D'ASPIRATION MAXIMALE: ° 1 moteur = mc/h 230; °° 2 moteurs = mc/h 380 - 1 filtre en charbon actif pour fonction filtrante (code XXCA400150) € 12 (pour °°: 2 pieces)

MAXIMA CAPACIDAD DE ASPIRACION: ° 1 motor = mc/h 230; °° 2 motores = mc/h = 380 - 1 filtro carbón activo para función de filtro (código XXCA400150) € 12 (por °°: 2 piezas)

MAXIMALE SAUGKRAFT: ° 1 Motor=mc/h 230; °° 2 Motore = mc/h 380 - 1 Aktivkohlefilter für Filter Funktion (Code XXCA400150) € 12 (für °°: 2 Stück)

CAPPE ARREDO

DESIGN HOODS - HOTTES DESIGN
CAMPANAS DE DISEÑO - DESIGN HAUBE

| L cm | m³ | codice | 1 | 2 | 3 | 4 | 5 | 6 | | | | | | |
|------|----|--------|---|---|---|---|---|---|--|--|--|--|--|--|
|------|----|--------|---|---|---|---|---|---|--|--|--|--|--|--|

Cappa aspirante (m3/h=440): camino in muratura con prolunga

Extractor hood (m3/h=440): masonry chimney with extension
Hotte (m3/h=440): chemin en maçonnerie avec rallonge
Campana con extractor (m3/h=440): chimenea en mampostería con prolongación
Dunstabzugshaube mit Abluft(m3/h=440): Mauerkamin mit variablen Schacht

| | | | | | | | | | | | | | | |
|-----|-------|-------|-----|------|------|--|--|--|--|--|--|--|--|--|
| 90 | 0,384 | P9290 | 747 | 795* | 809* | | | | | | | | | |
| 120 | 0,498 | P9292 | 842 | 901* | 918* | | | | | | | | | |

(m3/h = 440)

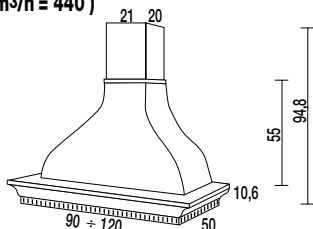

Cappa aspirante (m3/h=440) ad ANGOLO cm 105x105: camino in muratura con prolunga

Corner extractor hood 105x105 cm (m3/h=440): masonry chimney with extension
Hotte d'angle 105x105 cm(m3/h=440): chemin en maçonnerie avec rallonge
Campana angular 105x105 cm con extractor (m3/h=440): chimenea en mampostería con prolongación
Eckdunstabzugshaube cm 105x105 mit Abluft(m3/h=440): Mauerkamin mit variablen Schacht

| | | | | | | | | | | | | | | |
|-----|-------|-------|-----|------|------|--|--|--|--|--|--|--|--|--|
| 105 | 0,844 | P9298 | 896 | 943* | 962* | | | | | | | | | |
|-----|-------|-------|-----|------|------|--|--|--|--|--|--|--|--|--|

(m3/h = 440)

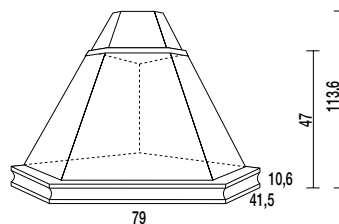

Cappa aspirante (m3/h=440) ad ISOLA cm 90x90: camino in muratura con prolunga

Island extractor hood 90x90(m3/h=440): masonry chimney with extension
Hotte pour île 90x90 (m3/h=440): chemin en maçonnerie avec rallonge
Campana para isla 90x90 con extractor (m3/h=440): chimenea en mampostería con prolongación
Inselunstabzugshaube mit Abluft(m3/h=440) cm 90x90: Mauerkamin mit variablen Schacht

| | | | | | | | | | | | | | | |
|----|-------|--------|------|-------|-------|--|--|--|--|--|--|--|--|--|
| 90 | 0,696 | P9290I | 1665 | 1795* | 1813* | | | | | | | | | |
|----|-------|--------|------|-------|-------|--|--|--|--|--|--|--|--|--|

(m3/h = 440)

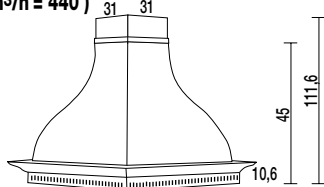

* Codice colore ante; doors colour code; code couleur portes; código color puertas; Farbnummer.

CAPPE ARREDO AD APPOGGIO

OVER THE TOP DESIGN HOODS - HOTTES DESIGN SUR PLAN DE TRAVAIL
 CAMPANAS DE DISEÑO SOBRE ENCIMERA - DESIGN ARBEITSPLETTENHAUBE

| | | | | | | | | | | | | | | |
|------|----|--------|---|---|---|---|---|---|--|--|--|--|--|--|
| L cm | m³ | codice | 1 | 2 | 3 | 4 | 5 | 6 | | | | | | |
|------|----|--------|---|---|---|---|---|---|--|--|--|--|--|--|

Elemento Cappa ad appoggio con 2 cestelli estraibili cromo -L 150-

Hood element over the top with two pull out chromed baskets - L 150 cm -
 Element hotte sur plan de travail avec 2 coulissants chromée - L 150 cm -
 Elemento campana sobre encimera con dos cestos cromados extraíbles - L 150 cm -

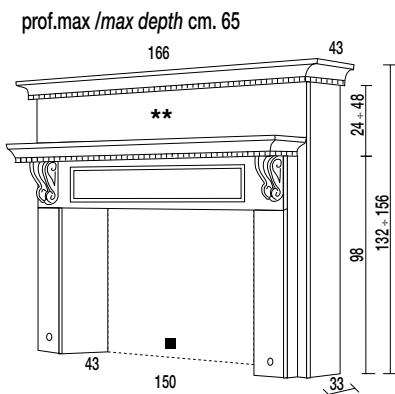

x H cm 236 CON ASPIRATORE (m3/h440)-solo per Europa-; for H 236 cm with EXTRACTOR - only for Europe -; pour H 236 cm avec HOTTE - seulement pour l'Europe -; para H 236 cm con EXTRACTOR - solamente para Europa -; Für Höhe 236 mit ABLUFT nur für EU

| | | | | | | | | | | | | | | |
|-----|-------|----------|------|-------|-------|--|--|--|--|--|--|--|--|--|
| 150 | 1,050 | P99150AM | 2699 | 2592* | 2867* | | | | | | | | | |
|-----|-------|----------|------|-------|-------|--|--|--|--|--|--|--|--|--|

x H cm 236 SENZA ASPIRATORE; for H 236 cm without EXTRACTOR; pour H 236 cm sans HOTTE; para H 236 cm sin EXTRACTOR; Für Höhe 236 DUNSTABZUGSHAUBE ohne ABLUFT ohne für EU

| | | | | | | | | | | | | | | |
|-----|-------|---------|------|-------|-------|--|--|--|--|--|--|--|--|--|
| 150 | 1,050 | P99150A | 2460 | 2343* | 2618* | | | | | | | | | |
|-----|-------|---------|------|-------|-------|--|--|--|--|--|--|--|--|--|

x H cm 212 CON ASPIRATORE (m3/h440)-solo per Europa-; for H 212 cm with EXTRACTOR - only for Europe -; pour H 212cm avec HOTTE - seulement pour l'Europe -; para H 212 cm con EXTRACTOR - solamente para Europa -; für Höhe 212 cm mit ABLUFT NUR für EU

| | | | | | | | | | | | | | | |
|-----|-------|----------|------|-------|-------|--|--|--|--|--|--|--|--|--|
| 150 | 0,918 | P99150BM | 2551 | 2235* | 2765* | | | | | | | | | |
|-----|-------|----------|------|-------|-------|--|--|--|--|--|--|--|--|--|

x H cm 212 SENZA ASPIRATORE; for H 212 cm without EXTRACTOR; pour H 212m sans HOTTE; para H 212 cm sin EXTRACTOR; für Höhe 212 cm ohne ABLUFT nur für EU

| | | | | | | | | | | | | | | |
|-----|-------|---------|------|-------|-------|--|--|--|--|--|--|--|--|--|
| 150 | 0,918 | P99150B | 2312 | 2235* | 2516* | | | | | | | | | |
|-----|-------|---------|------|-------|-------|--|--|--|--|--|--|--|--|--|

Elemento Cappa ad appoggio con 2 cestelli estraibili cromo -L 180-

Hood element over the top with two chromed pull out baskets - L 180 cm -
 Element hotte sur plan de travail avec 2 coulissants chromés - L 180 cm -
 Elemento campana sobre encimera con dos cestos extraíbles cromados - L 180 cm -

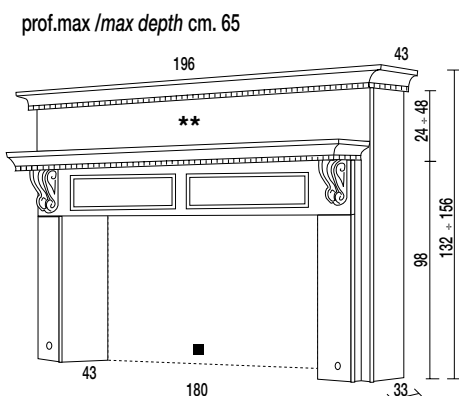

x H cm 236 CON ASPIRATORE (m3/h440)-solo per Europa-; for H 236 cm with EXTRACTOR - only for Europe -; pour H 236 cm avec HOTTE - seulement pour l'Europe -; para H 236 cm con EXTRACTOR - solamente para Europa -; Für Höhe 236 mit ABLUFT nur für EU

| | | | | | | | | | | | | | | |
|-----|-------|----------|------|-------|-------|--|--|--|--|--|--|--|--|--|
| 180 | 1,181 | P99180AM | 2826 | 2723* | 3024* | | | | | | | | | |
|-----|-------|----------|------|-------|-------|--|--|--|--|--|--|--|--|--|

x H cm 236 SENZA ASPIRATORE; for H 236 cm without EXTRACTOR; pour H 236 cm sans HOTTE; para H 236 cm sin EXTRACTOR; Für Höhe 236 DUNSTABZUGSHAUBE ohne ABLUFT ohne für EU

| | | | | | | | | | | | | | | |
|-----|-------|---------|------|-------|-------|--|--|--|--|--|--|--|--|--|
| 180 | 1,181 | P99180A | 2587 | 2474* | 2775* | | | | | | | | | |
|-----|-------|---------|------|-------|-------|--|--|--|--|--|--|--|--|--|

x H cm 212 CON ASPIRATORE (m3/h440)-solo per Europa-; for H 212 cm with EXTRACTOR - only for Europe -; pour H 212cm avec HOTTE - seulement pour l'Europe -; para H 212 cm con EXTRACTOR - solamente para Europa -; für Höhe 212 cm mit ABLUFT NUR für EU

| | | | | | | | | | | | | | | |
|-----|-------|----------|------|-------|-------|--|--|--|--|--|--|--|--|--|
| 180 | 1,017 | P99180BM | 2653 | 2585* | 2843* | | | | | | | | | |
|-----|-------|----------|------|-------|-------|--|--|--|--|--|--|--|--|--|

x H cm 212 SENZA ASPIRATORE; for H 212 cm without EXTRACTOR; pour H 212m sans HOTTE; para H 212 cm sin EXTRACTOR; für Höhe 212 cm ohne ABLUFT nur für EU

| | | | | | | | | | | | | | | |
|-----|-------|---------|------|-------|-------|--|--|--|--|--|--|--|--|--|
| 180 | 1,017 | P99180B | 2413 | 2336* | 2594* | | | | | | | | | |
|-----|-------|---------|------|-------|-------|--|--|--|--|--|--|--|--|--|



Fregio in massello per elemento cappa (a richiesta)

Solid wood decoration for hood element (upon demand)
 Décoration en bois massif pour élément hotte (sur demande)
 Decoración en madera masiza para elemento campana (bajo pedido)

| | | | | | | | | | | | | | | |
|----|----|----------|-----|-----|-----|--|--|--|--|--|--|--|--|--|
| 60 | -- | Q...80** | 147 | 145 | 161 | | | | | | | | | |
|----|----|----------|-----|-----|-----|--|--|--|--|--|--|--|--|--|

■ Per tipo schienale vedere pag. 46 - For back panel type see p. 46 - Pour le type de dossier voir p. 46 - Para el tipo de respaldo veer p. 46 - Für Rückward modell siehe 46.

*= Codice colore ante; doors colour code; code couleur portes; código color puertas; Farbnummer.

CAPPE ARREDO AD APPOGGIO

OVER THE TOP DESIGN HOODS - HOTTES DESIGN SUR PLAN DE TRAVAIL
 CAMPANAS DE DISEÑO SOBRE ENCIMERA - DESIGN ARBEITSPLETTENHAUBE

| | | | | | | | | | | | | | | | | | | | |
|------|----|--------|---|---|---|---|---|---|--|--|--|--|--|--|--|--|--|--|--|
| L cm | m³ | codice | 1 | 2 | 3 | 4 | 5 | 6 | | | | | | | | | | | |
|------|----|--------|---|---|---|---|---|---|--|--|--|--|--|--|--|--|--|--|--|

Elemento Cappa ad appoggio con 2 cestelli estraibili cromo -L cm 135-

CON ASPIRATORE (m3/h440)-solo per Europa-; with EXTRACTOR - only for Europe -; avec HOTTE - seulement pour l'Europe; con EXTRACTOR - solamente para Europa -; mit ABLUFT (m3/h440)-nür für EU

| | | | | | | | | | | | | | | | | | | | |
|-----|-------|---------|------|-------|-------|--|--|--|--|--|--|--|--|--|--|--|--|--|--|
| 135 | 0,728 | P99135M | 2104 | 2062* | 2278* | | | | | | | | | | | | | | |
|-----|-------|---------|------|-------|-------|--|--|--|--|--|--|--|--|--|--|--|--|--|--|

Hood element over the top with 2 chromed pull out baskets - L 135 cm-
 Element hotte sur plan de travail avec 2 coulissants chromés - L 135 cm-
 Elemento campana sobre encimera con 2 cestos extraíbles cromados - L 135 cm-
 Dunstabzugshaube über die Apl mit 2 verchromten Auszüge- 135 cm breit-

SENZA ASPIRATORE; without EXTRACTOR; sans HOTTE; sin EXTRACTOR: ohne ABLUFT

| | | | | | | | | | | | | | | | | | | | |
|-----|-------|--------|------|-------|-------|--|--|--|--|--|--|--|--|--|--|--|--|--|--|
| 135 | 0,728 | P99135 | 1864 | 1813* | 2029* | | | | | | | | | | | | | | |
|-----|-------|--------|------|-------|-------|--|--|--|--|--|--|--|--|--|--|--|--|--|--|

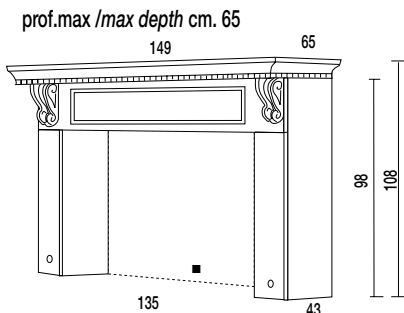

Elemento Cappa ad appoggio con 2 cestelli estraibili cromo -L cm 165-

CON ASPIRATORE (m3/h440)-solo per Europa-; with EXTRACTOR - only for Europe -; avec HOTTE - seulement pour l'Europe; con EXTRACTOR - solamente para Europa -; mit ABLUFT (m3/h440)-nür für EU

| | | | | | | | | | | | | | | | | | | | |
|-----|-------|---------|------|-------|-------|--|--|--|--|--|--|--|--|--|--|--|--|--|--|
| 165 | 0,815 | P99165M | 2184 | 2147* | 2386* | | | | | | | | | | | | | | |
|-----|-------|---------|------|-------|-------|--|--|--|--|--|--|--|--|--|--|--|--|--|--|

Hood element over the top with 2 chromed pull out baskets - L 135 cm-
 Element hotte sur plan de travail avec 2 coulissants chromés - L 135 cm-
 Elemento campana sobre encimera con 2 cestos extraíbles cromados - L 135 cm-
 Dunstabzugshaube über die Apl mit 2 verchromten Auszüge- 165 cm breit-

SENZA ASPIRATORE; without EXTRACTOR; sans HOTTE; sin EXTRACTOR: ohne ABLUFT

| | | | | | | | | | | | | | | | | | | | |
|-----|-------|--------|------|-------|-------|--|--|--|--|--|--|--|--|--|--|--|--|--|--|
| 165 | 0,815 | P99165 | 1945 | 1898* | 2137* | | | | | | | | | | | | | | |
|-----|-------|--------|------|-------|-------|--|--|--|--|--|--|--|--|--|--|--|--|--|--|

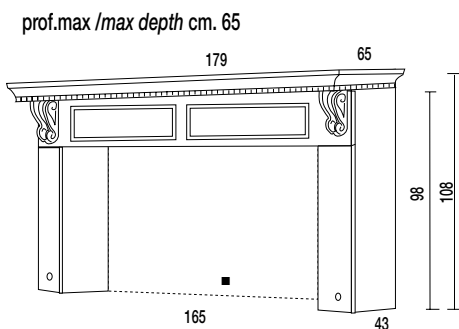

■ Per tipo schienale vedere pag. 46 - For back panel type see p. 46 - Pour le type de dossier voir p. 46 - Para el tipo de respaldo veer p. 46 - Für Rückward modell seite 46.

*= Codice colore ante; doors colour code; code couleur portes; codigo color puertas; Farbnummer.

ACCESSORI CAPPE ARREDO AD APPOGGIO

ACCESSORIES FOR OVER THE TOP DESIGN HOODS - ACCESSOIRES POUR HOTTES DESIGN SUR PLAN DE TRAVAIL
 CAMPANAS DE DISEÑO SOBRE ENCIMERA - ZUBEHÖREN FÜR DESIGN ARBEITSPLATTENHAUBE

| L cm | m³ | codice | 1 | 2 | 3 | 4 | 5 | 6 | | | | | | |
|------|----|--------|---|---|---|---|---|---|--|--|--|--|--|--|
|------|----|--------|---|---|---|---|---|---|--|--|--|--|--|--|

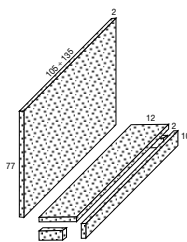

Kit schienale cm 105 e gruppo mensola in Marmo BIANCO PERLA per Cappa da cm 150

Back panel 105 cm and shelf kit in PEARL WHITE marble for 150 cm hood
 Kit dossier 105 cm et étagère en marbre BLANC PERLE pour hotte 150 cm
 Kit trasera 105 cm y mensula en marmol BLANCO PERLA para campana de 150 cm
 Kit Rückwand 105cm und Bord aus Marmor Perl weiß für Dunstabzugshaube 150

kit completo; complete kit; kit complet; kit completo; komplett kit

| | | | | | | | | | | | | | | |
|-----|-------|--------------|-----|--|--|--|--|--|--|--|--|--|--|--|
| 105 | 0,096 | XXPG270178K1 | 447 | | | | | | | | | | | |
|-----|-------|--------------|-----|--|--|--|--|--|--|--|--|--|--|--|

solo schienale; back panel only; seulement dossier; solamente trasera; nür ruckwande

| | | | | | | | | | | | | | | |
|-----|-------|-------------|-----|--|--|--|--|--|--|--|--|--|--|--|
| 105 | 0,096 | XXPG270178A | 317 | | | | | | | | | | | |
|-----|-------|-------------|-----|--|--|--|--|--|--|--|--|--|--|--|

solo gruppo mensola; shelf kit only; kit étagère seulement; kit mensula solamente; nür für tablar kit

| | | | | | | | | | | | | | | |
|-----|-------|-------------|-----|--|--|--|--|--|--|--|--|--|--|--|
| 105 | 0,023 | XXPG270178D | 130 | | | | | | | | | | | |
|-----|-------|-------------|-----|--|--|--|--|--|--|--|--|--|--|--|

Kit schienale cm 135 e gruppo mensola in Marmo BIANCO PERLA per Cappa da cm 180

Back panel 135 cm and shelf kit in PEARL WHITE marble for 180 cm hood
 Kit dossier 135 cm et étagère en marbre BLANC PERLE pour hotte 180 cm
 Kit trasera 135 cm y mensula en marmol BLANCO PERLA para campana de 180 cm
 Kit Rückwand 135 cm und Bord aus Marmor Perl weiß für Dunstabzugshaube 180

kit completo; complete kit; kit complet; kit completo; komplett kit

| | | | | | | | | | | | | | | |
|-----|-------|--------------|-----|--|--|--|--|--|--|--|--|--|--|--|
| 135 | 0,122 | XXPG270178K2 | 581 | | | | | | | | | | | |
|-----|-------|--------------|-----|--|--|--|--|--|--|--|--|--|--|--|

solo schienale; back panel only; seulement dossier; solamente trasera; nür ruckwande

| | | | | | | | | | | | | | | |
|-----|-------|-------------|-----|--|--|--|--|--|--|--|--|--|--|--|
| 135 | 0,122 | XXPG270178B | 422 | | | | | | | | | | | |
|-----|-------|-------------|-----|--|--|--|--|--|--|--|--|--|--|--|

solo gruppo mensola; shelf kit only; kit étagère seulement; kit mensula solamente; nür für tablar kit

| | | | | | | | | | | | | | | |
|-----|-------|-------------|-----|--|--|--|--|--|--|--|--|--|--|--|
| 135 | 0,029 | XXPG270178E | 159 | | | | | | | | | | | |
|-----|-------|-------------|-----|--|--|--|--|--|--|--|--|--|--|--|

Kit schienale cm 105 e gruppo mensola in Marmo GIALLO NILO per Cappa da cm 150

Back panel 105 cm and shelf kit in NILE YELLOW marble for 150 cm hood
 Kit dossier 105 cm et étagère en marbre JAUNE NIL pour hotte 150 cm
 Kit trasera 105 cm y mensula en marmol AMARILLO NILO para campana de 150 cm
 Kit Rückwand 105 cm und Bord aus Marmor Nilo gelb für Dunstabzugshaube 150

kit completo; complete kit; kit complet; kit completo; komplett kit

| | | | | | | | | | | | | | | |
|-----|-------|--------------|-----|--|--|--|--|--|--|--|--|--|--|--|
| 105 | 0,096 | XXPG270193K1 | 458 | | | | | | | | | | | |
|-----|-------|--------------|-----|--|--|--|--|--|--|--|--|--|--|--|

solo schienale; back panel only; seulement dossier; solamente trasera; nür ruckwande

| | | | | | | | | | | | | | | |
|-----|-------|-------------|-----|--|--|--|--|--|--|--|--|--|--|--|
| 105 | 0,096 | XXPG270193A | 325 | | | | | | | | | | | |
|-----|-------|-------------|-----|--|--|--|--|--|--|--|--|--|--|--|

solo gruppo mensola; shelf kit only; kit étagère seulement; kit mensula solamente; nür für tablar kit

| | | | | | | | | | | | | | | |
|-----|-------|-------------|-----|--|--|--|--|--|--|--|--|--|--|--|
| 105 | 0,023 | XXPG270193D | 133 | | | | | | | | | | | |
|-----|-------|-------------|-----|--|--|--|--|--|--|--|--|--|--|--|

Kit schienale cm 135 e gruppo mensola in Marmo GIALLO NILO per Cappa da cm 180

Back panel 135 cm and shelf kit in NILE YELLOW marble for 180 cm hood
 Kit dossier 135 cm et étagère en marbre JAUNE NIL pour hotte 180 cm
 Kit trasera 135 cm y mensula en marmol AMARILLO NILO para campana de 180 cm
 Kit Rückwand 135 cm und Bord aus Marmor Nilo gelb für Dunstabzugshaube 180

kit completo; complete kit; kit complet; kit completo; komplett kit

| | | | | | | | | | | | | | | |
|-----|-------|--------------|-----|--|--|--|--|--|--|--|--|--|--|--|
| 135 | 0,122 | XXPG270193K2 | 593 | | | | | | | | | | | |
|-----|-------|--------------|-----|--|--|--|--|--|--|--|--|--|--|--|

solo schienale; back panel only; seulement dossier; solamente trasera; nür ruckwande

| | | | | | | | | | | | | | | |
|-----|-------|-------------|-----|--|--|--|--|--|--|--|--|--|--|--|
| 135 | 0,122 | XXPG270193B | 430 | | | | | | | | | | | |
|-----|-------|-------------|-----|--|--|--|--|--|--|--|--|--|--|--|

solo gruppo mensola; shelf kit only; kit étagère seulement; kit mensula solamente; nür für tablar kit

| | | | | | | | | | | | | | | |
|-----|-------|-------------|-----|--|--|--|--|--|--|--|--|--|--|--|
| 135 | 0,029 | XXPG270193E | 163 | | | | | | | | | | | |
|-----|-------|-------------|-----|--|--|--|--|--|--|--|--|--|--|--|

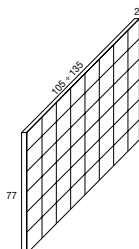

Schienale piastrellato cm 105 (stesse piastrelle dei top e muretti piastrellati) per Cappa da cm 150

Tiled back panel 105 cm (same tiles as worktops and tiled side walls) for 150 cm hood
 Dossier carrelé 105 cm (même carrelage que pour les plans de travail et les murs carrelés) pour hotte de 150 cm
 Trasera embaldosada cm 105 (misma baldosa de la encibera y los muros laterales embaldosados) para campana de 150 cm
 Rückwand aus Fliesen 105 cm (die gleiche Fliese wie die Apl und Mäuerchen) für Dunstabzugshaube 150cm breit

| | | | | | | | | | | | | | | |
|-----|-------|------------|-----|--|--|--|--|--|--|--|--|--|--|--|
| 105 | 0,096 | XXPP271178 | 311 | | | | | | | | | | | |
|-----|-------|------------|-----|--|--|--|--|--|--|--|--|--|--|--|

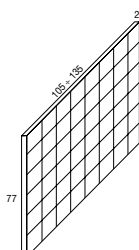

Schienale piastrellato cm 135 (stesse piastrelle dei top e muretti piastrellati) per Cappa da cm 180

Tiled back panel 135 cm (same tiles as worktops and tiled side walls) for 180 cm hood
 Dossier carrelé 135 cm (même carrelage que pour les plans de travail et les murs carrelés) pour hotte de 180 cm
 Trasera embaldosada cm 135 (misma baldosa de la encibera y los muros laterales embaldosados) para campana de 180 cm
 Rückwand aus Fliesen 135 cm (die gleiche Fliese wie die Apl und Mäuerchen) für Dunstabzugshaube 180 cm breit

| | | | | | | | | | | | | | | |
|-----|-------|------------|-----|--|--|--|--|--|--|--|--|--|--|--|
| 135 | 0,122 | XXPP271179 | 399 | | | | | | | | | | | |
|-----|-------|------------|-----|--|--|--|--|--|--|--|--|--|--|--|

MANIGLIE
HANDLES - POIGNÉES
TIRADORES - GRIFFE

L cm | m³ | codice | 1 | 2 | 3 | 4 | 5 | 6 | 7 | 8 | 9 |



**Maniglia metallo a goccia
argento antico**

Metal "Pendant" antique silver handle

| | | | | | | | | | | | | | | | | | | | |
|--|--|--------|---|--|--|--|--|--|--|--|--|--|--|--|--|--|--|--|--|
| | | 120058 | 6 | | | | | | | | | | | | | | | | |
| | | | | | | | | | | | | | | | | | | | |
| | | | | | | | | | | | | | | | | | | | |



**Pomolo metallo ovale argento
antico**

Metal oval antique silver knob

| | | | | | | | | | | | | | | | | | | | |
|--|--|--------|---|--|--|--|--|--|--|--|--|--|--|--|--|--|--|--|--|
| | | 120116 | 3 | | | | | | | | | | | | | | | | |
| | | | | | | | | | | | | | | | | | | | |
| | | | | | | | | | | | | | | | | | | | |



**Maniglia metallo a ponte argento
antico**

Metal "Bridge" antique silver handle

| | | | | | | | | | | | | | | | | | | | |
|--|--|--------|---|--|--|--|--|--|--|--|--|--|--|--|--|--|--|--|--|
| | | 120057 | 4 | | | | | | | | | | | | | | | | |
| | | | | | | | | | | | | | | | | | | | |
| | | | | | | | | | | | | | | | | | | | |



**Pomolo metallo rotondo argento
antico**

Metal round antique silver knob

| | | | | | | | | | | | | | | | | | | | |
|--|--|--------|---|--|--|--|--|--|--|--|--|--|--|--|--|--|--|--|--|
| | | 120115 | 3 | | | | | | | | | | | | | | | | |
| | | | | | | | | | | | | | | | | | | | |
| | | | | | | | | | | | | | | | | | | | |

LAMINATO POSTFORMING - sp. cm 4

POSTFORMING LAMINATE - TH. CM 4 - LAMINÉ POSTFORMING - EP. CM 4

LAMINADO POSTFORMING - ESP. CM 4 - POSTFORMINGGRUNDUNG LAMINAT - 4 CM STARK

| idropellente top water repellent | lunghezza max / max length 415 cm | top worktop prof. depth 37-60 cm | | top worktop prof. depth 65 cm | | top worktop prof. depth 80 cm | | top ad angolo per piano cottura corner top for cooking hob 105 x 105 cm | |
|--|-----------------------------------|--|-----------|-------------------------------------|------------|-------------------------------------|------------|---|------------|
| | | cod. XXPL | € m | cod. XXPL | € m | cod. XXPL | € m | cod. XXPL | € n° |
| bianco | 001 TF | 278002 | | 278102 | | 278202 | | 278302 | |
| magnolia | 204 TF | 278023 | | 278123 | | 278221 | | 278327 | |
| ciliegio chiaro | Acropoli R | 278025 | | 278025 | | 278225 | | 278315 | |
| marmo sierra | 3052 TF | 278014 | 80 | 278114 | 110 | 278214 | 158 | 278314 | 216 |
| marmo verde | 3089 TF | 278022 | | 278122 | | 278205 | | 278322 | |
| marmo rosa | 6015 TF | 278024 | | 278124 | | 278224 | | 278334 | |
| | | | | | | | | | |
| | | | | | | | | | |
| | | | | | | | | | |
| | | | | | | | | | |
| | | | | | | | | | |
| | | | | | | | | | |

Lavorazioni

Special works - Travaux speciaux - Trabajos especiales - Bearbeitungen

| | | | | | |
|--|-----------|-----------|--|-----------|-----------|
| foro su top cut-out on top découpe sur plan de travail agujero encimera Ausschnitt auf Apl | cod. XXPL | € n° | lavorazione terminale work out on end unit travail finition terminal trabajo terminal Verkleidung am Zeileende | cod. XXPL | € n° |
| | 280999 | 23 | | 280999T1 | 30 |
| foro su top x lavello ad angolo cut-out on top for corner sink découpe sur plan de travail pour évier d'angle agujero sobre encimera para fregadero angulo Ausschnitt für Eckspüle | 280998 | 42 | | | |

LAMINATO CON MASSELLO ANTERIORE IN TINTA - sp. cm 4

LAMINATE WITH WOOD FRONT EDGE SAME COLOR - TH. 4 CM - LAMINÉ AVEC BORD FRONTAL BOIS MEME COULEUR - EP. 4 CM

LAMINADO CON BORDE FRONTAL MADERA MISMO COLOR - ESP. 4 CM - LAMINAT MIT MASSIV-HOLZUNTERLEIMER IM APL-DEKOR-4CM STARK

| idrorepellente ^{top} water repellent  lunghezza max / max length 415 cm | top worktop prof. depth 37-60 cm | | top worktop prof. depth 65 cm | | top worktop prof. depth 80 cm | | top ad angolo per piano cottura corner top for cooking hob 105 x 105 cm | |
|--|--|-----|-------------------------------------|-----|-------------------------------------|-----|---|------|
| | cod. XXPL | € m | cod. XXPL | € m | cod. XXPL | € m | cod. XXPL | € n° |
| ciliegio chiaro Acropoli R | 278012 | 154 | 278112 | 200 | 278217 | 245 | 278412 | 360 |
| travertino | 278013 | 154 | 278113 | 200 | 278218 | 245 | 278413 | 360 |
| | | | | | | | | |
| | | | | | | | | |
| | | | | | | | | |
| | | | | | | | | |
| | | | | | | | | |
| | | | | | | | | |
| | | | | | | | | |
| | | | | | | | | |
| | | | | | | | | |
| | | | | | | | | |
| | | | | | | | | |
| | | | | | | | | |
| | | | | | | | | |
| | | | | | | | | |
| | | | | | | | | |
| | | | | | | | | |
| | | | | | | | | |
| | | | | | | | | |

Lavorazioni

Special works - Travaux speciaux - Trabajos especiales - Bearbeitungen

| | cod. XXPL | € n° | | cod. XXPL | € n° |
|--|-----------|------|--|-----------|------|
| foro su top cut-out on top découpe sur plan de travail agujero encimera Ausschnitt auf APl | 280999 | 23 | lavorazione terminale work out on end unit travail finition terminal trabajo terminal Verkleidung am Zeileende | 28099975 | 35 |
| foro su top per lavello ad angolo cut-out on top for corner sink découpe sur plan de travail pour évier d'angle agujero sobre encimera para fregadero angulo Ausschnitt für Eckspüle | 280998 | 42 | | | |

MENSOLE E SCHIENALI

SHELVES AND BACK PANELS - ETAGÉRES ET DOSSIERS
MENSULAS Y RESPALDOS - TABLARE UND RÜCKWÄNDE

| lunghezza max / max length 185 cm | mensola shelf | | mensola shelf | | schienale dogato staved back panel | | pannello di finitura finishing panel | |
|---|-------------------------------------|-----|-------------------------------------|-----|------------------------------------|------------------|--------------------------------------|------------------|
| | sp. thick 2 cm prof. depth 33 cm | | sp. thick 3 cm prof. depth 18 cm | | | | | |
| | cod. XXME | € m | cod. XXME | € m | cod. XXPP | € m ² | cod. XXPP | € m ² |
| impiallacciata con massello: veneered with solid wood edge: | | | | | | | | |
| ciliegio chiaro light cherry | 30CILC91 | 140 | 30CILC92 | 132 | | | | |
| MDF scorniciato: MDF moulded: | | | | | | | | |
| laccato opaco matt lacquered | 30R...91 | 155 | 30R...92 | 128 | | | | |
| laccato anticato antique lacquered | 30A...91 | 181 | 30A...92 | 152 | | | | |
| impiallacciato: veneered: | | | | | | | | |
| ciliegio chiaro light cherry | | | | | 30CILC83 | 238 | 30CILC82 | 309 |
| MDF: MDF: | | | | | | | | |
| laccato opaco matt lacquered | | | | | 30R...83 | 234 | 30R...82 | 281 |
| laccato anticato antique lacquered | | | | | 30A...83 | 286 | 30A...82 | 324 |

MAX DIMENS.
212x90x0,9 cm

MAX DIMENS.
236x80x2 cm

MAX DIMENS.
279x99x0,8 cm

MAX DIMENS.
236x80x1,9 cm

Schienale tra base e pensile in laminato sp. 0,3 cm - H max 65 cm - colori vari -

Wall panel between base and wall units - th. 0,3 cm
Dossier entre bas et hauts en laminé - ep. 0,3 cm
Respaldo entre bajos y altos en laminado - esp. 0,3 cm
Laminat Rückwände zwischen Unterschrank und Oberschrank- 0,3 cm stark

| cod. XXPP | € m ² |
|-----------|------------------|
| 390140RF | 66 |

Schienale di finitura retro basi in melaminico sp. 1,8 cm - H a richiesta -

Finish back panels for base units in melanine - th. 1,8 cm
Panneau de finition pour arriere bas en melaminé - ep. 1,8 cm
Panel de finicion melaminico para bajos - esp. 1,8 cm
Laminat Rückwandverkleidung für Unterschränke- 1,8 cm stark

ciliegio chiaro
light cherry
bianco
white

| cod. XXPP | € m ² |
|-----------|------------------|
| 390211RF | 66 |
| 390205RF | 66 |

Schienale di finitura retro basi in melaminico laccato

1 lato + 3 bordi sp. 1,8 cm, H a richiesta
Lacquered finish back panels for base units - th. 1,8 cm
Panneau de finition lacqué pour arriere bas- ep. 1,8 cm
Panel de finicion lacado para bajos - esp. 1,8 cm
Lackierte Rückwandverkleidung für Unterschränke- 1,8 cm stark

laccato opaco
matt lacquered
laccato anticato
antique lacquered

| cod. XXPP | € m ² |
|-----------|------------------|
| 390R...05 | 163 |
| 390A...05 | 222 |

... = codice colore ante; doors colour code; code couleur portes; codigo color puertas; Farbnummer

CORNICI, ZOCCOLI E ALZATINE

FRAMES, PLYNTHS AND WALLBEADINGS - CORNICHEs, SOCLÉS ET DOSSERETS

MOULDURAS, ZOCALOS Y COPETES - KRANZPROFILE, SOCKEL, WANDABSCHLUSSLEISTE

| | cornice cappello legno wooden frame | | profilo legno copriluce wooden light cover profile | | zoccolo multistrato plywood plinth | | zoccolo pvc pvc plinth | | alzatina wallbeading | |
|--|--|-----------------------|---|----------------------|---------------------------------------|-----------------------|---------------------------|-----------------------|-------------------------|----------------------|
| | lungh.max 400 cm | max lenght H 10 cm | lungh.max 230 cm | max lenght H 5 cm | lungh.max 260 cm | max lenght H 15 cm | lungh.max 400 cm | max lenght H 15 cm | lungh.max 400 cm | max lenght H 3 cm |
| | cod. XXZC | € m | cod. XXZC | € m | cod. XXZO | € m | cod. XXZO | € m | cod. XXZA | € m ² |
| ciliegio chiaro light cherry | 262016 | 66 | 263006 | 45 | | | | | | |
| laccato opaco matt lacquered | 262017R... | 76 | 263007R... | 57 | | | | | | |
| laccato anticato antique lacquered | 262017A... | 89 | 263007A... | 69 | | | | | | |
| zoccolo: plinth: | | | | | | | | | | |
| lineare linear | | | | | 260090 | 55 | 260061 | 18 | | |
| laterale con raccordo side with joint | | | | | 260090L | 39 | 260251 | 18 | | |
| terminale Dx end R | | | | | 260090D | 55 | 260128D | 29 | | |
| terminale Sx end L | | | | | 260090S | 55 | 260128S | 29 | | |
| lineare linear | | | | | | | 260091R... | 48 | | |
| laterale con raccordo side with joint | | | | | | | 260291R... | 36 | | |
| terminale Dx end R | | | | | | | 260127DR... | 48 | | |
| terminale Sx end L | | | | | | | 260127SR... | 48 | | |
| lineare side with joint | | | | | | | 260091A... | 52 | | |
| laterale con raccordo side with joint | | | | | | | 260291A... | 38 | | |
| terminale Dx end R | | | | | | | 260127DA... | 52 | | |
| terminale Sx end L | | | | | | | 260127SA... | 52 | | |
| raccordo per zoccoli H 15 cm: joint for plinths H 15 cm: | | | | | | | | | | |
| ciliegio chiaro light cherry | | | | | 260261A | 7 | 260261A | 7 | | |
| laccato opaco matt lacquered | | | | | | | 260290R... | 7 | | |
| laccato anticato antique lacquered | | | | | | | 260290A... | 7 | | |
| alzatina: wallbeading: | | | | | | | | | | |
| ciliegio chiaro light cherry | | | | | | | | | 2610391 | 14 |
| travertino travertino | | | | | | | | | 261002 | 14 |
| bianco white | | | | | | | | | 261001 | 14 |
| magnolia magnolia | | | | | | | | | 261029 | 14 |
| marmo sierra sierra marble | | | | | | | | | 261016 | 14 |
| marmo verde green marble | | | | | | | | | 261022 | 14 |
| marmo rosa pink marble | | | | | | | | | 261028 | 14 |

per plafoniere luce sottopensile vedere listino "Elettrodomestici e accessori"

For lighting fixtures see Electrical Appliances and Accessories Price Book - Pour lumieres voir tarif Electromenager et Accessoires

Para luzes ver la tarifa Elettrodomesticos y Accesorios - Für unterbaubeleuchtung sehen sie bitte die elektrogeräte und zubehören katalog

... = codice colore ante; doors colour code; code couleur portes; codigo color puertas; Farbnummer

TOP IN MARMO SPAZZOLATO - sp. cm 3

BRUSHED MARBLE TOPS - TH. 3 CM - PLANS DE TRAVAIL EN MARBLE BROSSÉ - EP. 3 CM

ENCIMERAS EN MARMOR CEPILLADO - ESP. 3 CM - APL AUS GEBÜRSTEN MARMOR - 3 CM STARK

| filo quadro top squared edge cm 3 | top con alzataina top with wallbeading | | top ad angolo per piano cottura corner top for cooking hob | | top ad angolo per lavello wcorner top for sink | | top per isole e penisole sagomate worktop for shaped island and peninsula | | schienale filo quadro squared edge back panel | |
|--|---|-----|---|-------|---|-------|--|------|---|------|
| | prof. depth 60 cm | | 105 x 105 cm | | 110 x 110 cm | | | | sp. thick 2 cm | |
| | cod. XXPG | € m | cod. XXPG | € n° | cod. XXPG | € n° | cod. XXPG | € m² | cod. XXPG | € m² |
| bianco perla | 270170S | 499 | 270177S | 970 | 270176S | 1.100 | 270174CS | 645 | 270178S | 438 |
| giallo nilo | 270194S | 525 | 270197S | 1.018 | 270196S | 1.155 | 270199BS | 663 | 270193S | 458 |
| finitura bordi al metro finishing edge to metre | | | | | | | 270997C | 97 | | |

* foro compreso cut-out included; trou compris; agujero incluso; Ausschnitt inbegriffen

Imballo per esportazione

Export packaging
Emballage export
Emballaje export
Verpackung für Export

top prof. depth 60 cm

top angolo e tavoli corner top and tables

| cod. XXPG | € m |
|-----------|------|
| 270997L7 | + 31 |
| 270997L9 | + 38 |

**

per isole e penisole particolari l'ufficio tecnico è a disposizione per eventuali richieste riservandosi di valutarne la fattibilità e comunicare il relativo prezzo.

For special islands and peninsulas, the Technical Department is at disposal to evaluate feasibility and provide and price for special requests.
Pour îles en peninsules speciales, notre Service Technique est à votre disposition pour vos éventuelles demandes, il se réserve d'en évaluer la faisabilité et d'en communiquer le prix correspondant.

Para islas y peninsulas particulares el Departamento Técnico está a disposición para valorar la realización y dar precios para trabajos especiales.
Für alle die nicht angegeben Informationen, steht das technische Büro für weitere Anfrage und Ausführbarkeit zur Verfügung.

Lavorazioni

Special works - Travaux speciaux - Trabajos especiales - Bearbeitungen

| | cod. XXPG | € n° | | cod. XXPG | € n° |
|--|-----------|------|---|-----------|------|
| foro su top cut-out on top découpe sur plan de travail agujero encimera Ausschnitt auf Apl | 280999 | 89 | foro lavello e piano cottura a filo top cut out for flush sink and hob découpe pour evier et claque a niveau top corte para fregadero y placa a nivel encimera Ausschnitt für flächenbündige Spüle und Kochplatte | 270999A | 240 |
| foro rubinetto tap cut-out découpe pour robinet agujero para grifo Bohrung für Armatur | 270998 | 24 | lavorazione terminale work out on end unit travail finition terminal trabajo terminal Verkleidung am Zeileende | 270997T1 | 120 |
| foro rifinito per lavelli sottotop finished cut out for undermounted sinks découpe fini pour evier sous plan de travail agujero acabado para fregadero bajo top vollendeter Ausschnitt für Unterbauspüle | 270999R | 240 | | | |

TOP IN MARMO SPAZZOLATO - sp. cm 4

BRUSHED MARBLE TOPS - TH. 4 CM - PLANS DE TRAVAIL EN MARBLE BROSSÉ - EP. 4 CM

ENCIMERAS EN MARMOR CEPILLADO - ESP. 4 CM - APL AUS GEBÜRSTEN MARMOR - 4 CM STARK

| filo scorniciato top moulded edge cm 4 | top con alzatina top with wallbeading | | top ad angolo per piano cottura corner top for cooking hob | | top ad angolo per lavello corner top for sink | | top per isole e penisole sagomate worktop for shaped island and peninsula | | schienale filo quadro squared edge back panel | |
|--|--|-----|---|-------|--|-------|--|------------------|---|------------------|
| | cod. XXPG | € m | cod. XXPG | € n° | cod. XXPG | € n° | cod. XXPG | € m ² | cod. XXPG | € m ² |
| bianco perla | 270099S | 532 | 270099BS | 1.058 | 270099AS | 1.196 | 270099FS | 665 | 270178S | 438 |
| giallo nilo | 270190S | 558 | 270192S | 1.109 | 270191S | 1.255 | 270192CS | 708 | 270193S | 458 |
| finitura bordi al metro finishing edge to metre | | | | | | | 270997A | 223 | | |

* foro compreso cut-out included; trou compris; agujero incluso; Ausschnitt inbegriffen

Imballo per esportazione

Export packaging
Emballage export
Emballaje export
Verpackung für Export

| | cod. XXPG | € m |
|---|-----------|------|
| top prof. depth 60 cm | 270997L7 | + 31 |
| top angolo e tavoli corner top and tables | 270997L9 | + 38 |

**

per isole e penisole particolari l'ufficio tecnico è a disposizione per eventuali richieste riservandosi di valutarne la fattibilità e comunicare il relativo prezzo.

For special islands and peninsulas, the Technical Department is at disposal to evaluate feasibility and provide and price for special requests.

Pour îles en peninsules speciales, notre Service Technique est à votre disposition pour vos éventuelles demandes, il se réserve d'en évaluer la faisabilité et d'en communiquer le prix correspondant.

Para islas y peninsulas particulares el Departamento Técnico está a disposición para valorar la realización y dar precios para trabajos especiales.

Für alle die nicht angegeben Informationen, steht das technische Büro für weitere Anfrage und Ausführbarkeit zur Verfügung.

Lavorazioni

Special works - Travaux speciaux - Trabajos especiales - Bearbeitungen

| | cod. XXPG | € n° | | cod. XXPG | € n° |
|--|-----------|------|---|-----------|------|
| foro su top cut-out on top découpe sur plan de travail agujero encimera Ausschnitt auf Apl | 270999 | 89 | foro lavello e piano cottura a filo top cut out for flush sink and hob découpe pour evier et plaque a niveau top corte para fregadero y placa a nivel encimera Ausschnitt für flächenbündige Spüle und Kochplatte | 270999A | 275 |
| foro rubinetto tap cut-out découpe pour robinet agujero para grifo Bohrung für Armatur | 270998 | 23 | lavorazione terminale work out on end unit travail finition terminal trabajo terminal Verkleidung am Zeileende | 270997T5 | 160 |
| foro rifinito per lavelli sottotop finished cut out for undermounted sinks découpe fini pour evier sous plan de travail agujero acabado para fregadero bajo top vollendeter Ausschnitt für Unterbauspüle | 270999R | 166 | | | |

CRISTALAN® "SCHOCK" TIPO GALAXY FLORIDA

GALAXY FLORIDA TYPE CRISTALAN "SCHOCK" - CRISTALAN "SHOCK" TYPE GALAXY FLORIDA
CRISTALAN "SHOCK" TIPO GALAXY FLORIDA - CRISTALAN "SHOCK" MODELL GALAXY FLORIDA

| top Cristalan con supporto in multistrato Cristalan top with plywood base | | top worktop | | blocco lavello bloc sink | | alzatina sagomata backsplash shaped | | schienale back | | sotto pentole support for pots | |
|---|-------------------|----------------|------------|-----------------------------|--------------|--|------------|-------------------|------------|-----------------------------------|------------|
| | | sp. thick 4 cm | | Dx-Sx L-R | | sp. thick 2 cm | | sp. thick 1,1 cm | | sp. thick 1,1 cm | |
| | | cod. XXPG | € m | cod. XXPG | € n° | cod. XXPG | € n° | cod. XXPG | € m² | cod. XXPG | € n° |
| top: | prof. depth 60 cm | 276001 | 615 | | | | | | | | |
| | prof. depth 65 cm | 276002 | 662 | | | | | | | | |
| | prof. depth 75 cm | 276003 | 761 | | | | | | | | |
| blocco lavello 90 cm con piletta 3" e sifone con vasca dx-sx block sink 90 cm with pop-up drain and siphon 3" (inch) with basin side L-R | | | | 276016 | 1.925 | | | | | | |
| alzatina sagomata 90x30x2 cm backsplash shaped 90x30x2 cm | | | | | | 276017 | 419 | | | | |
| schienale sp. 1,1 cm back thick 1,1 cm | | | | | | | | 276015 | 785 | | |
| sottopentole 30x30x1,1 cm con barrette in acciaio support for pots 30x30x1,1 cm with steel rods | | | | | | | | | | 276019 | 189 |

Imballo per esportazione

Export packaging
Emballage export
Emballaje export
Verpackung für Export

| | cod. XXPG | € m |
|---|-----------|-------------|
| top prof. depth 60 cm | 270997L7 | + 31 |
| top angolo e tavoli corner top and tables | 270997L9 | + 38 |

Alzatina H 6 cm - sp. 1,1 cm

Wallbeading H. 6 cm - th. 1,1, cm
Dossieret H. 6 cm - ep. 1,1 cm
Copete H. 6 cm - esp. 1,1 cm
Wandabschlussleiste h. cm 6, - 1,1 cm stark

| cod. XXPG | € m |
|-----------|-----------|
| 276018 | 86 |

Lavorazioni

Special works - Travaux speciaux - Trabajos especiales - Bearbeitungen

| | cod. | € n° | | cod. | € n° |
|--|-------|--------|------------|--------|-----------|
| rifinitura laterale side finish finition latérale finición lateral seitliche Vollendung | 60 cm | 276006 | 84 | | |
| | 65 cm | 276007 | 89 | | |
| | 75 cm | 276008 | 102 | | |
| lavorazione terminale work out on end unit travail finition terminal trabajo terminal Verkleidung am Zeilende | | 276010 | 174 | | |
| foro lavello cut out for sink découpe pour evier corte para fregadero Ausschnitt für Spüle | | | | 276012 | 32 |
| foro piano cottura con protezione hob cut out with protection découpe pour plaque avec protection agujero para placa con proteccion Ausschnitt für Kochplatte mit Schutz | | | | 276013 | 52 |



RAFFAELLO COLLECTION

LA MURATURA

UTILIZZANDO GLI ELEMENTI DECORATIVI E STRUTTURALI RIPORTATI NELLE PAGINE SUCCESSIVE SI POSSONO COSTRUIRE AMBIENTI IN MURATURA SECONDO LE PROPRIE ESIGENZE DI ARREDO.

THE MASONRY

BY USING THE DECORATIVE AND STRUCTURAL ELEMENTS LISTED IN THE FOLLOWING PAGES IT IS POSSIBLE TO CREATE MASONRY SOLUTION FOR ALL NEEDS.

LA MAÇONNERIE

EN UTILISANT LES ÉLÉMENTS DÉCORATIFS ET STRUCTURELS MENTIONNÉS DANS LES PAGES SUIVANTES, ON PEUT CONSTRUIRE DES PIÈCES EN MAÇONNERIE SATISFAISANT VOS EXIGENCES.

LA ALBAÑILERÍA

USANDO LOS ELEMENTOS DECORATIVOS Y ESTRUCTURALES ENUMERADOS EN LAS PÁGINAS SIGUIENTES, PUEDES CREAR ESPACIOS EN LA ALBAÑILERÍA QUE SATISFACE TUS PROPIAS NECESIDADES.

DIE MAUERWERKKÜCHE

BEI BENUTZUNG DER STRUKTUR- UND DER DEKOELEMENTE, DIE IN DEN FOLGENDEN SEITEN VORGESTELLT SIND, KANN MAN MAUERWERKE ERSTELLEN, DAS DIE EIGENEN EINRICHTUNGSBEDÜRFNISSE ERFÜLLEN.

ELEMENTI DECORATIVI: SERIE BAHAMAS - VARIANTI DI DECORO SU TORO E PIASTRELLE
DECORATIVE ELEMENTS: BAHAMAS LINE - TYPES OF TILES AND TORIS
ÉLÉMENTS DÉCORATIFS: SÉRIE BAHAMAS VARIATIONS DE DÉCORATIONS SUR BORD ET CARREAUX
DECORACIÓN MOD. BAHAMAS VARIANTES EN EL BORDE Y LAS LOSETAS
DEKOELEMENTE: SERIE BAHAMAS DEKORIERUNGSVARIANTEN AUF RÄNDER UND AUF FLIESEN.



art. GUBBIO



art. TRECCIA BEIGE



art. DERUTA



art. VENEZIA



art. ERCOLANO

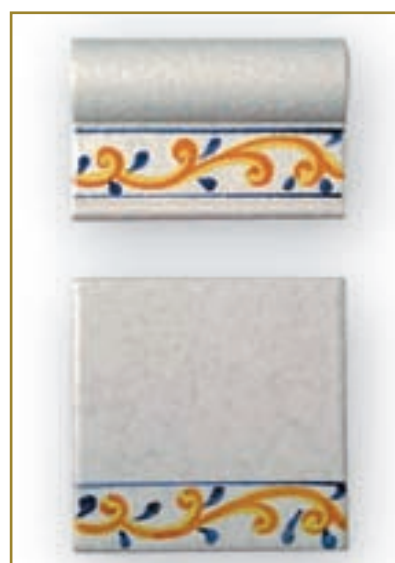

art. URBINO

ESEMPIO 1 DI COMPOSIZIONE ESPLOSA

EXAMPLE 1 OF COMPOSITION DETAILS - EXEMPLE DE COMPOSITION 1
EJEMPLO 1 DE DETALLES DE COMPOSICIÓN - BEISPIEL 1 EINER ZUSAMMENSTELLUNG

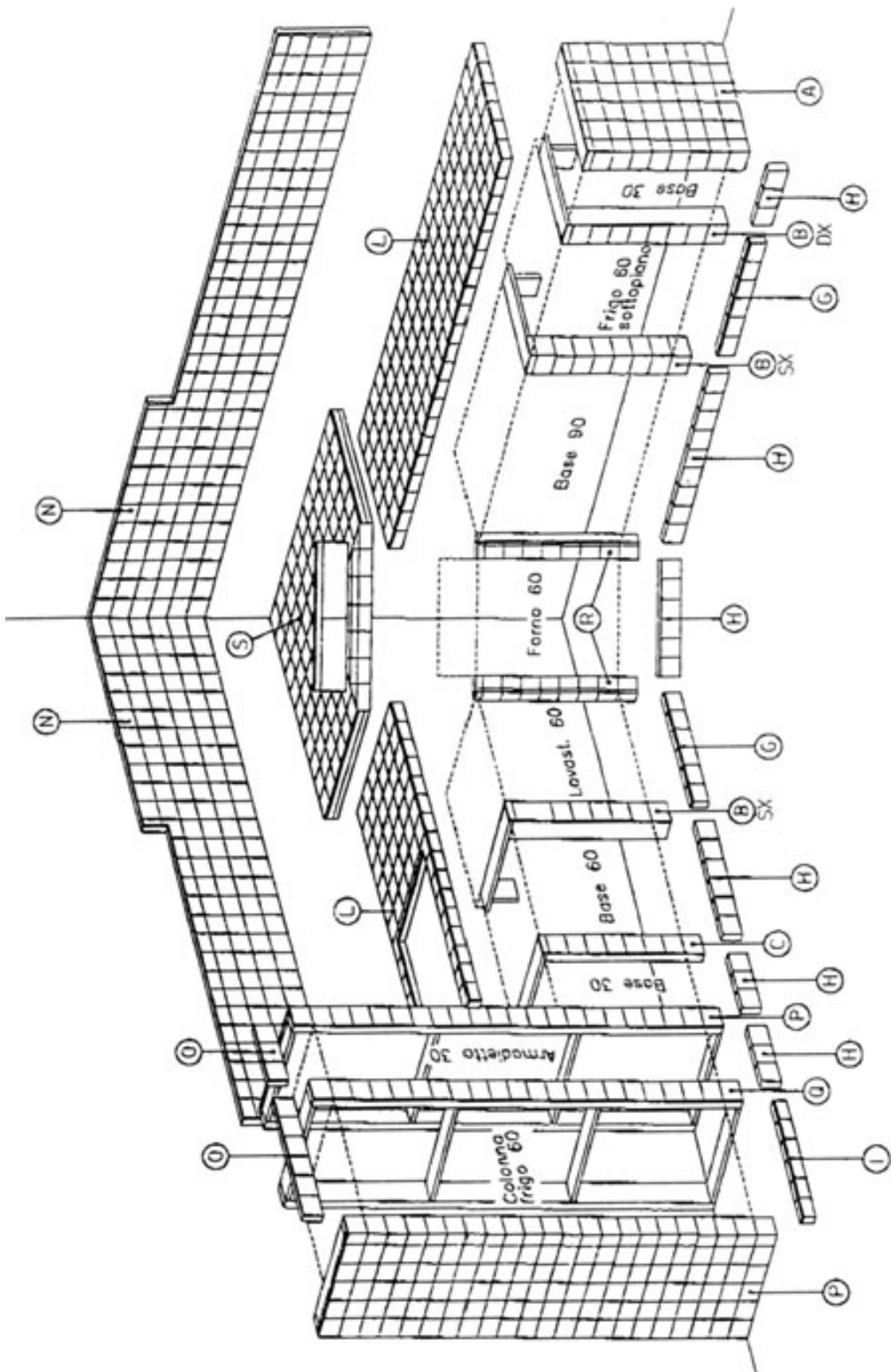

ESEMPIO 2 DI COMPOSIZIONE ESPLOSA

EXAMPLE 2 OF COMPOSITION DETAILS - EXEMPLE DE COMPOSITION 2

EJEMPLO 2 DE DETALLES DE COMPOSICIÓN - BEISPIEL 2 EINER ZUSAMMENSTELLUNG

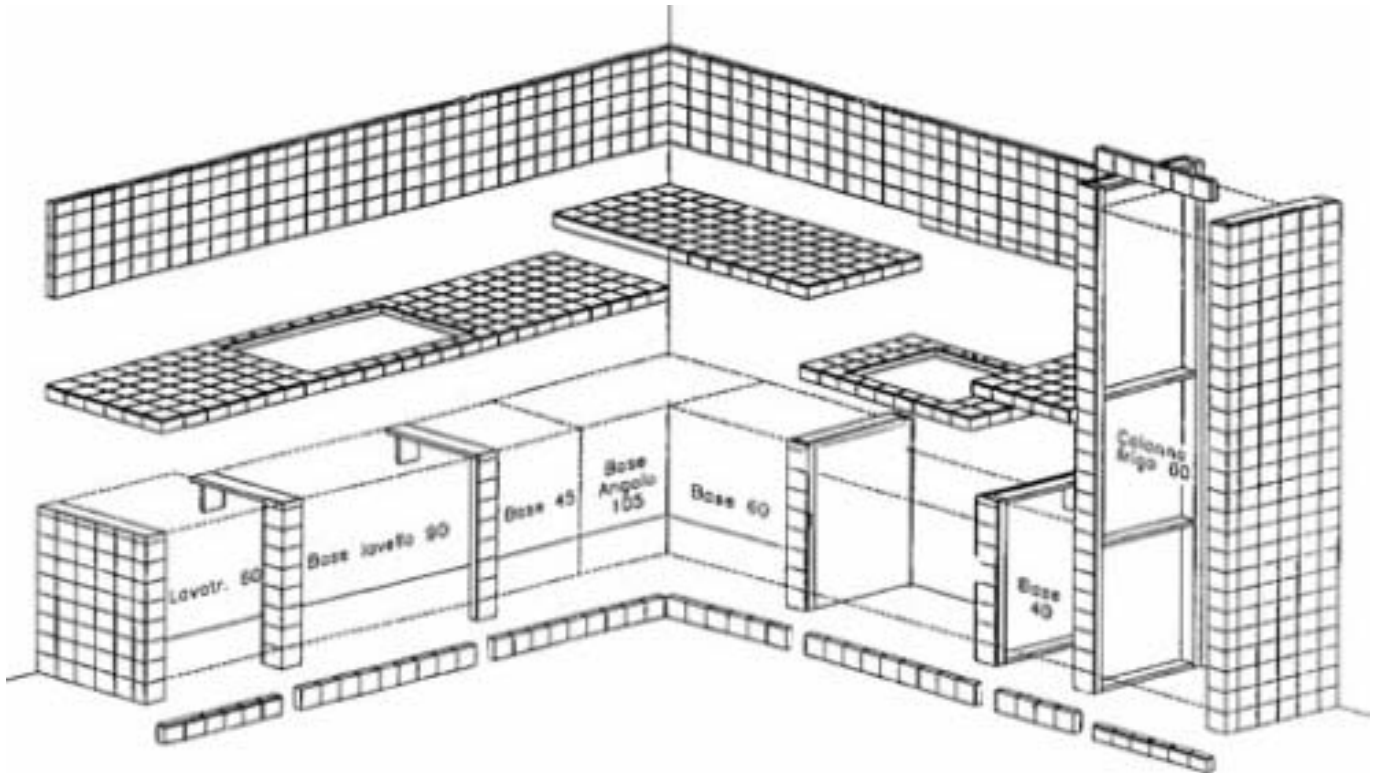

LEGENDA

LEGEND - LÉGENDE - LEYENDA - LEGENDE

- A - muretto laterale Dx-Sx per base**
- Side tiled wall R/L for base unit
- Mur latéral droite/gauche pour base
- Pared lateral derecha/izquierda para basamento
- Seitenmauer rechts - links für Basis
- B - muretto centrale Dx-Sx per elettrodomestico sottopiano**
- Central tiled wall R/L for under top appliance
- Mur central droite/gauche pour électroménager sous-plan
- Pared central derecha/izquierda para electrodoméstico debajo la encimera
- Zentralmauer rechts - links für Einbauhaushaltsgerät
- C - muretto centrale per base**
- Central tiled wall R/L for base unit
- Mur central pour base
- Pared central para basamento
- Zentralmauer für Basis
- G - zoccolo lineare H 9 cm per elettrodomestico sottopiano**
- 9 cm high linear plinth for under top appliance
- Soubassement linéaire H 9 cm pour électroménager sous-plan
- Zócalo lineal H 9 cm para electrodoméstico baja tapa
- Linearsockel H 9 cm für Einbauhaushaltsgerät
- H - zoccolo lineare H 10 cm**
- 10 cm high linear plinth
- Soubassement linéaire H 10 cm
- Zócalo lineal H 10
- Linearsockel H 10
- I - zoccolo lineare H 10 cm per frigorifero**
- 10 cm high linear plinth for refrigerator
- Soubassement linéaire H 10 cm pour réfrigérateur
- Zócalo lineal H 10 para nevera
- Linearsockel H 10 für Kühlschrank
- L - top lineare**
- linear worktop
- Surface linéaire
- Encimera lineal
- Lineartop
- N - schienale**
- Backsplash
- Dossier
- Respaldo
- Rückwand
- O - testata lineare H 10 cm per colonna**
- 10 cm high linear front for tall unit
- Frontal linéaire pour colonne
- Frente lineal H 10 para columna
- Linearfront H 10 für Säule
- P - muretto laterale per colonna**
- Side tiled wall for tall unit
- Mur lateral pour colonne
- Pared lateral para columna
- Seitenmauer für Säule
- Q - muretto centrale per colonna**
- Central tiled wall for tall unit
- Mur central pour colonne
- Pared central para columna
- Zentralmauer für Säule
- R - coppia montanti per forno ad angolo con lavastoviglie a fianco (a Sx nello schema)**
- Couple of tiled walls for corner hob beside dishwasher (left in the drawing)
- Paire montants pour four d'angle avec lave-vaisselle d'un côté (à gauche sur le dessin)
- Par de listons para horno ángulo con lavaplatos en el lado (a la izquierda en el dibujo)
- Pfostenpaar für Eckofen mit Spülmaschine seitlich (links in der Zeichnung)
- S - top per piano cottura ad angolo**
- Worktop for corner hob
- Surface pour table de cuisson d'angle
- Encimera para llano cocción ángulo
- Top für Eckkochmulde

TOP PIASTRELLATI "BAHAMAS" CON TORO SENZA DECORO - sp. cm 4

TILED WORKTOP "BAHAMAS" ROUNDED EDGE WITHOUT DECORATION - THICK 4 CM - SURFACE CARRELÉE "BAHAMAS" AVEC BORD DÉCORÉ - PROF. 4 CM
 COMPLEMENTOS DE DECORACIÓN PARA ALBAÑILERÍA. ENCIMERAS CON LOSETAS "BAHAMAS" CON EL BORDE DECORADO - PROF. 4 CM
 EINRICHTUNGSKOMPONENTE FÜR MAUERWERKE GEFLIESTE ARBEITSFLÄCHEN "BAHAMAS" MIT DEKORIERTEM RAND - TIEFE 4 CM

cm | m³ | codice XXPP | 1 |

cm | m³ | codice XXPP | 1 |

Top ceramica con toro (m)

| | prof. depth | | | |
|-----------------------------------|-------------|-------|--------|-----|
| | 60 | 0,101 | 271150 | 344 |
| | 65 | 0,108 | 271151 | 378 |
| Tiled top with rounded edge | | | | |
| Surface en céramique avec bord | | | | |
| Encimera en cerámica con el borde | | | | |
| Keramikarbeitsfläche mit Rand | | | | |

Lavorazione termiale sagomato (n°)

| | | | | |
|-------------------------------------|--|--|--------|-----|
| | | | 271305 | 166 |
| Shaped end | | | | |
| Exécution partie terminale moulurée | | | | |
| Terminal perfilado labrado | | | | |
| Bearbeitung des geformten Endteils | | | | |

Lavorazione costa laterale (n°)

| | | | | |
|---------------------------|--|--|--------|-----|
| | | | 271306 | 125 |
| Side finishing | | | | |
| Exécution latérale | | | | |
| Lateral labrado | | | | |
| Seitenteil Fertigstellung | | | | |

Lavorazione fuori squadra (n°)

| | | | | |
|---------------------------|--|--|--------|----|
| | | | 271307 | 44 |
| Off-square cut | | | | |
| Exécution hors profil | | | | |
| Elaboración no escuadrado | | | | |
| Bearbeitung Außenwinkel | | | | |

Lavorazione scanso colonna (n°)

| | | | | |
|---------------------------------------|--|--|--------|----|
| | | | 271308 | 29 |
| Column cut-out | | | | |
| Exécution coupe colonne | | | | |
| Elaboración de el corte de la columna | | | | |
| Bearbeitung des Säulenschnittes | | | | |

Foro (n°)

| | | | | |
|---|--|--|---------|-----|
| Rectangular cut-out; Trou rectangulaire Agujero rectangular; Loch rechteckig | | | 271999 | 54 |
| Rounded cut-out; Trou rond Agujero redondo; Loch rund | | | 271999A | 125 |
| Tap cut-out; Trou robinet Agujero grifo; Loch für Wasserhahn | | | 271999B | 21 |

Top ceramica per lavello ad angolo - foro compreso (n°)

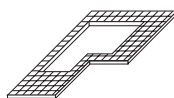

Tiled top for corner sink - cut-out included
 Surface en céramique pour évier d'angle - trou compris
 Encimera en cerámica para fregadero ángulo - agujero incluido
 Keramikarbeitsfläche für Eckwaschbecken - inklusive Loch

| | | | |
|---------|-------|--------|-----|
| 95x95 | 0,154 | 271163 | 745 |
| 110x110 | 0,202 | 271165 | 823 |

Top ceramica per piano cottura ad angolo - foro compreso (n°)

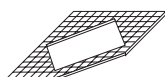

Tiled top for corner cooking hob - cut-out included
 Surface en céramique pour table de cuisson d'angle - trou compris
 Encimera en cerámica para llano cocción Ángulo - agujero incluido
 Keramikarbeitsfläche für Eckkochmulde - inklusive Loch

| | | | |
|---------|-------|--------|-----|
| 105x105 | 0,185 | 271161 | 732 |
|---------|-------|--------|-----|

Penisola in ceramica con toro 2 lati e finitura su una testata (m)



Tiled peninsula with 2 rounded edge and front finish
 Peninsule en céramique avec bord 2 côtés et finissage sur 1 partie frontale
 Peninsula en cerámica con el borde 2 lados y acabamiento en un frente
 Keramikhalbinsel mit Rand 2 Seiten und Fertigstellung auf einer Front

| | prof. depth | | |
|--------|-------------|---------|-----|
| * 63,5 | 0,106 | 271151A | 624 |
| * 73,5 | 0,120 | 271151B | 724 |
| * 83,5 | 0,135 | 271151C | 820 |
| * 93,5 | 0,149 | 271151D | 919 |

Sezione toro

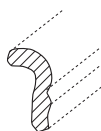

Rounded edge section
 Section bord
 Sección de el borde
 Randsektion

| | | | |
|--|--|--|--|
| | | | |
| | | | |
| | | | |

* misure ottimali con utilizzo di piastrelle intere senza taglio alcuno

* optimal measures with use of entire tiles (uncut)

* mesures optimales pour emploi avec carreaux entiers sans coupe

* medidas excelentes para utilización de losetas enteras sin corte

* optimale Maße bei Benutzung von ganzen Fliesen ohne Schnitt

TOP PIASTRELLATI "BAHAMAS" CON TORO DECORATO - SP. 6,5 CM

TILED WORKTOP "BAHAMAS" ROUNDED EDGE WITHOUT DECORATION - THICK 6,5 CM - SURFACE CARRELÉE "BAHAMAS" AVEC BORD DÉCORÉ - PROF. 6,5 CM
 COMPLEMENTOS DE DECORACIÓN PARA ALBAÑILERÍA. ENCIMERAS CON LOSETAS "BAHAMAS" CON EL BORDE DECORADO - PROF. 6,5 CM
 EINRICHTUNGSKOMPONENTE FÜR MAUERWERKE GEFLIESTE ARBEITSFLÄCHEN "BAHAMAS" MIT DEKORIERTEM RAND - TIEFE 6,5 CM

cm | m³ | codice XXPP | 1

cm | m³ | codice XXPP | 1

top ceramica con toro (m)

| prof. depth | | | |
|-----------------------------------|-------|----------|-----|
| 60 | 0,191 | 272050RF | 569 |
| 65 | 0,205 | 272051RF | 604 |
| Tiled top with rounded edge | | | |
| Surface en céramique avec bord | | | |
| Encimera en cerámica con el borde | | | |
| Keramikarbeitsfläche mit Rand | | | |

lavorazione termiale sagomato (n°)

| | | | |
|-------------------------------------|--|----------|-----|
| | | 272052RF | 215 |
| Shaped end | | | |
| Exécution partie terminale moulurée | | | |
| Terminal perfilado labrado | | | |
| Bearbeitung des geformten Endteils | | | |

lavorazione costa laterale (n°)

| | | | |
|---------------------------|--|----------|-----|
| | | 272053RF | 181 |
| Side finishing | | | |
| Exécution latérale | | | |
| Lateral labrado | | | |
| Seitenteil Fertigstellung | | | |

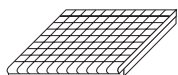

lavorazione fuori squadra (n°)

| | | | |
|---------------------------|--|----------|----|
| | | 272054RF | 44 |
| Off-square cut | | | |
| Exécution hors profil | | | |
| Elaboración no escuadrado | | | |
| Bearbeitung Außenwinkel | | | |

lavorazione scanso colonna (n°)

| | | | |
|---------------------------------------|--|----------|----|
| | | 272055RF | 29 |
| Column cut-out | | | |
| Exécution coupe colonne | | | |
| Elaboración de el corte de la columna | | | |
| Bearbeitung des Säulenschnittes | | | |

Foro (n°)

| | | |
|---|----------|-----|
| Rectangular cut-out; Trou rectangulaire Agujero rectangular; Loch rechteckig | 272057RF | 54 |
| Rounded cut-out; Trou rond Agujero redondo; Loch rund | 272058RF | 125 |
| Tap cut-out; Trou robinet Agujero grifo; Loch für Wasserhahn | 271999B | 21 |

top ceramica per lavello ad angolo - foro compreso (n°)

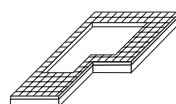

| | | | |
|---|-------|----------|-----|
| 95x95 | 0,292 | 272060RF | 789 |
| 110x110 | 0,382 | 272062RF | 930 |
| Tiled top for corner sink - cut-out included | | | |
| Surface en céramique pour évier d'angle - trou compris | | | |
| Encimera en cerámica para fregadero ángulo - agujero incluido | | | |
| Keramikarbeitsfläche für Eckwaschbecken - inklusive Loch | | | |

Top ceramica per piano cottura ad angolo - foro compreso (n°)

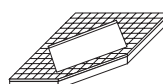

| | | | |
|---|-------|----------|-----|
| 105x105 | 0,350 | 272064RF | 840 |
| Tiled top for corner cooking hob - cut-out included | | | |
| Surface en céramique pour table de cuisson d'angle - trou compris | | | |
| Encimera en cerámica para llano cocción Ángulo - agujero incluido | | | |
| Keramikarbeitsfläche für Eckkochmulde - inklusive Loch | | | |

Penisola in ceramica con toro 2 lati e finitura su una testata (m)

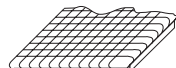

| prof. depth | | | |
|---|-------|---------|-------|
| * 65 | 0,205 | 272051A | 889 |
| * 75 | 0,232 | 272051B | 1.025 |
| * 85 | 0,259 | 272051C | 1.162 |
| * 95 | 0,287 | 272051D | 1.298 |
| Tiled peninsula with 2 rounded edge and front finish | | | |
| Peninsule en céramique avec bord 2 côtés et finissage sur 1 partie frontale | | | |
| Península en cerámica con el borde 2 lados y acabado en un frente | | | |
| Keramikhalbinsel mit Rand 2 Seiten und Fertigstellung auf einer Front | | | |

Sezione toro

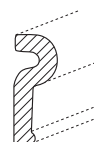

| | | | |
|----------------------|--|--|--|
| Rounded edge section | | | |
| Section bord | | | |
| Sección de el borde | | | |
| Randsektion | | | |

- * misure ottimali con utilizzo di piastrelle intere senza taglio alcuno
- * optimal measures with use of entire tiles (uncut)
- * mesures optimales pour emploi avec carreaux entiers sans coupe
- * medidas excelentes para utilización de losetas enteras sin corte
- * optimale Maße bei Benutzung von ganzen Fliesen ohne Schnitt

SCHIENALI PIASTRELLATI "BAHAMAS"

"BAHAMAS" TILED BACK PANELS
DOSSIERS CARRELÉS "BAHAMAS"
RESPALDOS ENLOSADOS "BAHAMAS"
GELIESTE RÜCKENWÄNDE "BAHAMAS"

cm | m³ | codice XXPP | 1

Schienale ceramica tra base e pensile (m)

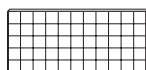

| | | | | |
|---|-------------|-------|----------|-----|
| Tiled back panel between base and wall units Dossier en céramique entre base et placard Respaldo en cerámica entre basamento y mueble de pared Geflieste Rückenwände zwischen Basis und Hängeschrank | H 50 | 0,040 | 272066RF | 192 |
|---|-------------|-------|----------|-----|

Schienale ceramica per retro basi (m)

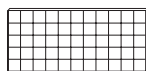

| | | | | |
|---|-------------|-------|----------|-----|
| Tiled back panel base unit back Dossier en céramique pour derrière base Respaldo en cerámica para dorso basamentos Keramikrückwand für Basisrückteil | H 82 | 0,063 | 272067RF | 315 |
|---|-------------|-------|----------|-----|

Schienale ceramica per cappa in muratura (n°)



| | | | | |
|--|--|-------|----------|-----|
| Tiled back panel for cooker-hood in masonry Dossier en céramique pour hotte en maçonnerie Respaldo en cerámica para capa en albañilería Keramikrückwand für Mauerwerk-Abzugshaube | 60x70 | 0,034 | 272066A | 162 |
| | 90x70 | 0,051 | 272066AB | 242 |
| | 120x70 | 0,066 | 272066B | 323 |
| | 110+110x70 (angolo <i>corner</i>) | 0,134 | 272066C | 591 |

Lavorazione costa schienale (m)

| | | | | |
|---|--|--|--------|----|
| Back panel edge finish Finition bord dossier Elaboración de el borde de el respaldo Rückenwand Kantenbearbeitung | | | 272068 | 62 |
|---|--|--|--------|----|

Foro presa luce (n°)

| | | | | |
|--|--|--|--------|----|
| Back panel edge finish Trou pour prise lumière Agujero para toma luz Loch für Lichtdose | | | 272069 | 22 |
|--|--|--|--------|----|

Alzatina (m)

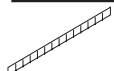

| | | | | |
|---|------------|---|--------|----|
| Wall beading Dossieret Respaldo Leiste | H 5 | 0 | 272070 | 94 |
|---|------------|---|--------|----|

Zoccolo sotto base (m)



| | | | | |
|---|-------------|---|--------|----|
| Plinth under base unit Socle sous-base Zócalo bajo-basamento Sockel für unteren Basismöbel | H 10 | 0 | 271401 | 69 |
|---|-------------|---|--------|----|

Zoccolo sopra colonna (m)



| | | | | |
|--|-------------|---|---------|----|
| Plinth over tall unit Socle sur colonne Zócalo sobre columna Sockel auf Kolonnenelement | H 10 | 0 | 271401S | 69 |
|--|-------------|---|---------|----|

Zoccolo sotto lavastoviglie (n°)



| | | | | |
|--|--------------|---|--------|-----|
| Plinth under dish-washer machine Socle sous-lave-vaisselle Zócalo bajo lavaplatos Sockel unter Spülmaschine | H 8/9 | 0 | 271402 | 151 |
|--|--------------|---|--------|-----|

Zoccolo frigo (n°)



| | | | | |
|---|--------------|---|--------|-----|
| Fridge plinth Socle réfrigérateur Zócalo para nevera Kühlschranksockel | 60x10 | 0 | 271403 | 128 |
|---|--------------|---|--------|-----|

PIASTRELLE SFUSE

TILES
CARREAUX
LOSETAS
FLIESEN

cm | m³ | codice XXPP | 1

Piastrelle Bahamas (m²)



| | | | | |
|--|--------------|--|--------|----|
| Bahamas tiles Carreaux Bahamas Loquetas Bahamas Fliesen Bahamas | 10x10 | | 100201 | 95 |
|--|--------------|--|--------|----|

Piastrelle Bahamas con decoro (n°)



| | | | | |
|--|--------------|--|--------|----|
| Bahamas tiles with decoration Carreaux Bahamas avec decoration Loquetas Bahamas decoradas Dekorierete Bahamas Fliesen | 10x10 | | 100202 | 16 |
|--|--------------|--|--------|----|

Addebito differenza prezzo per ogni piastrella decorata (n°)

| | | | | |
|---|--------------|--|---------|----|
| Extra charge for every decorated tile Supplement prix pour chaque carreau décoré Aduedo diferencia precio para cada loseda decorada Preiszuschlag für jede dekorierte Fliese | 10x10 | | 100202D | 15 |
|---|--------------|--|---------|----|

Piani tavolo piastrellati fissi "Bahamas"

"Bahamas" tiled fixed table tops
Surfaces carrelées fixes pour tables "Bahamas"
Llanos fijos para mesa enlosada "Bahamas"
Geflieste feste tischflächen "Bahamas"

cm | m³ | codice XXPP | 1

Piano tavolo sp. 3 cm da abbinare al top sp. 6,5 cm

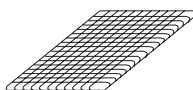

| | | | | |
|---|---------------|-------|--------|-------|
| Table top th. 3 cm to combine with 6,5 cm thick worktop Surface table épaisseur 3 cm à accoupler aux plans épaisseur 6,5 cm Llano mesa espesor cm 3 por combinar con los llanos espesor cm 6,5 Tischfläche Dicke 3 cm für Top Dicke 6,5 cm | 90x90 | 0,140 | 271175 | 951 |
| | 130x80 | 0,176 | 271176 | 1.082 |
| | 160x80 | 0,214 | 271177 | 1.314 |

Piano tavolo sp. 4 cm da abbinare al top sp. 4 cm

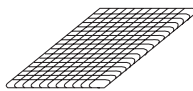

| | | | | |
|---|-------------------|-------|--------|-------|
| Table top th. 4 cm to combine with 4 cm thick worktop Surface table épaisseur 4 cm à accoupler aux plans épaisseur 4 cm Llano mesa espesor cm 4 por combinar con los llanos espesor cm 4 Tischfläche Dicke 4 cm für Top Dicke 4 cm | 93,5x93,5 | 0,150 | 272075 | 834 |
| | 133,5x83,5 | 0,188 | 272076 | 945 |
| | 163,5x83,5 | 0,227 | 272077 | 1.061 |

per basamenti tavoli vedere pagina 63

for table bases see page 63

pour les bases voir page 63

Por los basamentos mesas ver página 63

für Basis siehe Seite 63

MURETTI E MONTANTI "BAHAMAS" - sp. 10 cm - prof. 58 cm

"BAHAMAS" SIDE TILED AND PILLARS TILED - THICK 10 CM - DEPTH 58 CM - MURS ET MONTANTS "BAHAMAS" - ÉPAISSEUR 10 CM. PROF. 58 CM
 PAREDED Y LISTONS "BAHAMAS" - ESP. 10 CM. - PROF. 58 CM - MAUER UND PFOSTEN "BAHAMAS" - DICKE 10 CM - TIEFE 58 CM

cm | m³ | codice XXPP | 1 |

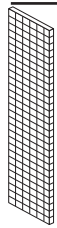

Muretto laterale per colonna Dx-Sx (n°)

| | | | |
|-------------------|-------|--------|-----|
| 58x10x136H | 0,199 | 271041 | 567 |
| 58x10x208H | 0,310 | 271021 | 768 |
| 58x10x232H | 0,343 | 271001 | 888 |

Side tiled wall for tall unit R-L
 Mur lateral pour colonne droite - gauche
 Pared lateral para columna derecha - izquierda
 Seitenmauer für Säule rechts - links

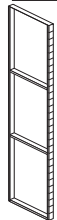

Muretto centrale per colonna Dx-Sx (n°)

| | | | |
|-------------------|-------|--------|-----|
| 58x10x136H | 0,199 | 271051 | 236 |
| 58x10x208H | 0,310 | 271031 | 263 |
| 58x10x232H | 0,343 | 271011 | 299 |

Central tiled wall for tall unit R-L
 Mur central pour colonne droite - gauche
 Pared central para columna derecha - izquierda
 Zentralmauer für Säule rechts - links

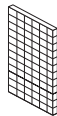

Muretto laterale per base Dx-Sx (n°)

| | | | |
|------------------|-------|--------|-----|
| 58x10x82H | 0,125 | 271061 | 421 |
|------------------|-------|--------|-----|

Side tiled wall for base unit R-L
 Mur lateral pour base droite - gauche
 Pared lateral para basamento derecha - izquierda
 Seitenmauer für Basis rechts - links

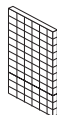

Muretto laterale per base lavastoviglie Dx-Sx (n°)

| | | | |
|------------------|-------|--------|-----|
| 58x10x82H | 0,125 | 271062 | 500 |
|------------------|-------|--------|-----|

Side tiled wall for dishwasher unit R-L
 Mur lateral pour base lave-vaisselle droite-gauche
 Pared lateral para base lavaplatos derecha - izquierda
 Seitenmauer für Spülmaschinenbasis rechts - links

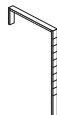

Muretto centrale per base Dx-Sx (n°)

| | | | |
|------------------|-------|--------|----|
| 58x10x82H | 0,125 | 271071 | 96 |
|------------------|-------|--------|----|

Central tiled wall for base unit R-L
 Mur central pour base droite - gauche
 Pared central para basamento derecha - izquierda
 Zentralmauer für Basis rechts - links



Muretto centrale per base lavastoviglie Dx-Sx

| | | | |
|------------------|-------|--------|-----|
| 58x10x82H | 0,125 | 271072 | 154 |
|------------------|-------|--------|-----|

Central tiled wall for dishwasher unit R-L
 Mur central pour base lave-vaisselle droite-gauche
 Pared central para basamento lavaplatos derecha - izquierda
 Zentralmauer für Spülmaschinenbasis rechts - links

cm | m³ | codice XXPP | 1 |

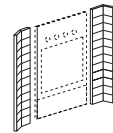

Coppia montanti per forno ad angolo (n°)

| | | | |
|--------------------|-------|--------|-----|
| 2,7x2,7x82H | 0,021 | 271080 | 190 |
|--------------------|-------|--------|-----|

Tiled side pillars (x2) for corner oven
 Paire montants pour four d'angle
 Par de listons para horno a ángulo
 Pfostenpaar für Eckofen

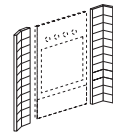

Coppia montanti per forno ad angolo con lavastoviglie a fianco Dx-Sx (n°)

| | | | |
|--------------------|-------|--------|-----|
| 2,7x2,7x82H | 0,021 | 271081 | 206 |
|--------------------|-------|--------|-----|

Tiled side pillars (x2) for corner oven with dishwasher beside R-L
 paire montants pour four d'angle avec lave-vaisselle d'un côté droite ou gauche
 par de listons para horno a ángulo con lavaplatos en el lado derecha o izquierda
 Pfosten-Paar für Eckofen mit seitlicher Spülmaschine rechts oder links

TAVOLI IN LAMINATO ALLUNGABILI - VERSIONE LEGNO E LACCATO - CON MASSELLO PERIMETRALE SCORNICIATO

LAMINATED EXTENDABLE TABLES - WOODEN AND LACQUERED VERSION - WITH SOLID WOOD MOULDED EDGE

TABLES LAMINÉ ALLONGEABLES - VERSION BOIS ET LAQUÉE - AVEC BLOC PÉRIMÉTRAL MOULURÉ

MESAS EXTENSIBLES EN LAMINADO - VERSION EN MADERA - CON EL BORDE MALDEADO EN MADERA MACISA

VERLÄNGERBARE LAMINIERTER TISCHE - MODELLE AUS HOLZ UND LACKIERT - MIT MASSIVKANTE GEFORMT

L CM | M² | CODICE XXTL | 1

Piano tavolo allungabile sp. cm 4 in laminato ciliegio chiaro con massello in tinta e basamento impiallacciato tinto ciliegio chiaro

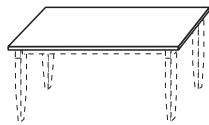

Extendable table with laminated top th. 4 cm light cherry with edge of the same colour and veneered base painted light cherry
Surface table allongeable épaisseur cm 4 en laminé merisier clair avec bloc de la même couleur et base laquée merisier clair
llano mesa extensible espesor 4 cm en laminado cerezo claro con madera macisa en el mismo color y basamento chapeado pintado cerezo claro
Fläche für verlängerbaren Tisch Dicke 4 cm Kirsche hell laminiert mit Massivkante farblich passend und furnierte Basis, Kirsche lackiert hell

| | | | |
|------------------------|-------|----------|-----|
| 100x75 (139x75) | 0,131 | 500020C1 | 332 |
| 130x80 (169x80) | 0,180 | 500059C1 | 396 |
| 160x80 (199x80) | 0,220 | 500089C1 | 458 |
| 90x90 (180x90) | 0,147 | 500128D1 | 411 |

Piano tavolo allungabile sp. cm 4 in laminato ciliegio chiaro con massello in tinta e basamento laccato opaco colore

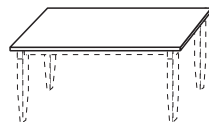

Extendable table with laminated top th. 4 cm light cherry with edge of the same colour and base matt lacquered colour
Surface table allongeable épaisseur cm 4 en laminé merisier clair avec bloc de la même couleur et base laquée opaque couleur
llano mesa extensible espesor 4 cm en laminado cerezo claro con madera macisa en el mismo color y basamento color laqueado opaco
Fläche für verlängerbaren Tisch Dicke 4 cm Kirsche hell laminiert mit Massivkante farblich passend und matt lackierte Basis

| | | | |
|------------------------|-------|-------------|-----|
| 100x75 (139x75) | 0,131 | 500020CR... | 332 |
| 130x80 (169x80) | 0,180 | 500059CR... | 396 |
| 160x80 (199x80) | 0,220 | 500089CR... | 458 |
| 90x90 (180x90) | 0,147 | 500128DR... | 411 |

Piano tavolo allungabile sp. cm 4 in laminato ciliegio chiaro con massello in tinta e basamento laccato anticato colore

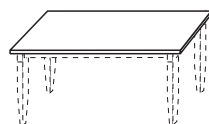

Extendable table with laminated top th. 4 cm light cherry with edge of the same colour and base antique lacquered colour
Surface table allongeable épaisseur cm 4 en laminé merisier clair avec bloc de la même couleur et base laquée vieilli couleur
llano mesa extensible espesor 4 cm en laminado cerezo claro con madera macisa en el mismo color y basamento basamento color laqueado anticato
Fläche für verlängerbaren Tisch Dicke 4 cm Kirsche hell laminiert mit Massivkante farblich passend und lackierte antikierte Basis

| | | | |
|------------------------|-------|-------------|-----|
| 100x75 (139x75) | 0,131 | 500020CA... | 332 |
| 130x80 (169x80) | 0,180 | 500059CA... | 396 |
| 160x80 (199x80) | 0,220 | 500089CA... | 458 |
| 90x90 (180x90) | 0,147 | 500128DA... | 411 |

Kit 4 gambi in legno di faggio verniciato

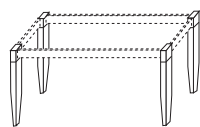

Kit of 4 legs in painted beech
Kit 4 jambes en bois hetre verni
Kit 4 patas mesa en madera de haya pintada
Kit 4 Beine aus lackiertem Buchenholz

| | | codice XXTA | | |
|------------------|--------------------------|-------------|------------|-----|
| ciliegio chiaro | <i>light cherry</i> | 0,020 | 500537 | 212 |
| laccato opaco | <i>matt lacquered</i> | 0,020 | 500538R... | 212 |
| laccato anticato | <i>antique lacquered</i> | 0,020 | 500538A... | 226 |

Kit 4 gambi in metallo verniciato nero

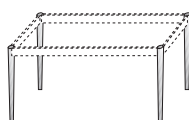

Kit of 4 black painted metal legs
Kit 4 jambes en métal verni noir
Kit 4 patas mesa en metal pintado negro
Kit 4 Beine aus Metall schwarz lackiert

| | | codice XXTA | | |
|--|--|-------------|--------|-----|
| | | 0,018 | 500539 | 212 |

... = codice colore ante; doors colour code; code couleur portes; codigo color puertas; Farbnummer

TAVOLI IN MARMO

TABLES IN MARBLE - TABLES EN MARBRE
MESAS EN MARMORAL - MARMORTISCHE

L cm | m³ | codice XXTG | 1 |

Piano tavolo fisso sp. cm 3 - filo quadro bianco perla

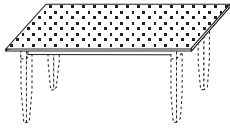

Fixed table top - squared edge - th. 3 cm - pearl white
Surface table fixe - bord carré - épaisseur cm 3 - blanc perle
llano mesa fijo - espesor 3 cm - borde cuadro - blanco perla
Tischfläche fest - viereckiger Rand - Dicke 3 cm - Perlenweiß

| | | | |
|--------|-------|--------|-----|
| 100x75 | 0,131 | 270171 | 547 |
| 130x80 | 0,176 | 270173 | 666 |
| 160x80 | 0,214 | 270174 | 812 |

Piano tavolo fisso sp. cm 3 - filo quadro giallo nilo

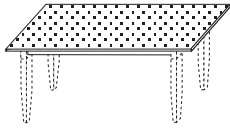

Fixed table top - squared edge - th. 3 cm - nyle yellow
Surface table fixe - bord carré - épaisseur cm 3 - Nil jaune
llano mesa fijo - espesor 3 cm - borde cuadro - amarillo Nil
Tischfläche fest - viereckiger Rand - Dicke 3 cm - Nilgelb

| | | | |
|--------|-------|---------|-----|
| 100x75 | 0,131 | 270195 | 573 |
| 130x80 | 0,176 | 270195A | 699 |
| 160x80 | 0,214 | 270195B | 852 |

Basamenti per tavoli in marmo

Bases for tables in marble - bases pour tables en marbre
Basamentos para mesas en marmoral - basis für marmortische

L cm | m³ | codice XXTB | 1 |

(solo) basamento per tavolo marmo impiallacciato e tinto ciliegio chiaro

(only) base for marble table veneered and painted light cherry
(seul) base pour table en marbre plaquée et peint merisier clair
(sólo) basamento para mesa en mármoral chapeado y pintado cerezo claro
(nur) Basis für Marmortisch furniert und Kirsche hell lackiert

| | | | |
|--------|-------|--------|-----|
| 100x75 | 0,083 | 50020S | 99 |
| 130x80 | 0,107 | 500223 | 110 |
| 160x80 | 0,133 | 500243 | 133 |

(solo) basamento per tavolo marmo laccato opaco

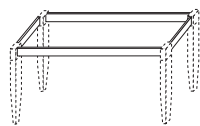

(only) base for marble table matt lacquered
(seul) base pour table en marbre laquée opaque
(sólo) basamento para mesa en mármoral laqueado opaco
(nur) Basis für Marmortisch matt lackiert

| | | | |
|--------|-------|------------|-----|
| 100x75 | 0,083 | 50020TR... | 99 |
| 130x80 | 0,107 | 500224R... | 110 |
| 160x80 | 0,133 | 500244R... | 133 |

(solo) basamento per tavolo marmo laccato anticato

(only) base for marble table antique lacquered
(seul) base pour table en marbre laquée vieilli
(sólo) basamento para mesa en mármoral laqueado anticado
(nur) Basis für Marmortisch antikiert beschichtet lackiert

| | | | |
|--------|-------|------------|-----|
| 100x75 | 0,083 | 50020TA... | 99 |
| 130x80 | 0,107 | 500224A... | 110 |
| 160x80 | 0,133 | 500244A... | 133 |

il prezzo di ogni tavolo in marmo è formato da: piano tavolo + basamento + kit gambi indicati (a lato) negli abbinamenti di colore desiderati
price of marble table is composed of: table top + base + legs kit (side) in the desired colours
le prix de chaque table en marbre est composé de: surface table + base + kit jambes (sur le côté) dans les assortiments de couleurs désirés.
el precio de cada mesa en mármoral es costuido para: llano mesa + basamento + kit patas (en el lado) en los combinaciones
Der Preis eines Marmortisches besteht aus: Tischfläche + Basis + Kit Beine (seitlich) in den gewünschten Farbkombinationen

... = codice colore ante; doors colour code; code couleur portes; codigo color puertas; Farbnummer

Elemento diritto con 1 fianco

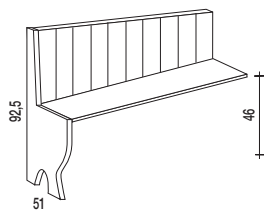

Linear element with 1 side
Élément droit avec 1 côté
Elemento derecho con 1 lado
Element gerade mit 1 Seite

| | | | | | |
|------------------|-------------------|-----|-------|------------|-----|
| ciliegio chiaro | light cherry | 80 | 0,121 | 520162 | 355 |
| laccato opaco | matt lacquered | 80 | 0,121 | 520166R... | 404 |
| laccato anticato | antique lacquered | 80 | 0,121 | 520166A... | 480 |
| | | | | | |
| ciliegio chiaro | light cherry | 140 | 0,182 | 520163 | 549 |
| laccato opaco | matt lacquered | 140 | 0,182 | 520167R... | 620 |
| laccato anticato | antique lacquered | 140 | 0,182 | 520167A... | 715 |
| | | | | | |

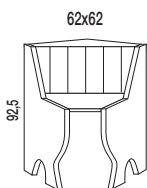

Elemento angolo con 2 fianchi

Corner element with 2 sides
Élément d'angle avec 2 côtés
Elemento ángulo con 2 lados
Eckelement mit 2 Seiten

| | | | | | |
|------------------|-------------------|-------|-------|------------|-----|
| ciliegio chiaro | light cherry | 62x62 | 0,385 | 520164 | 393 |
| laccato opaco | matt lacquered | 62x62 | 0,385 | 520168R... | 439 |
| laccato anticato | antique lacquered | 62x62 | 0,385 | 520168A... | 514 |
| | | | | | |

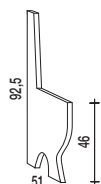

Fianco panca

Side bench
Côté banc
Lado banco
Bankseite

| | | | | | |
|------------------|-------------------|---|-------|------------|-----|
| ciliegio chiaro | light cherry | 2 | 0,018 | 520165 | 87 |
| laccato opaco | matt lacquered | 2 | 0,018 | 520169R... | 87 |
| laccato anticato | antique lacquered | 2 | 0,018 | 520169A... | 102 |
| | | | | | |

Tavolo "Fratino" fisso

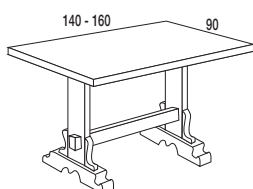

Fix "Fratino" table
Table "Fratino" fixe
Mesa "Fratino" fija
Tisch „Fratino“ fest

| | | | | | |
|------------------|-------------------|-----|-------|-------------|-------|
| ciliegio chiaro | light cherry | 140 | 0,148 | 500069A | 828 |
| laccato opaco | matt lacquered | 140 | 0,148 | 500069CR... | 922 |
| laccato anticato | antique lacquered | 140 | 0,148 | 500069CA... | 1.074 |
| | | | | | |
| ciliegio chiaro | light cherry | 160 | 0,157 | 500069B | 859 |
| laccato opaco | matt lacquered | 160 | 0,157 | 500069DR... | 945 |
| laccato anticato | antique lacquered | 160 | 0,157 | 500069DA... | 1.108 |
| | | | | | |

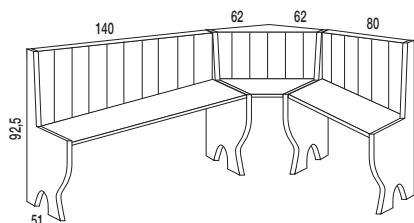

Panca completa 202x142 cm (per tavolo da cm 140x90)

Complete bench 202x142 cm (for table cm 140x90)
Banc complet 202x142 cm (pour table cm 140x90)
Banco completo 202x142 cm (para mesa cm 140x90)
Bank komplett 202x142 cm (Für Tisch cm 140x90)

| | | | | | |
|------------------|-------------------|---------|--|--|-------|
| ciliegio chiaro | light cherry | 202x142 | | | 1.297 |
| laccato opaco | matt lacquered | 202x142 | | | 1.463 |
| laccato anticato | antique lacquered | 202x142 | | | 1.709 |
| | | | | | |

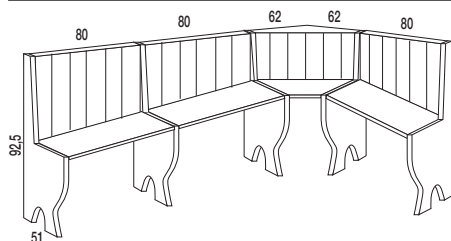

Panca completa 222x142 cm (per tavolo da cm 160x90)

Complete bench 222x142 cm (for table cm 160x90)
Banc complet 222x142 cm (pour table cm 160x90)
Banco completo 222x142 cm (para mesa cm 160x90)
Bank komplett 222x142 cm (Für Tisch cm 160x90)

| | | | | | |
|------------------|-------------------|---------|--|--|-------|
| ciliegio chiaro | light cherry | 222x142 | | | 1.458 |
| laccato opaco | matt lacquered | 222x142 | | | 1.651 |
| laccato anticato | antique lacquered | 222x142 | | | 1.954 |
| | | | | | |

... = codice colore ante; doors colour code; code couleur portes; código color puertas; Farbnummer

SEDIE

CHAIRS
CHAISES
SILLAS
STÜHLE

| m³ | codice XXSE | 1 |

Sedia legno fondo legno - ciliegio chiaro - (n°)

Wooden chair with wooden base - light cherry
chaise en bois fond en bois merisier clair
silla mader a fondo mader a cerezo claro
Holzstuhl Sitzfläche Holz Kirsche hell

| | | |
|-------|---------|-----|
| 0,116 | 520001R | 191 |
|-------|---------|-----|

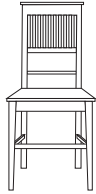

Sedia legno fondo legno - laccato opaco - (n°)

Wooden chair with wooden base - matt lacquered
chaise en bois fond en bois laquée opaque
silla mader a fondo mader a laqueado opaco
Holzstuhl Sitzfläche Holz lackiert matt

| | | |
|-------|-------------|-----|
| 0,116 | 520001SR... | 223 |
|-------|-------------|-----|

Sedia legno fondo legno - laccato anticato - (n°)

Wooden chair with wooden base - antique lacquered
chaise en bois fond en bois laquée vieilli
silla mader a fondo mader a laqueado anticado
Holzstuhl Sitzfläche Holz lackiert antikiert

| | | |
|-------|-------------|-----|
| 0,116 | 520001SA... | 246 |
|-------|-------------|-----|

Sedia legno fondo paglia - ciliegio chiaro - (n°)

Wooden chair with straw base - light cherry
chaise en bois fond en paille - merisier clair
silla mader a fondo paja - cerezo claro
Holzstuhl Sitzfläche aus Stroh - Kirsche hell

| | | |
|-------|---------|-----|
| 0,116 | 520001U | 109 |
|-------|---------|-----|

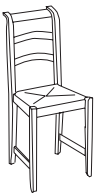

Sedia legno fondo paglia - laccato opaco - (n°)

Wooden chair with straw base - matt lacquered
chaise en bois fond en paille - laquée opaque
silla mader a fondo paja - laqueado opaco
Holzstuhl Sitzfläche aus Stroh - lackiert matt

| | | |
|-------|-------------|-----|
| 0,116 | 520001VR... | 141 |
|-------|-------------|-----|

Sedia legno fondo paglia - laccato anticato - (n°)

Wooden chair with straw base - antique lacquered
chaise en bois fond en paille - laquée vieilli
silla mader a fondo paja - laqueado anticado
Holzstuhl Sitzfläche aus Stroh - lackiert antikiert

| | | |
|-------|-------------|-----|
| 0,116 | 520001VA... | 163 |
|-------|-------------|-----|

Sedia metallo verniciata nero antico con fondo in sky cuoio antico (n°)

Metal chair varnished antique black with base in antique leather sky
chaise en métal vernissé noir vieux avec fond en sky cuir vieux
silla mader a bernizada negro antiguo con el fondo sky cuero antiguo
Metallstuhl lackiert schwarz antik mit Sitzfläche aus Sky Leder alt

| | | |
|-------|-----------|-----|
| 0,111 | 520001T91 | 118 |
|-------|-----------|-----|



Sedia metallo verniciata nero antico con fondo in microfibra grigio (n°)

Metal chair varnished antique black with base in grey microfiber
chaise en métal vernissé noir vieux avec fond en microfibre gris
silla mader a bernizada negro antiguo con el fondo microfibra gris
Metallstuhl lackiert schwarz antik mit Sitzfläche aus Mikrofaser grau

| | | |
|-------|-----------|-----|
| 0,111 | 520001T92 | 144 |
|-------|-----------|-----|

SGABELLI

STOOLS
TABOURETS
TABURETES
HOCKERN

| m³ | codice XXSG | 1 |

Sgabello legno fondo paglia - ciliegio chiaro - (n°)

Wooden stool with straw base - light cherry
tabouret en bois fond en paille - merisier clair
taburete mader a fondo paja - cerezo claro
Holzhocker Sitzfläche aus Stroh - Kirsche hell

| | | |
|-------|--------|----|
| 0,118 | 520069 | 92 |
|-------|--------|----|

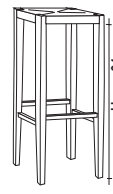

Sgabello legno fondo paglia - laccato opaco - (n°)

Wooden stool with straw base - matt lacquered
tabouret en bois fond en paille - laquée opaque
taburete mader a fondo paja - laqueado opaco
Holzhocker Sitzfläche aus Stroh - lackiert matt

| | | |
|-------|------------|-----|
| 0,118 | 520070R... | 118 |
|-------|------------|-----|

Sgabello legno fondo paglia - laccato anticato - (n°)

Wooden stool with straw base - antique lacquered
tabouret en bois fond en paille - laquée vieilli
taburete mader a fondo paja - laqueado anticado
Holzhocker Sitzfläche aus Stroh - lackiert antikiert

| | | |
|-------|------------|-----|
| 0,118 | 520070A... | 137 |
|-------|------------|-----|

Sgabello metallo verniciato nero antico con fondo in sky cuoio antico (n°)

Metal stool varnished antique black with base in antique leather sky
tabouret en métal vernissé noir vieux avec fond en sky cuir vieux
taburete metal bernizado negro antiguo con el fondo sky cuero antiguo
Metallhocker lackiert schwarz antik mit Sitzfläche aus Sky Leder alt

| | | |
|-------|----------|-----|
| 0,221 | 52006891 | 144 |
|-------|----------|-----|

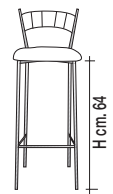

Sgabello metallo verniciato nero antico con fondo in microfibra grigio (n°)

Metal stool varnished antique black with base in grey microfiber
tabouret en métal vernissé noir vieux avec fond en microfibre gris
taburete metal bernizado negro antiguo con el fondo microfibra gris
Metallhocker lackiert schwarz antik mit Sitzfläche aus Mikrofaser grau

| | | |
|-------|----------|-----|
| 0,221 | 52006892 | 171 |
|-------|----------|-----|

... = codice colore ante; doors colour code; code couleur portes; código color puertas; Farbnummer

ANTE
DOORS - PORTES
PUERTAS - TÜREN



Ante

Doors
Portes
Puertas
Türen

Cod. RF30

cm

1

2

3

4

5

6

| cm | 1 | 2 | 3 | 4 | 5 | 6 | | | | | | | | |
|-----------------|------------------------|----------------|-----|------------------------|----------------|----------------|--|--|--|--|--|--|--|--|
| 126 x 60 | 183 CILC09 ...R09 | 188 ...A09 | 234 | | | | | | | | | | | |
| 126 x 45 | 150 CILC10 ...R10 | 142 ...A10 | 176 | | | | | | | | | | | |
| 126 x 30 | 125 CILC10A ...R10A | 99 ...A10A | 122 | | | | | | | | | | | |
| 126 x 15 | 69 CILC10C ...R10C | 100 ...A10C | | | | | | | | | | | | |
| 96 x 60 | 146 CILC14 ...R14 | 143 ...A14 | 180 | | | | | | | | | | | |
| 96 x 45 | 121 CILC15 ...R15 | 112 ...A15 | 139 | | | | | | | | | | | |
| 96 x 40 | 113 CILC16 ...R16 | 100 ...A16 | 124 | | | | | | | | | | | |
| 96 x 30,1 | 98 CILC18 ...R18 | 87 ...A18 | 105 | | | | | | | | | | | |
| 96 x 29,7 | 98 CILC17 ...R17 | 87 ...A17 | 105 | | | | | | | | | | | |
| 96 x 15 | 56 CILC19 ...R19 | 46 ...A19 | 57 | | | | | | | | | | | |
| 72 x 60 | 115 CILC21 ...R21 | 112 ...A21 | 140 | | | | | | | | | | | |
| 72 x 45 | 97 CILC22 ...R22 | 85 ...A22 | 105 | 111 CILC22R ...R22R | 124 ...A22R | 144 ...A22R | | | | | | | | |
| 72 x 40 | 91 CILC23 ...R23 | 81 ...A23 | 99 | | | | | | | | | | | |
| 72 x 30,1 | 80 CILC25A ...R25A | 70 ...A25A | 83 | | | | | | | | | | | |
| 72 x 29,7 | 80 CILC25 ...R25 | 70 ...A25 | 83 | | | | | | | | | | | |
| 72 x 22,5 | 55 CILC26A ...R26A | 60 ...A26A | 66 | | | | | | | | | | | |
| 72 x 15 | 46 CILC27 ...R27 | 33 ...A27 | 38 | | | | | | | | | | | |
| 60 x 60 | 104 CILC29 ...R29 | 96 ...A29 | 118 | | | | | | | | | | | |
| 60 x 45 | 89 CILC30 ...R30 | 77 ...A30 | 95 | | | | | | | | | | | |
| 36 x 90 | 99 CILC36 ...R36 | 86 ...A36 | 106 | 113 CILC36R ...R36R | 119 ...A36R | 140 ...A36R | | | | | | | | |
| 36 x 60 | 80 CILC37 ...R37 | 63 ...A37 | 76 | 93 CILC37R ...R37R | 90 ...A37R | 104 ...A37R | | | | | | | | |
| 36 x 45 | 70 CILC38 ...R38 | 50 ...A38 | 59 | 82 CILC38R ...R38R | 69 ...A38R | 80 ...A38R | | | | | | | | |
| 24 x 90 | 82 CILC40 ...R40 | 63 ...A40 | 76 | | | | | | | | | | | |
| 24 x 60 | 67 CILC41 ...R41 | 45 ...A41 | 54 | | | | | | | | | | | |
| 24 x 45 | 61 CILC42 ...R42 | 39 ...A42 | 46 | | | | | | | | | | | |
| 18 x 90 | 53 CILC44 ...R44 | 55 ...A44 | 61 | | | | | | | | | | | |
| 18 x 60 | 42 CILC45 ...R45 | 36 ...A45 | 40 | | | | | | | | | | | |
| 18 x 45 | 37 CILC46 ...R46 | 29 ...A46 | 32 | | | | | | | | | | | |
| 18 x 30 | 32 CILC47 ...R47 | 25 ...A47 | 25 | | | | | | | | | | | |
| 18 x 15 | 23 CILC48 ...R48 | 18 ...A48 | 18 | | | | | | | | | | | |
| 12 x 90 | 40 CILC49 ...R49 | 36 ...A49 | 41 | | | | | | | | | | | |
| 12 x 60 | 35 CILC50 ...R50 | 27 ...A50 | 29 | | | | | | | | | | | |
| 12 x 45 | 32 CILC51 ...R51 | 24 ...A51 | 25 | | | | | | | | | | | |
| BASE TERM. H 72 | 180 CILC86 ...R86 | 213 ...A86 | 243 | | | | | | | | | | | |

Nota: sostituire [...] con i laccati:
Note: replace [...] with the following lacquer codes:
Note: remplacer [...] avec les codes lacqués suivants :
Nota: replazar [...] avec los codigos lacados siguientes :
Anmerkung: ersetzen Sie bitte [...] durch lackierten Farben:

586 = bianco; white; blanc; blanco; weiß.
587 = magnolia; magnolia; magnolie; magnolia; magnolia.
589 = giallo; yellow; jaune; amarill; gelb.
588 = verde; green; vert; verte; grün.
585 = azzurro; blue; bleu; azul; blau.

